

Vérins profilés aluminium Série 41

Double effet, amorti, magnétique
Ø160-200



VÉRINS SÉRIE 41



- » DIN/ISO 6431/VDMA 24562
- » Tige inox roulée
- » Amortissements pneumatiques réglables
- » Joint racleur scraper laiton

Les vérins Série 41, diamètres 160 et 200, sont fabriqués selon la norme DIN/ISO 6431. Le tube aluminium extrudé confère un excellent aspect esthétique

L'assemblage des fonds sur le tube est réalisé grâce à des tirants invisibles après serrage de l'ensemble. Le piston est équipé d'un aimant magnétique permanent permettant le montage de capteurs magnétiques de proximité. Cette série est équipée en standard d'amortissements pneumatiques réglables. De plus ils sont pourvus d'un amortissement élastique fixe réduisant l'impact du piston sur les fonds.

CARACTERISTIQUES GENERALES

Type de construction	profilé (à tirants)
Fonctionnement	double effet
Matériaux	fonds et piston aluminium, tige inox roulée AISI 420B, écrou acier zingué, tube aluminium profilé anodisé, joints NBR, écrous de tirants et tirants acier zingué, joint racleur scraper laiton
Type de fixation	bride avant et arrière, pieds, charnière intermédiaire charnière avant et arrière
Courses min-max	10 à 2500 mm
Température de fonctionnement	0 à 80°C (-20 °C avec air sec)
Pression de service	1 à 10 bar
Vitesse	10 à 500 mm/sec (sans charge)
Fluide	air filtré, avec ou sans lubrification. En cas d'utilisation avec air lubrifié, il est conseillé d'utiliser de l'huile ISO VG32 et de ne pas interrompre la lubrification.

TABLEAU DES COURSES STANDARDS DES VERINS DOUBLE EFFET SERIE 41

✕ Vérins double effet

COURSES STANDARD														
Ø	25	50	75	80	100	125	150	160	200	250	300	320	400	500
160		✕			✕		✕		✕				✕	✕
200		✕			✕				✕					

CODIFICATION DES VERINS SERIE 41

41	M	2	P	160	A	0200	
-----------	----------	----------	----------	------------	----------	-------------	--

41	SERIE	
M	VERSION : M = standard, magnétique	
2	FONCTIONNEMENT : 2 = double effet (amortissement avant et arrière) 3 = double effet (non-amorti) 4 = double effet (amortissement arrière) 5 = double effet (amortissement avant) 6 = double effet (tige traversante, amortissement avant et arrière) 8 = double effet (tige traversante, sans amortissement)	SYMBOLES PNEUMATIQUES CD09 CD08 CD10 CD11 CD13 CD12
P	MATERIAUX P = Voir caractéristiques générales page 1/1.15.01 R = Tirants inox AISI 420B, écrous de tirants AISI 303 C = Tige inox roulée AISI 303, écrou AISI 304 U = Tige inox roulée AISI 303, écrou AISI 304, tirants inox AISI 420B, écrous de tirants AISI 303 W = Tige inox roulée AISI 304, écrou AISI 304, tirants inox AISI 420B, écrous de tirants AISI 303	
160	ALESAGE : 160 = 160 mm 200 = 200 mm	
A	TYPE DE CONSTRUCTION : A = tirants F = charnière intermédiaire	
0200	COURSE : voir tableau	
	= standard V = joint tige FKM W = tous joints FKM (+ 130°C) C = Revêtement PU gris* G = joint racler scraper laiton (tige inox chromée AISI 420B, joint de nez NBR) (- - -) = Tige rallongée de - - - mm	
	* Version C sur demande seulement. Pour plus d'informations, veuillez contacter notre service technique	

SYMBOLES PNEUMATIQUES

Les symboles pneumatiques indiqués dans la CODIFICATION sont représentés ci-dessous.

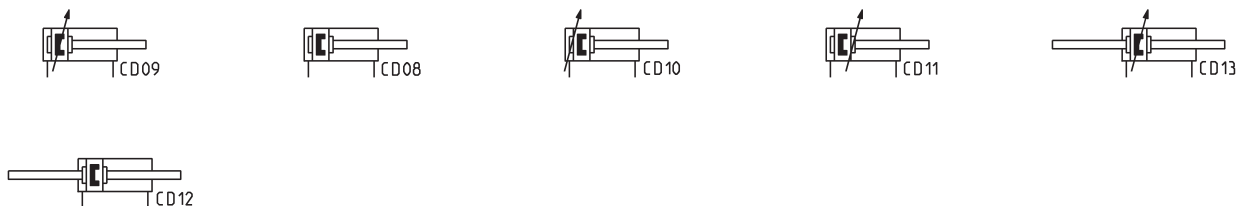

ACCESSOIRES POUR LA SERIE 41

VÉRINS SÉRIE 41



Axe Mod. S



Charnière arrière mâle à 90° Mod. ZS

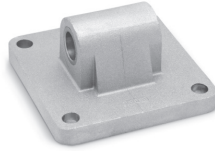

Charnière arrière mâle Mod. L

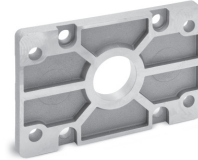

Bride avant/arrière Mod. D-E



Jeu de paliers pour charn. interméd. Mod. BF

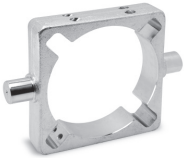

Charnière intermédiaire Mod. F



Jeu de pieds Mod. B

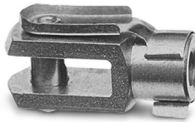

Chape de tige Mod. G

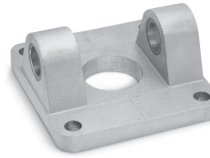

Charnière avant/arrière femelle Mod. C-H



Chape sphérique de tige Mod. GA



Charnière combinée Mod. C+L+S



Ecrou de tige Mod. U



Chape de compensation de tige Mod. GK



Fournis avec écrou de tige, accessoires livrés non montés, sauf le contre-écrou de tige de piston Mod. U

Vérins Série 41



+ signifie ajouter la course

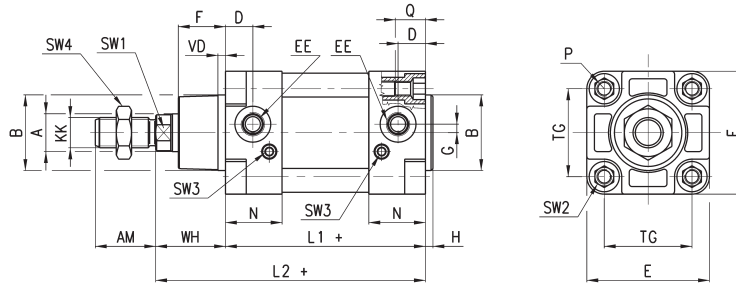

DIMENSIONS

∅	A	KK	B	D	G	F	AM	H	EE	WH	L1+	L2+	VD	N	P	Q	TG	E	SW1	SW2	SW3	SW4	Course d'amortissement avant/arrière
160	40	M36x2	65	25	12	53.5	72	6	G3/4	80	180	260	6	45	M16	26	140	176	36	17	4	55	29 / 36
200	40	M36x2	75	25	12	63.5	72	6	G3/4	95	180	275	6	45	M16	26	175	216	36	17	4	55	44 / 42

Vérins Série 41 - tige traversante



+ signifie ajouter la course
++ signifie ajouter 2 fois la course

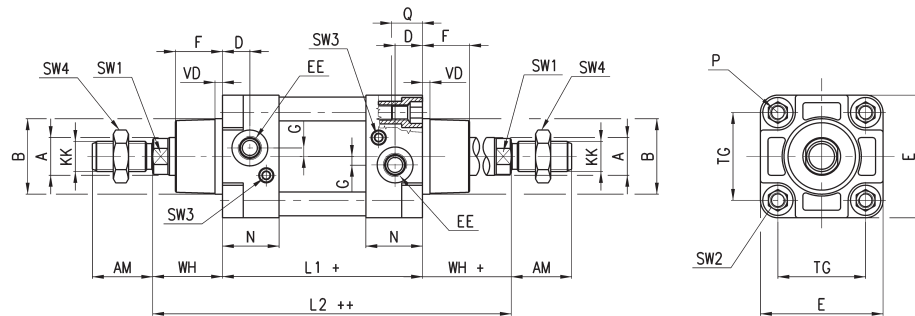

DIMENSIONS

∅	A	KK	B	D	G	F	AM	EE	WH	L1+	L2++	VD	N	P	Q	TG	E	SW1	SW2	SW3	SW4	Course d'amortissement avant/arrière
160	40	M36x2	65	25	12	53.5	72	G3/4	80	180	340	6	45	M16	26	140	176	36	17	4	55	29 / 36
200	40	M36x2	75	25	12	63.5	72	G3/4	95	180	370	6	45	M16	26	175	216	36	17	4	55	44 / 42

Vérin Série 41 avec charnière intermédiaire Mod. F montée

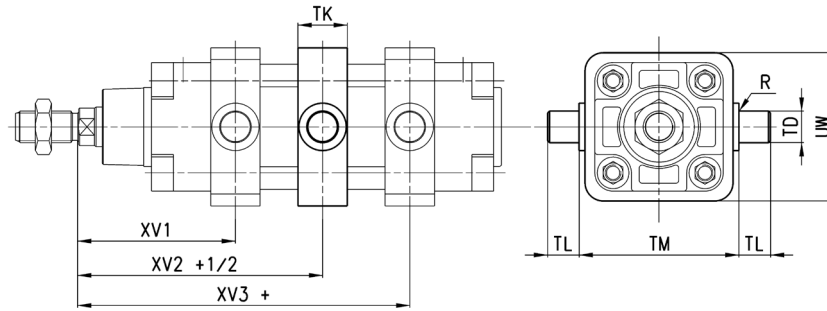

+ signifie ajouter la course
+ 1/2 signifie ajouter la moitié
de la course

VÉRINS SÉRIE 41

DIMENSIONS									
∅	XV1	XV2	XV3	TM	TK	TD	TL	UW	R
160	145	170	195	200	40	32	32	200	0,2
200	160	185	210	250	40	32	32	250	0,2

Jeu de pieds Mod. B

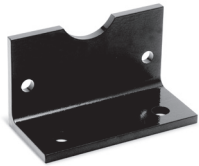

Matériau : acier verni noir (cataphorèse)
Complet avec :
2 pieds
4 vis

+ signifie ajouter la course

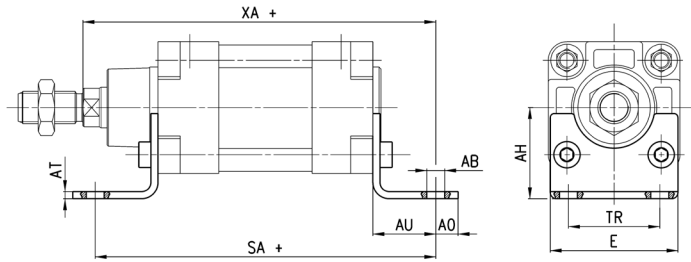

DIMENSIONS										
Mod.	∅	AT	SA+	XA+	TR	E	∅ _{AB}	AH	AO	AU
B-41-160	160	10	300	320	115	175	18.5	115	25	60
B-41-200	200	12	320	345	135	238	24	135	35	70

Bride avant/arrière Mod. D-E

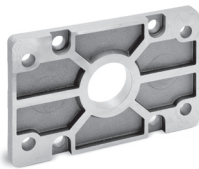

Matériau : aluminium
Complet avec :
1 bride
4 vis

+ signifie ajouter la course

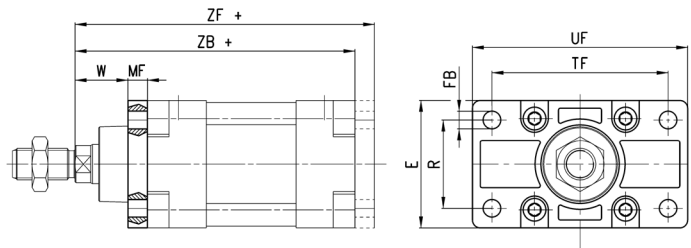

DIMENSIONS										
Mod.	∅	W	MF	ZB+	TF	R	UF	E	∅ _{FB}	ZF+
D-E-41-160	160	60	20	260	230	115	276	175	18	280
D-E-41-200	200	70	25	275	270	135	312	215	22	300

Charnière avant/arrière femelle Mod. C-H

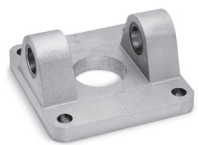

Matériau : aluminium
Complet avec :
1 charnière femelle
4 vis

+ signifie ajouter la course

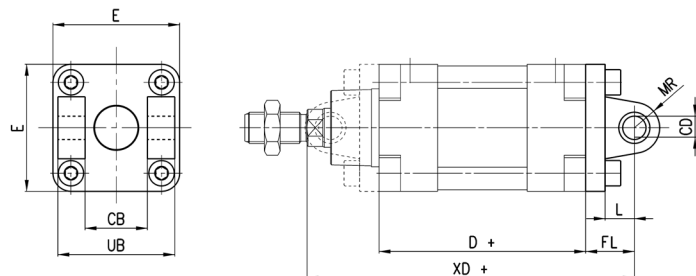

DIMENSIONS										
Mod.	∅	∅ _{CD}	L	FL	D+	XD+	MR	E	CB	UB
C-H-41-160	160	30	35	55	180	315	30	175	90	170
C-H-41-200	200	30	35	60	180	335	30	215	90	170

Charnière arrière mâle Mod. L

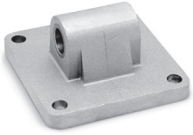

Matériau : aluminium
Complet avec :
1 charnière mâle
4 vis

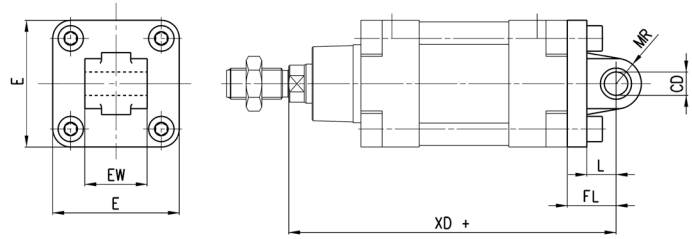

+ signifie ajouter la course

DIMENSIONS

Mod.	∅	∅CD	L	FL	XD+	MR	E	EW ^{-0.5-1.2}
L-41-160	160	30	35	55	315	30	175	90
L-41-200	200	30	35	60	335	30	215	90

Charnière intermédiaire Mod. F



Matériau : acier zingué
Complet avec :
1 charnière intermédiaire
4 plots de serrage
4 vis de serrage

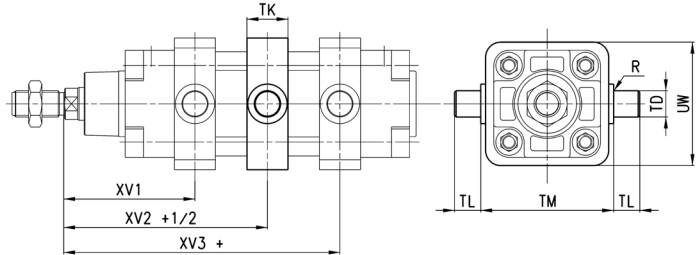

+ signifie ajouter la course

DIMENSIONS

Mod.	∅	XV1	XV+1/2	XV3+	TM	h	∅TD	TL	UW	R
F-41-160	160	145	170	195	200	40	32	32	200	0.2
F-41-200	200	160	185	210	250	40	32	32	250	0.2

Charnière combinée à 90° Mod. ZS*



* pas selon la norme
Matériau : aluminium

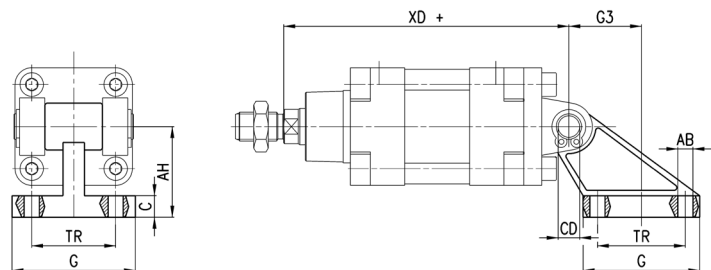

+ signifie ajouter la course

DIMENSIONS

Mod.	∅	TR	∅AB	AH	C	G	∅CD	XD+	G3
ZS-160	160	140	18	140	20	180	30	315	105
ZS-200	200	175	18	140	25	220	30	335	125

Charnière combinée Mod. C+L+S

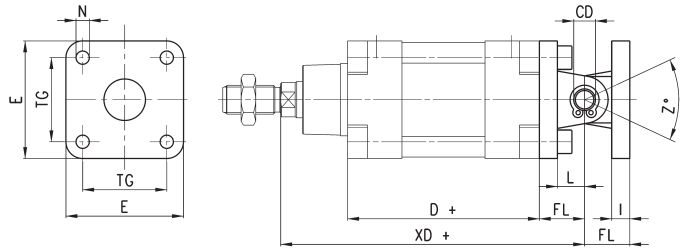
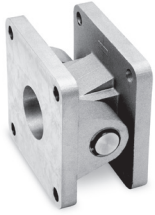

+ signifie ajouter la course

DIMENSIONS											
Mod.	∅	∅ _{CD}	L	FL	D+	XD+	TG	E	∅ _N	I	Z° (max)
C+L+S	160	30	35	55	180	315	140	175	17	20	25
C+L+S	200	30	35	60	180	335	175	215	17	25	20

Jeu de paliers pour charnière intermédiaire Mod. BF

Matériau : aluminium
Complet avec :
2 paliers

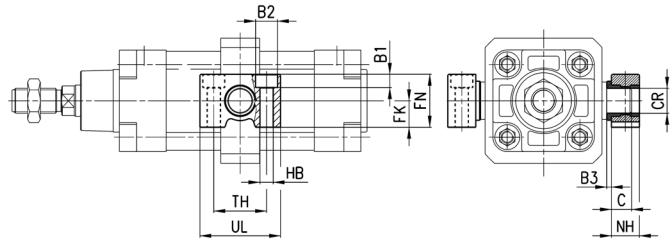
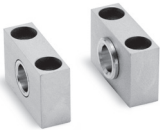

DIMENSIONS												
Mod.	∅	∅ _{CR}	NH	C	B3	TH	UL	FK	FN	B1	∅ _{B2}	∅ _{HB}
BF-160-200	160-200	32	35	17,5	4	60	92	30	60	16	26	18

Chape de tige Mod. G

Matériau : acier zingué
ISO 8140

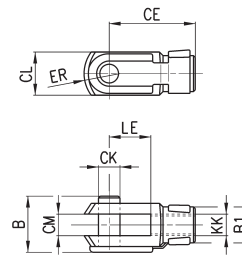

DIMENSIONS										
Mod.	∅	∅ _{CK}	LE	CM	CL	ER	CE	KK	B	∅ _{B1}
G-160-200	160-200	35	72	35	70	44	144	M36X2	92	60

Chape sphérique de tige Mod. GA



ISO 8139
Matériau : acier zingué

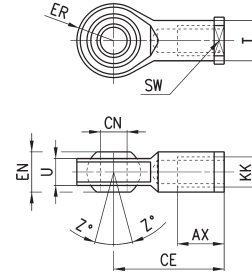

DIMENSIONS											
Mod.	∅	\varnothing CN	U	EN	ER	AX	CE	KK	∅T	Z	SW
GA-160-200	160-200	35	28	43	40	56	125	M36x2	46	6	50

Axe Mod. S



Complet avec :
1 axe (inox 303)
2 anneaux élastiques (acier)

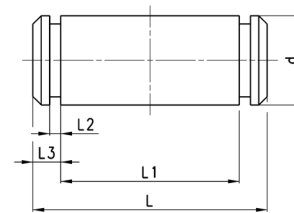

DIMENSIONS						
Mod.	∅	d	L	L1	L2	L3
S-160-200	160-200	30	180.5	172	1.6	4.25

Ecrou de tige Mod. U



UNI EN ISO 4035
Matériau : acier zingué

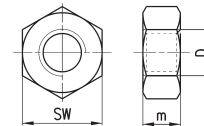

DIMENSIONS				
Mod.	∅	D	m	SW
U-160-200	160-200	M36x2	14	55

Chape de compensation de tige Mod. GK



Matériau: acier zingué

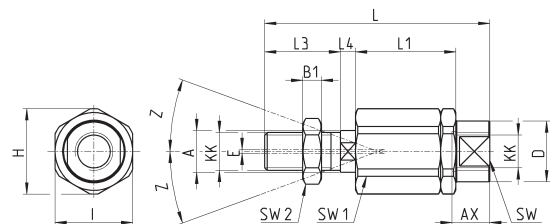

DIMENSIONS																	
Mod.	∅	KK	L	L1	L3	L4	\varnothing A	\varnothing D	H	I	SW	SW1	SW2	B1	AX	Z	E
GK-160-200	160-200	M36x2	190	77	72	15.5	39	57	75	70	54	32	55	14	68	4	2