

# Coupleurs rapides Série 5000L et 5000LT pour l'injection plastique

Diamètres nominaux: 5 et 7 mm  
Raccordement: 1/8", 1/4", 3/8"



Les coupleurs Série 5000L et 5000LT sont destinés à la connexion de tubes pour l'eau, l'air ou l'huile utilisés dans l'injection plastique et l'injection sous pression.

Les coupleurs Série 5000L et 5000LT permettent une connexion et déconnexion rapide du tube.

- » Coupleurs Série 5000L: sans trou traversant
- » Coupleurs Série 5000LT: avec trou traversant

## CARACTERISTIQUES GENERALES

Type	coupleur rapide
Construction	clapet
Montage	au moyen du filetage
Raccordement	Gaz cylindrique ISO 228 (BSP)
Raccordement	1/8" - 1/4" - 3/8"
Matériaux	Partes internes/externes en laiton Ressorts et billes en acier inoxydable Joints en FKM
Température	-15°C ÷ 140°C (200°C avec de l'huile)
Pression	-0.99 ÷ 12 bar
Pression nominale	6 bar
Débit nominal	voir les diagrammes à la page suivante
Diamètre nominal	ø5 - ø7
Fluide	eau, air et huile

**Principe de fonctionnement et diagramme de débit dans l'EAU pour coupleurs "L"**

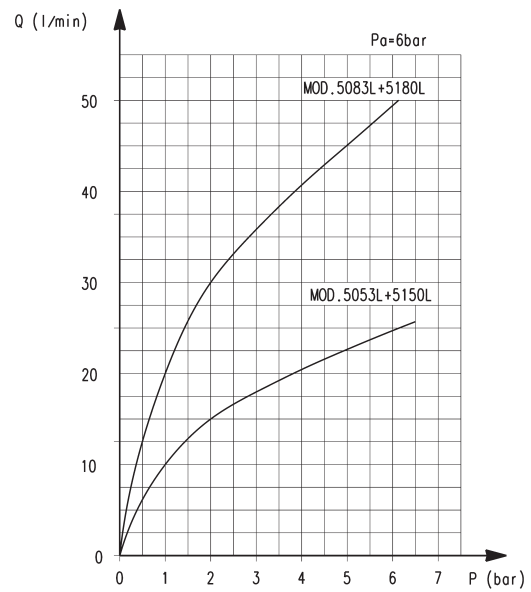
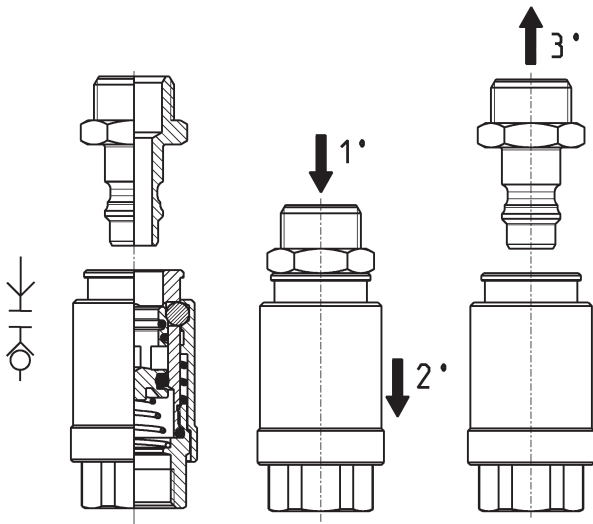

Les raccords femelles de déverrouillage sont conçus pour éviter tout désaccouplage accidentel. En effet, le désaccouplage ne peut se faire qu'en pressant le raccord mâle vers l'intérieur (1°), puis l'écrou du raccord femelle (2°) et enfin en tirant le raccord mâle vers l'extérieur (3°).  
Les coupleurs femelles sont réalisés pour ne pas permettre la fuite de liquide au cours des opérations d'accouplement et de désaccouplement.

Q (l/min) = débit - P = perte de charge  
Pa (bar) = pression d'entrée

Le diagramme donne une indication qui permet de choisir le modèle en fonction de la pression et du débit nécessaires. Les mesures ont été faites avec les modèles indiqués et dans les conditions optimales de débit maximum. Si l'on utilise des tubes moindres, il faut tenir compte d'un rendement inférieur.

COUPLEURS RAPIDES SÉRIE 5000L - 5000LT

**Principe de fonctionnement et diagramme de débit dans l'EAU pour coupleurs "LT"**

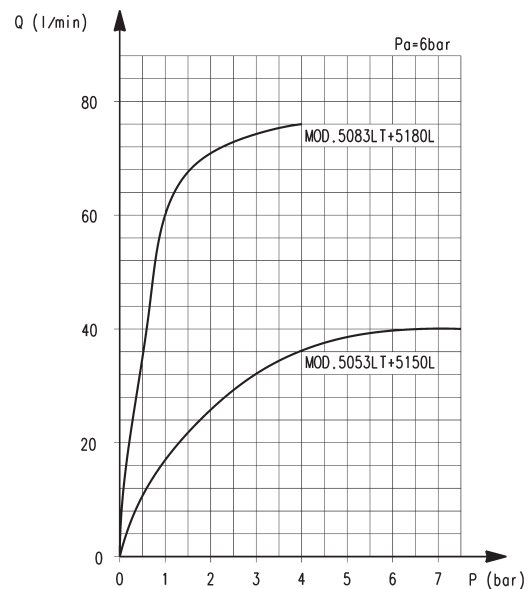
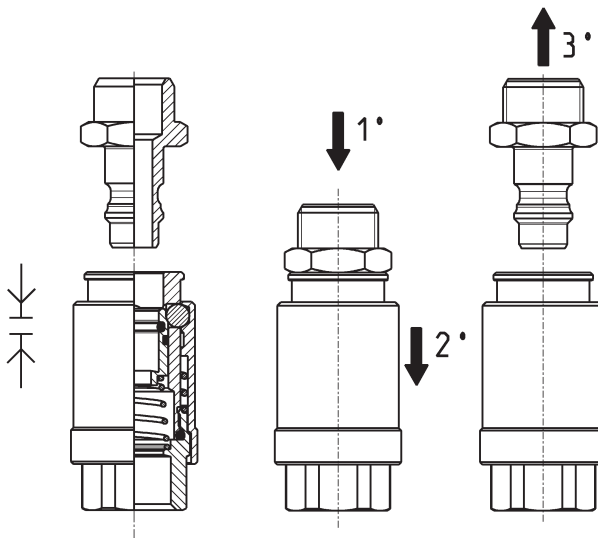

Les raccords femelles de déverrouillage sont conçus pour éviter tout désaccouplage accidentel. En effet, le désaccouplage ne peut se faire qu'en pressant le raccord mâle vers l'intérieur (1°), puis l'écrou du raccord femelle (2°) et enfin en tirant le raccord mâle vers l'extérieur (3°).  
Les coupleurs femelles sont réalisés pour ne pas permettre la fuite de liquide au cours des opérations d'accouplement et de désaccouplement.

Q (l/min) = débit - P (bar) = perte de charge  
Pa (bar) = pression d'entrée

Le diagramme donne une indication qui permet de choisir le modèle en fonction de la pression et du débit nécessaires. Les mesures ont été faites avec les modèles indiqués et dans les conditions optimales de débit maximum. Si l'on utilise des tubes moindres, il faut tenir compte d'un rendement inférieur.

### Raccords Mod. 5053L et 5053LT



Coupleur Femelle cylindrique

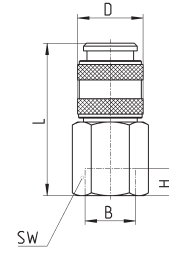

Mod.	B	D	H min	L	SW	poïd (g)	Symbole
5053L 1/8	G1/8	17	6	37	14	34	VNR3
5053L 1/4	G1/4	17	7	39	17	44	VNR3
5053LT 1/8	G1/8	17	6	37	14	34	VNR2
5053LT 1/4	G1/4	17	7	39	17	44	VNR2



### Raccords Mod. 5083L et 5083LT



Coupleur Femelle cylindrique

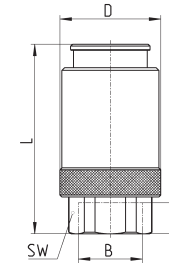

Mod.	B	D	H min	L	SW	poïd (g)	Symbole
5083L 1/4	G1/4	26	10	47.5	17	104	VNR3
5083L 3/8	G3/8	26	8	49	20	110	VNR3
5083LT 1/4	G1/4	26	10	47.5	17	104	VNR2
5083LT 3/8	G3/8	26	8	49	20	110	VNR2



### Raccords Mod. 5150L et 5180L



About Mâle Cylindrique

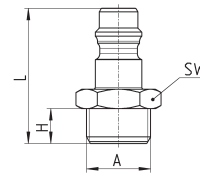

Mod.	A	H	L	SW	poïd (g)
5150L 1/8	G1/8	6	26.5	13	11
5150L 1/4	G1/4	8	29	17	17
5180L 1/4	G1/4	8	34	17	21
5180L 3/8	G3/8	9	35	19	25

