

Vérins END LOCK Série 63

Nouveauté

Double effet, Magnétique, Amortissement
 ø 32, 40, 50, 63, 80, 100, 125 mm



Les vérins pneumatiques End Lock sont équipés de verrouillage mécaniques automatiques en fin de course qui garantissent un maintien sûr et sécurisé de la tige du vérin en position totalement fermée et totalement ouverte. Les verrouillages s'activent et se libèrent automatiquement, sans nécessiter de signaux ou de commandes externes. Les vérins de la série 63 sont conformes à la norme ISO 15552

Le verrouillage mécanique automatique, rend les vérins END LOCK de la série 63 particulièrement approprié aux secteurs et fonctions où il est indispensable de bloquer la position du vérin, soit pour éviter le glissement pendant les arrêts prolongés ou dans les situations d'absence d'air, par exemple dans le secteur du transport, dans la transformation du papier et du bois. En outre leur capacité à résister à des forces externes, bien supérieures à la force exercée par le piston, font du vérin END LOCK la solution idéale pour les applications telles que les élévateurs, les positionneurs et les presses où un plus grand sécurité est nécessaire, par rapport aux dispositifs de verrouillage de tige

- » Conception robuste
- » Conforme à ISO 15552
- » Grande fiabilité
- » Force de verrouillage supérieure à la force de poussée du vérin (6bar)
- » Verrouillage mécanique automatique de fin de course en trois options: Avant; Arrière; Avant & Arrière
- » Déverrouillage automatique sans intervention du pilotage
- » Fonction de déverrouillage manuel
- » Possibilité de désactiver la fonction de verrouillage (pendant la phase de réglage de la machine)
- » VERSIONS DISPONIBLES:
- » Hautes et basses températures
- » Résistant à la corrosion
- » Environnements sales et poussiéreux
- » Protection par soufflet
- » ATEX

CARACTERISTIQUES GENERALES

Type de construction	profilé (avec vis)
Design	ISO 15552
Fonctionnement	double effet
Type de fixation	avec bride avant/arrière, montage sur pied, avec tourillon avant/ arrière/ central / pivotant
Courses min-max	10 ÷ 2500 mm
Température de fonctionnement	Standard et faibles frottements : 0 ÷ +80°C (-20 °C avec air sec) Haute température (version W) : 0 ÷ +150°C (-20 °C avec air sec) Basse température (version Z) : -40 ÷ +60°C (-40 °C avec air sec) Basse température (version Y) : -50 ÷ +60°C (-50 °C avec air sec)
Température de stockage	0 ÷ +80°C (-20 °C avec air sec)
Pression de service	2 ÷ 10 bar (version standard, hautes et basses températures)
Fluide	air filtré de classe 7.8.4 selon ISO 8573-1 en cas d'utilisation avec air lubrifié, il est conseillé d'utiliser de l'huile ISO VG32 et de ne pas interrompre la lubrification.
Utiliser avec des capteurs	modèle CSH

CARACTÉRISTIQUES DU SYSTÈME DE VERROUILLAGE

	Ø32	Ø40	Ø50	Ø63	Ø80	Ø100	Ø125
Force de maintien statique**[N]	1000	1000	3000	3000	5500	5500	5500
Pression minimal de déverrouillage [bar]	2	2	2	2	2	2	2
Jeu axial du système de verrouillage [mm]	< 0,15	< 0,15	< 0,15	< 0,15	< 0,15	< 0,15	< 0,15

** Charge maximale applicable en fonctionnement continu, des charges supérieures peuvent provoquer des déformations permanentes du système de verrouillage

Tableau des courses Standards pour série 63 vérins END LOCK

✕ = double effet (standard, hautes/basses températures) autres courses jusqu'à 2500mm sont disponibles sur demande

COURSES STANDARD														
Ø	25	50	75	80	100	125	150	160	200	250	300	320	400	500
32	✕	✕	✕	✕	✕	✕	✕	✕	✕	✕	✕	✕	✕	✕
40	✕	✕	✕	✕	✕	✕	✕	✕	✕	✕	✕	✕	✕	✕
50	✕	✕	✕	✕	✕	✕	✕	✕	✕	✕	✕	✕	✕	✕
63	✕	✕	✕	✕	✕	✕	✕	✕	✕	✕	✕	✕	✕	✕
80	✕	✕	✕	✕	✕	✕	✕	✕	✕	✕	✕	✕	✕	✕
100		✕	✕	✕	✕	✕	✕	✕	✕	✕	✕	✕	✕	✕
125		✕	✕	✕	✕	✕	✕	✕	✕	✕	✕	✕	✕	✕

CODIFICATION

63	M	P	Z	C	050	A	0400	FL	W					
-----------	----------	----------	----------	----------	------------	----------	-------------	-----------	----------	--	--	--	--	--

63	SERIE	
M	VERSION : M = standard, magnétique	
P	CONSTRUCTION : P = profilé	
Z	FONCTIONNEMENT : Z = double effet	
C	AMORTISSEMENT: C = amortissement des deux côtés	
050	ALESAGE : 032 = 32 mm 040 = 40 mm 050 = 50 mm	063 = 63 mm 080 = 80 mm 100 = 100 mm 125 = 125 mm
A	TYPE DE CONSTRUCTION: A = standard, avec écrou de tige DC = vérin dos à dos avec accessoire CC [x ₁ / x ₂]	F = vérin avec charnière intermédiaire
0400	COURSE : = standard	
FL	TYPE DE CONSTRUCTION: FL = verrouillage avant BL = verrouillage arrière DL = verrouillage avant et arrière	SYMBOLES PNEUMATIQUES: CD34 CD35 CD36
	PLAGE DE TEMPÉRATURE*: = standard (-20°/+80°) W = hautes températures (150°C)	Z = basses températures (-40°C) Y = basses températures (-50°C)
	RESISTANCE À LA CORROSION*: = standard C2 = vis de flasque traités (profile) ou tirants AISI 303 et tirants AISI 420B (tube (Ø 125) C3 = C2 +écrou de tige et tige, AISI 316	C5 = C3 + fonds END LOCK avec triple protection (uniquement pour le type de construction FL et BL)
	TYPE DE DÉVERROUILLAGE MANUEL: = manuel avec vis M3 (non fourni) T = manuel avec broche de décrochage et capot de protection	
	OPTIONS DE TIGE: = standard (tige filetée) K = fonds sans END LOCK avec traitement Kanigen (seulement sur version FL et BL) V = joint de tige FKM R = joint de tige NBR	G = environnements secs et poussiéreux (avec joint scraper et tige inox chromée AISI 420B) B = vérin avec protection de tige de soufflet NBR (___) = tige allongée de ___ mm
	CERTIFICATIONS: = standard EX = ATEX	

*Voir le tableau "Matériaux" pour plus de détails

SYMBOLES PNEUMATIQUES

Les symboles pneumatiques indiqués dans la CODIFICATION sont représentés ci-dessous.

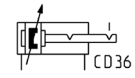
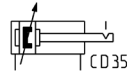
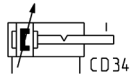

MATERIAUX

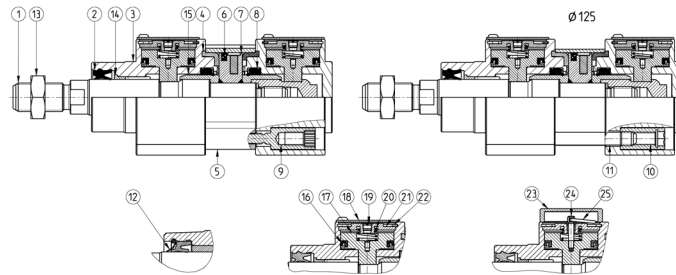

LISTE DES COMPOSANTS

	Déverrouillage manuel standard	standard manual release "T"	Joint Scraper (G)	Basses températures (Z/Y)	Hautes températures (W)	Résistance à la corrosion (C2)	Résistance à la corrosion (C3)	Résistance à la corrosion (C5)
PARTS								
1 - Tige	AISI 420B	AISI 420B	Chromé AISI 420B	Chromé AISI 420B	AISI 420B	AISI 420B	AISI 316	AISI 316
2 - Joint de tige	PU	PU	NBR	PU pour -40°C/-50°C	FKM	PU	PU	PU
3 - Fond END LOCK	Aluminium anodisé	Aluminium anodisé	Aluminium anodisé	Aluminium anodisé	Aluminium anodisé	Aluminium anodisé	Aluminium anodisé	Aluminium anodisé
3bis - Fond sans END LOCK	Aluminium	Aluminium	Aluminium	Aluminium	Aluminium	Aluminium	Aluminium	Aluminium anodisé. + peint
4 - Joint de contre-alésage	NBR	NBR	NBR	NBR pour -40°C/-50°C	FKM	NBR	NBR	NBR
5 - Profilé extrudé	Aluminium anodisé	Aluminium anodisé	Aluminium anodisé	Aluminium anodisé	Aluminium anodisé	Aluminium anodisé	Aluminium anodisé	Aluminium anodisé
6 - joint de piston	PU	PU	PU	PU pour -40°C/-50°C	FKM	PU	PU	PU
7 - Piston	Aluminium	Aluminium	Aluminium	Aluminium	Aluminium	Aluminium	Aluminium	Aluminium
8 - Joint d'étanchéité	PU	PU	PU	PU	FKM	PU	PU	PU
9 - Vis auto-taraudeuse	Acier galvanisé	Acier galvanisé	Acier galvanisé	Acier galvanisé	Acier galvanisé	Acier revêtu	Acier revêtu	Acier revêtu
10 - tirant (Ø125)	Acier galvanisé	Acier galvanisé	Acier galvanisé	AISI 303	Acier galvanisé	AISI 303	AISI 303	AISI 303
11 - Tirant (Ø125)	Acier galvanisé	Acier galvanisé	Acier galvanisé	AISI 420B	Acier galvanisé	AISI 420B	AISI 420B	AISI 420B
12 - Racleur de tige	-	-	Laiton	Laiton	-	-	-	-
13 - Ecrou de tige	Acier galvanisé	Acier galvanisé	Acier galvanisé	AISI 304	Acier galvanisé	AISI 304	AISI 316	AISI 316
14 - Bague de guidage de la tige	Technopolymère	Technopolymère	Technopolymère	Technopolymère	Acier + PTFE	Technopolymère	Technopolymère	Technopolymère
15 - Douille	Aluminium	Aluminium	Aluminium	Aluminium	Aluminium	Aluminium	Aluminium	Aluminium
16 - Joint d'étanchéité du piston de verrouillage	NBR	NBR	NBR	NBR pour -40°C/-50°C	FKM	NBR	NBR	NBR
17 - Piston de verrouillage	AISI 304	AISI 304	AISI 304	AISI 304	AISI 304	AISI 304	AISI 304	AISI 304
18 - Cache standard	AISI 304	-	AISI 304	AISI 304	AISI 304	AISI 304	AISI 304	AISI 304
19 - Filtre	Laiton	-	Laiton	Laiton	Laiton	Laiton	Laiton	Laiton
20 - Ressort	Ressort acier	Ressort acier	Ressort acier	Ressort acier	Ressort acier	Ressort acier	Ressort acier	Ressort acier
21 - Couvercle interne	Aluminium anodisé	Aluminium anodisé	Aluminium anodisé	Aluminium anodisé	Aluminium anodisé	Aluminium anodisé	Aluminium anodisé	Aluminium anodisé
22 - Anneau seeger	Ressort acier	Ressort acier	Ressort acier	Ressort acier	Ressort acier	Ressort acier	Ressort acier	Ressort acier
23 - Recouvrement	-	Aluminium anodisé	Aluminium anodisé	Aluminium anodisé	Aluminium anodisé	Aluminium anodisé	Aluminium anodisé	Aluminium anodisé
24 - Goupille de déverrouillage	-	AISI 303	AISI 303	AISI 303	AISI 303	AISI 303	AISI 303	AISI 303
25 - Anneau de déverrouillage	-	Ressort acier	Ressort acier	Ressort acier	Ressort acier	Ressort acier	Ressort acier	Ressort acier

Accessoires pour Vérins END LOCK Série 63



Chape à rotule de tige Mod. GY



Ecroû de tige Mod. U



Axe Mod. S



Charnière sphérique Mod. R



Bride de compensation Mod. GKF



Chape sphérique de tige Mod. GA



Charnière mâle à 90° Mod. ZC



Charnière combinée Mod. C+L+S



Bride avant/arrière Mod. D-E



Chape de compensation de tige Mod. GK



Charnière intermédiaire Mod. F-63 (vérin profilé)



Jeu de pieds Mod. B-41



Charnière avant femelle Mod. H et C-H



Charnière arrière femelle Mod. C et C-H

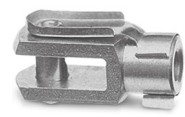

Chape de tige Mod. G



Charnière arrière mâle Mod. L

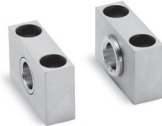

Jeu de paliers pour charn. interméd. Mod. BF

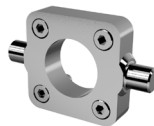

Tourillon avant/arrière Mod. FN



Accouplement vérin fond à fond Mod. DC-63

VÉRINS END LOCK SÉRIE 63

Fonction de déverrouillage manuel avec une vis M3 (non fournie)



Déverrouillage manuel: Retirer le couvercle (fig. A), dévisser le filtre (fig. B), visser une vis M3 dans le piston de verrouillage (fig. C) et tirez sur la vis pour déverrouiller la tige (fig. D)

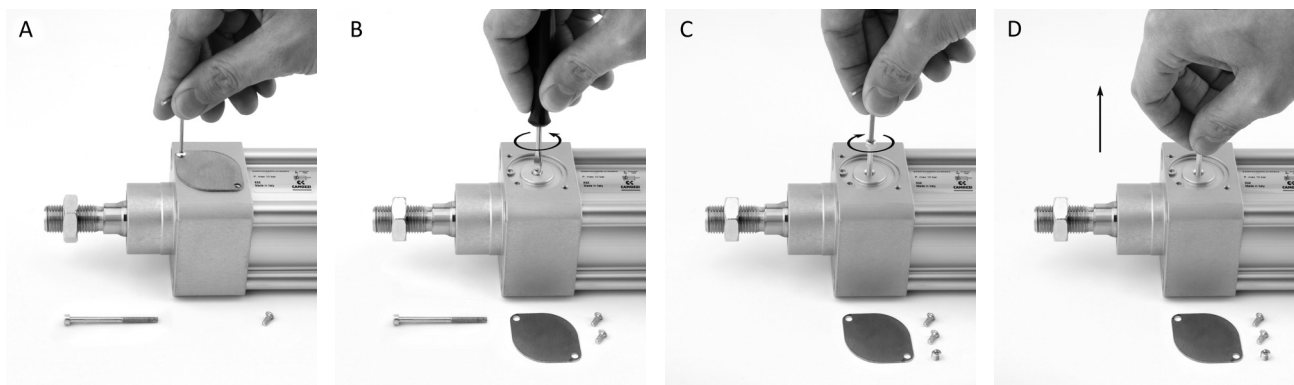

Fonction de déverrouillage manuel avec goupille de décrochage



Déverrouillage manuel intégré: Retirez le couvercle (fig. A) et tirez sur la bague pour déverrouiller la tige (fig. B)

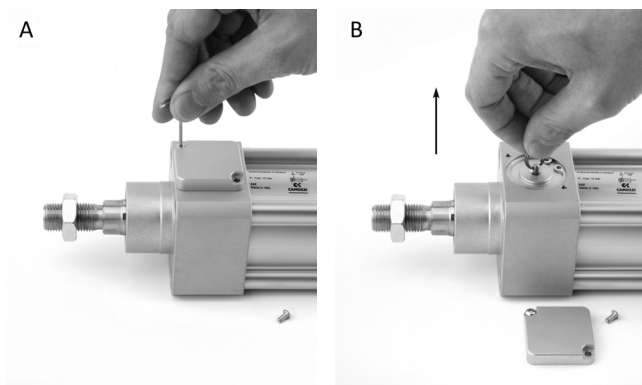

Vérins END LOCK série 63, profilé, à double effet, de type FL

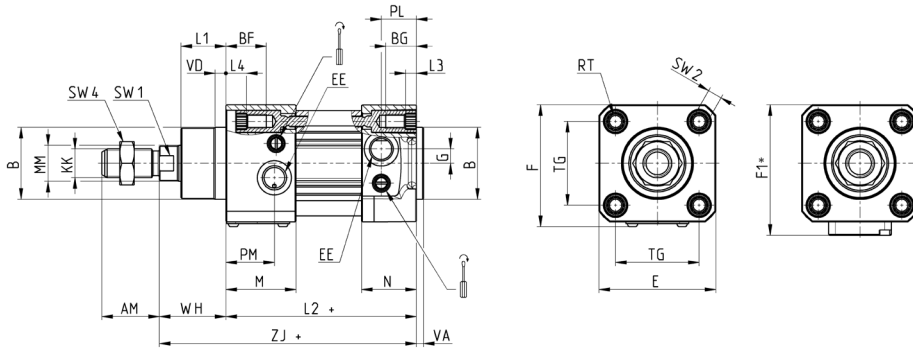

+ = ajouter la course
* déverrouillage de type "T"

VÉRINS END LOCK SÉRIE 63

Ø	ØMM	KK	ØB	PL	PM	L1	AM	VA	EE	WH	L2	L3	L4	ZJ	VD	N	BG	M	BF	RT	G	TG	E	F	F1*	SW1	SW2	SW4	amortissement avant	amortissement arrière
32	12	M10x1.25	30	18.5	18	18	22	4	G1/8	26	94	5.5	11.5	120	5	27	16	34	22	M6	5	32.5	47	49,7	57	10	6	17	17	17
40	16	M12x1.25	35	19	24	21	24	4	G1/4	30	105	5.5	15	135	5	30	16	40	25,5	M6	5	38	55	57,7	64,5	13	6	19	17	17
50	20	M16x1.5	40	19.5	27	25	32	4	G1/4	37	106	6	11,5	143	6	30,5	16	39	21,5	M8	8	46,5	65	67,7	72,5	17	8	24	14,5	19
63	20	M16x1.5	45	24	27	26	32	4	G3/8	37	121	6	12,5	158	6	37,5	16	44	22,5	M8	8	56,5	75	77,5	82,5	17	8	24	19,5	19
80	25	M20x1.5	45	23.5	32	30	40	4	G3/8	46	128	0	6	174	7	37	19	46	25	M10	8	72	93	95,7	99,5	22	6	30	17	21
100	25	M20x1.5	55	24	32	35	40	4	G1/2	51	138	0	7,5	189	7	39,5	19,5	47	27	M10	8	89	110	112,7	116,5	22	6	30	21	21
125	32	M27x2	60	28	39	42	54	6	G1/2	65	160	6	6	225	8	44	23	54	23	M12	10,5	110	135	137,7	142,5	27	12	41	23	33

Vérins END LOCK série 63, profilé, à double effet type BL

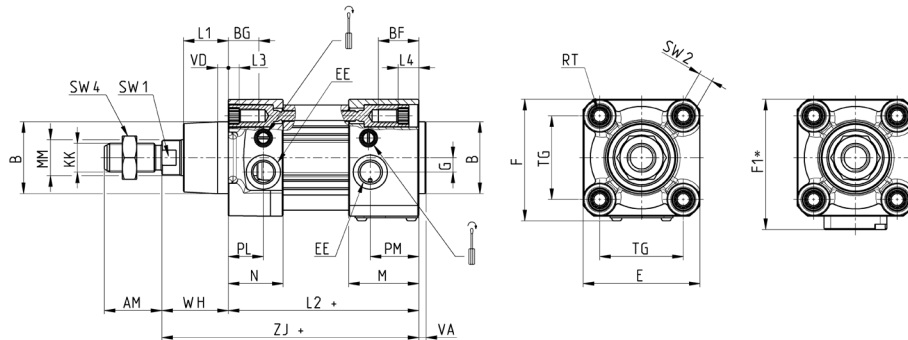

+ = ajouter la course
* déverrouillage de type "T"
Note pour le tableau :

Ø	ØMM	KK	ØB	PL	PM	L1	AM	VA	EE	WH	L2	L3	L4	ZJ	VD	N	BG	M	BF	RT	G	TG	E	F	F1*	SW1	SW2	SW4	amortissement avant	amortissement arrière
32	12	M10x1.25	30	18.5	18	18	22	4	G1/8	26	94	5.5	11.5	120	5	27	16	34	22	M6	5	32.5	47	49,7	57	10	6	17	17	17
40	16	M12x1.25	35	19	24	21	24	4	G1/4	30	105	5.5	15	135	5	30	16	40	25,5	M6	5	38	55	57,7	64,5	13	6	19	17	17
50	20	M16x1.5	40	19.5	27	25	32	4	G1/4	37	106	6	11,5	143	6	30,5	16	39	21,5	M8	8	46,5	65	67,7	72,5	17	8	24	19	14,5
63	20	M16x1.5	45	24	27	26	32	4	G3/8	37	121	6	12,5	158	6	37,5	16	44	22,5	M8	8	56,5	75	77,5	82,5	17	8	24	19	19,5
80	25	M20x1.5	45	23.5	32	30	40	4	G3/8	46	128	0	6	174	7	37	19	46	25	M10	8	72	93	95,7	99,5	22	6	30	21	17
100	25	M20x1.5	55	24	32	35	40	4	G1/2	51	138	0	7,5	189	7	39,5	19,5	47	27	M10	8	89	110	112,7	116,5	22	6	30	21	21
125	32	M27x2	60	28	39	42	54	6	G1/2	65	160	6	6	225	8	44	23	54	23	M12	10,5	110	135	137,7	142,5	27	12	41	33	23

Vérins END LOCK série 63, profilé, à double effet, DL-type

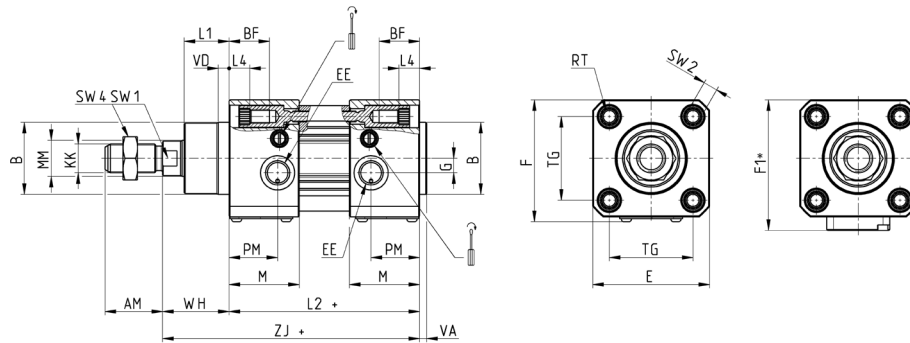

+ = ajouter la course
* déverrouillage de type "T"

Ø	ØMM	KK	ØB	PM	L1	AM	VA	EE	WH	L2	L4	ZJ	VD	M	BF	RT	G	TG	E	F	F1*	SW1	SW2	SW4	Course d'am.sment avant/ arrière
32	12	M10x1.25	30	18	18	22	4	G1/8	26	94	11,5	120	5	34	22	M6	5	32,5	47	49,7	57	10	6	17	17
40	16	M12x1.25	35	24	21	24	4	G1/4	30	105	15	135	5	40	25,5	M6	5	38	55	57,7	64,5	13	6	19	17
50	20	M16x1.5	40	27	25	32	4	G1/4	37	106	11,5	143	6	39	21,5	M8	8	46,5	65	67,7	72,5	17	8	24	14,5
63	20	M16x1.5	45	27	26	32	4	G3/8	37	121	12,5	158	6	44	22,5	M8	8	56,5	75	77,5	82,5	17	8	24	19,5
80	25	M20x1.5	45	32	30	40	4	G3/8	46	128	6	174	7	46	25	M10	8	72	93	95,7	99,5	22	6	30	17
100	25	M20x1.5	55	32	35	40	4	G1/2	51	138	7,5	189	7	47	27	M10	8	89	110	112,7	116,5	22	6	30	21,5
125	32	M27x2	60	39	42	54	6	G1/2	65	160	6	225	8	54	23	M12	10,5	110	135	137,7	142,5	27	12	41	23

Vérins END LOCK série 63 avec soufflet de protection

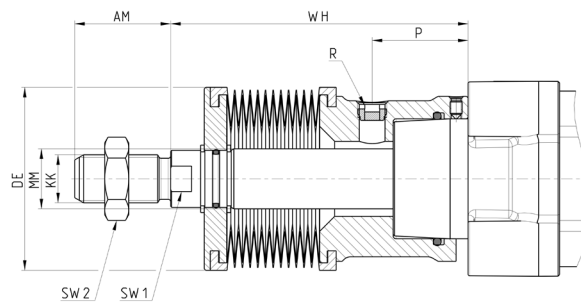

Ø	Course	WH	AM	KK	MM	P	R	DE	SW1	SW2
32	0 ÷ 245	88	22	M10X1.25	12	25	G1/8	61	10	17
32	246 ÷ 490	132	22	M10X1.25	12	25	G1/8	61	10	17
40	0 ÷ 245	89	24	M12X1.25	16	26	G1/8	61	13	19
40	246 ÷ 490	133	24	M12X1.25	16	26	G1/8	61	13	19
50	0 ÷ 245	99	32	M16X1.5	20	30	G1/8	61	17	24
50	246 ÷ 490	143	32	M16X1.5	20	30	G1/8	61	17	24
63	0 ÷ 245	76	32	M16X1.5	20	16,5	G1/8	61	17	24
63	246 ÷ 490	120	32	M16X1.5	20	16,5	G1/8	61	17	24
80	0 ÷ 285	86	40	M20X1.5	25	11,5	G1/8	83	22	30
80	286 ÷ 570	139	40	M20X1.5	25	11,5	G1/8	83	22	30
100	0 ÷ 285	86	40	M20X1.5	25	12	G1/8	83	22	30
100	286 ÷ 570	139	40	M20X1.5	25	12	G1/8	83	22	30
125	0 ÷ 285	108	54	M27X2	32	30	G1/8	83	29	41
125	286 ÷ 570	161	54	M27X2	32	30	G1/8	83	29	41

Accouplement vérin fond à fond

Matériau: Aluminium

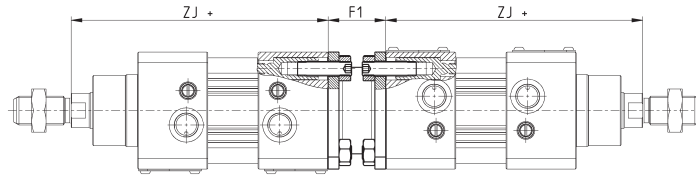
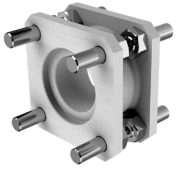

Complet avec:
1x bride
8x vis de fixation*
8x écrous
+ = ajouter la course
*sur l'embout avec fonction
END LOCK utiliser les vis Mod.
KR (selon ISO 4026), fournies
séparément, voir accessoires
"vis et vis de blocage Mod. KR"

VÉRINS END LOCK SÉRIE 63

Mod.	∅	F1	ZJ+	Poids (g)	Course max totale (mm)	Vis de blocage pour embout END LOCK*	force de torsion
DC-63-32	32	27	120	130	500	M6 x 30 (KR-EL-09)	5 Nm
DC-63-40	40	27	135	160	800	M6 x 35 (KR-EL-10)	5 Nm
DC-63-50	50	32	143	285	800	M8 x 35 (KR-EL-11)	10 Nm
DC-63-63	63	28	158	340	700	M8 x 35 (KR-EL-11)	10 Nm
DC-63-80	80	38	174	670	1000	M10 x 40 (KR-EL-12)	15 Nm
DC-63-100	100	48	189	820	900	M10 x 40 (KR-EL-12)	15 Nm
DC-63-125	125	48	225	1300	1000	-	20 Nm

Jeu de pieds Mod. B-41

Matériau: Acier galvanisé

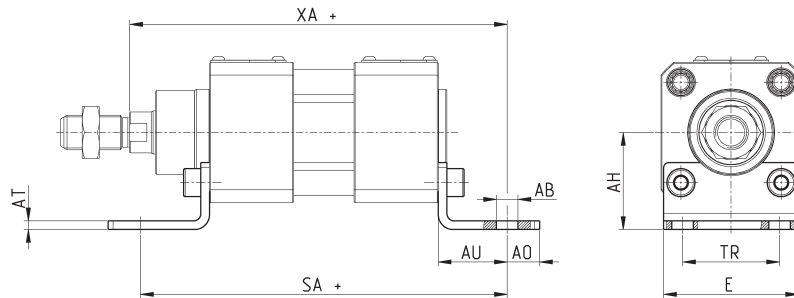

Complet avec:
2x pieds
4x vis*
+ = ajouter la course
*sur l'embout avec fonction
END LOCK utiliser les vis Mod.
KR (selon ISO 4026), fournies
séparément, voir accessoires
"vis et vis de blocage Mod. KR"

Mod.	∅	AT	SA+	XA+	TR	E	AB	AH	AO	AU	Vis de blocage pour embout END LOCK*	force de torsion
B-41-32	32	4	142	144	32	45	7	32	11	24	M6 x 25 (KR-EL-01)	5 Nm
B-41-40	40	4	161	163	36	53,5	10	36	15	28	M6 x 25 (KR-EL-01)	5 Nm
B-41-50	50	4	170	175	45	62,5	10	45	15	32	M8 x 25 (KR-EL-04)	10 Nm
B-41-63	63	5	185	190	50	73	10	50	15	32	M8 x 25 (KR-EL-04)	10 Nm
B-41-80	80	6	210	216	63	92	12	63	20	41	M10 x 30 (KR-EL-07)	15 Nm
B-41-100	100	6	220	230	71	108,5	14,5	71	25	41	M10 x 30 (KR-EL-07)	15 Nm
B-41-125	125	7	250	270	90	132	16,5	90	25	45	-	20Nm

Bride avant/arrière Mod. D-E

Matériau : aluminium

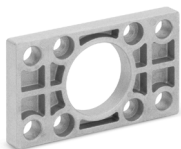

Complet avec:

1x bride

4x vis*

+ = ajouter la course

*sur l'embout avec fonction END LOCK utiliser les vis Mod. KR (selon ISO 4026), fournies séparément, voir accessoires "vis et vis de blocage Mod. KR"

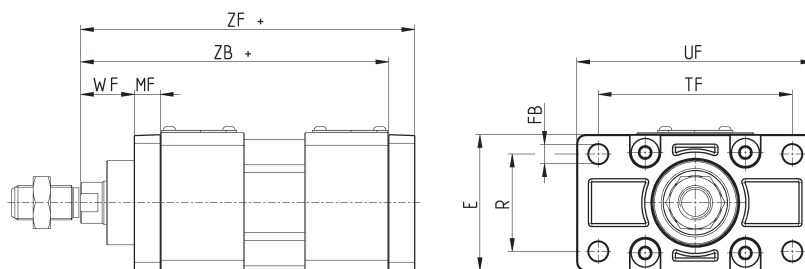

Mod.	Ø	W	MF	ZB	TF	R	UF	E	FB	ZF	Vis de blocage pour embout END LOCK*	force de torsion
D-E-41-32	32	16	10	120	64	32	80	45	7	130	M6 x 25 (KR-EL-01)	5 Nm
D-E-41-40	40	20	10	135	72	36	90	52	9	145	M6 x 30 (KR-EL-02)	5 Nm
D-E-41-50	50	25	12	143	90	45	110	65	9	155	M8 x 25 (KR-EL-04)	10 Nm
D-E-41-63	63	25	12	158	100	50	120	75	9	170	M8 x 25 (KR-EL-04)	10 Nm
D-E-41-80	80	30	16	174	126	63	148	95	12	190	M10 x 30 (KR-EL-07)	15 Nm
D-E-41-100	100	35	16	189	150	75	176	115	14	205	M10 x 35 (KR-EL-08)	15 Nm
D-E-41-125	125	45	20	225	180	90	220	140	16	245	-	20 Nm

Charnière arrière femelle Mod. C et C-H

Matériau : aluminium



Complet avec:

1x charnière femelle

4x vis*

+ = ajouter la course

*sur l'embout avec fonction END LOCK utiliser les vis Mod. KR (selon ISO 4026), fournies séparément, voir accessoires "vis et vis de blocage Mod. KR"

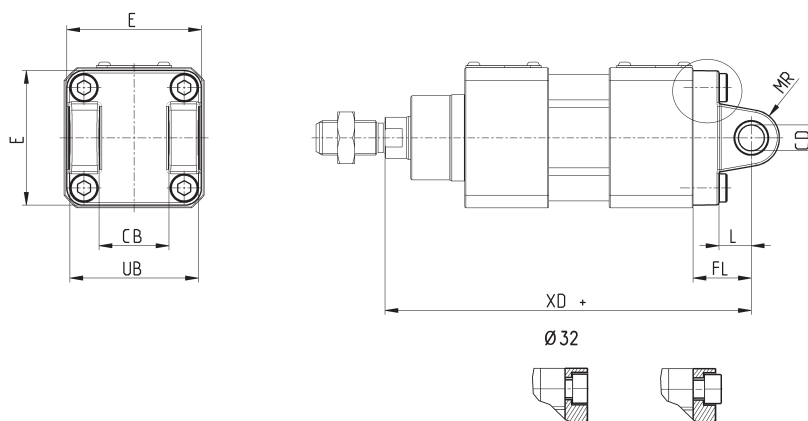

Mod.	Ø	CD	L	FL	XD	MR	E	CB	UB	Vis de blocage pour embout END LOCK*	force de torsion
C-41-32	32	10	12.5	22	142	10	47	26	46.5	M6 x 25 (KR-EL-01)	5 Nm
C-41-40	40	12	16	25	160	12	52	28	52	M6 x 30 (KR-EL-02)	5 Nm
C-41-50	50	12	16	27	170	12	64	32	60	M8 x 25 (KR-EL-04)	10 Nm
C-H-41-63	63	16	21	32	190	16	74	40	70	M8 x 25 (KR-EL-04)	10 Nm
C-H-41-80	80	16	22	36	210	16	93	50	90	M10 x 30 (KR-EL-07)	15 Nm
C-H-41-100	100	20	27	41	230	20	114	60	110	M10 x 35 (KR-EL-08)	15 Nm
C-H-41-125	125	25	30	50	275	25	140	70	130	-	20 Nm

Charnière avant femelle Mod. H et C-H

Matériau : aluminium

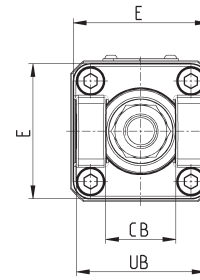
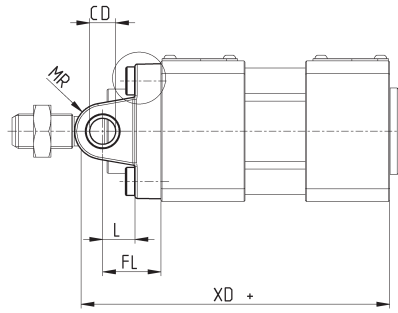

Complet avec:
1x charnière femelle
4x vis*
+ = ajouter la course
**sur l'embout avec fonction
END LOCK utiliser les vis Mod.
KR (selon ISO 4026), fournies
séparément, voir accessoires
"vis et vis de blocage Mod. KR"

VÉRINS END LOCK SÉRIE 63

Mod.	Ø	CB	UB	E	XD+	FL	L	CD	MR	Vis de blocage pour embout END LOCK*	couple de serrage
H-41-32	32	26	46.5	47	120	22	12.5	10	10	M6 x 25 (KR-EL-01)	5 Nm
H-41-40	40	28	52	52	135	25	16	12	12	M6 x 30 (KR-EL-02)	5 Nm
H-41-50	50	32	60	64	143	27	16	12	12	M8 x 25 (KR-EL-04)	10 Nm
H-60-63	63	40	70	74	158	32	21	16	16	M8 x 25 (KR-EL-04)	10 Nm
C-H-41-80	80	50	90	94	174	36	22	16	16	M10 x 30 (KR-EL-07)	15 Nm
C-H-41-100	100	60	110	114	189	41	27	20	20	M10 x 35 (KR-EL-08)	15 Nm
C-H-41-125	125	70	130	140	225	50	30	25	25	-	20 Nm

Charnière arrière mâle Mod. L

Matériau : aluminium

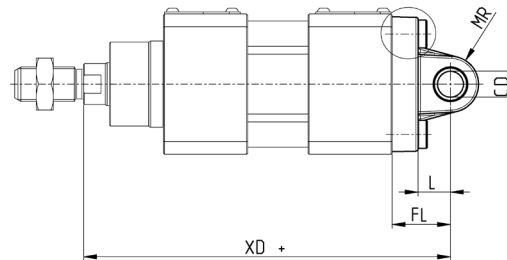
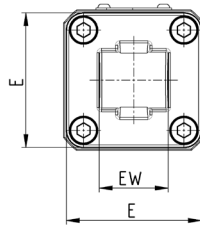

Complet avec:
1x charnière mâle
4x vis*
+ = ajouter la course
*sur l'embout avec fonction
END LOCK, utiliser les vis Mod.
KR (selon ISO 4026), fournies
séparément, voir accessoires
"vis et vis de blocage Mod. KR".

Mod.	Ø	CD	L	FL	XD	MR	E	EW	Vis de blocage pour embout END LOCK*	couple de serrage
L-41-32	32	10	13	22	142	10	46	26	M6 x 25 (KR-EL-01)	5 Nm
L-41-40	40	12	16	25	160	12	52	28	M6 x 30 (KR-EL-02)	5 Nm
L-41-50	50	12	16	27	170	12	64	32	M8 x 25 (KR-EL-04)	10 Nm
L-41-63	63	16	21	32	190	16	74	40	M8 x 25 (KR-EL-04)	10 Nm
L-41-80	80	16	22	36	210	16	93	50	M10 x 30 (KR-EL-07)	15 Nm
L-41-100	100	20	27	41	230	20	114	60	M10 x 35 (KR-EL-08)	15 Nm
L-41-125	125	25	30	50	275	25	140	70	-	20 Nm

Tourillon avant/arrière Mod. FN

Matériau : Acier galvanisé



Complet avec :
1x trouillon à face centrale
4x vis*
+ = ajouter la course
*sur l'embout avec fonction
END LOCK, utiliser les vis Mod.
KR (selon ISO 4026), fournies
séparément, voir accessoires
"vis et vis de blocage Mod. KR"

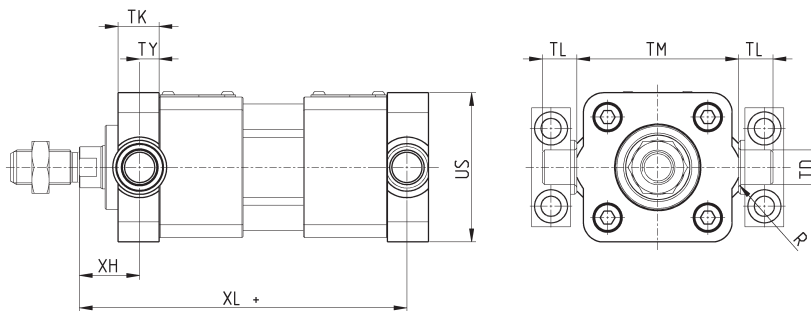

Mod.	∅	TK	TY	XH	XL+	US	TL	TM	TD	R	Vis de blocage pour embout END LOCK*	couple de serrage
FN-32	32	14	6.5	19.5	126.5	46	12	50	12	1	M6 x 25 (KR-EL-01)	5 Nm
FN-40	40	19	9	21	144	59	16	63	16	1.5	M6 x 35 (KR-EL-03)	5 Nm
FN-50	50	19	9	28	152	69	16	75	16	1.6	M8 x 30 (KR-EL-05)	10 Nm
FN-63	63	24	11.5	25.5	169.5	84	20	90	20	1.6	M8 x 35 (KR-EL-05)	10 Nm
FN-80	80	24	11.5	34.5	185.5	102	20	110	20	1.6	M10 x 35 (KR-EL-08)	15 Nm
FN-100	100	29	14	37	203	125	25	132	25	1.6	M10 x 35 (KR-EL-08)	15 Nm
FN-125	125	30	15	50	240	150	25	160	25	2	-	20 Nm

Charnière sphérique Mod. R

** Cette charnière n'est pas conforme à la norme ISO 15552
Matériau: Aluminium



Complet avec :
1x Charnière sphérique
4x vis*
+ = ajouter la course
*sur l'embout avec fonction
END LOCK, utiliser les vis Mod.
KR (selon ISO 4026), fournies
séparément, voir accessoires
"vis et vis de blocage Mod. KR"

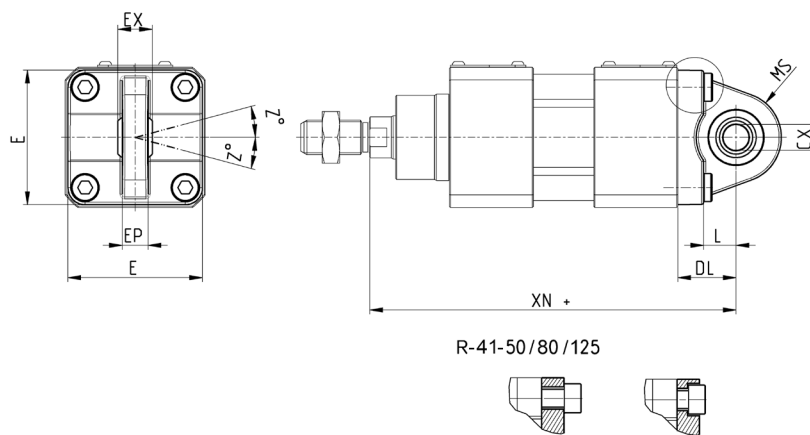

R-41-50/80/125

Mod.	∅	∅CX	L	DL+	XN+	MS	E	EX	EP	Z	Vis de blocage pour embout END LOCK*	couple de serrage
R-41-32	32	10	13	22	142	16	45	14	10.5	4	M6 x 25 (KR-EL-01)	5 Nm
R-41-40	40	12	16	25	160	19	52	16	12	4	M6 x 30 (KR-EL-02)	5 Nm
R-41-50**	50	12	15	27	170	21	62.5	16	12	4	M8 x 30 (KR-EL-05)	10 Nm
R-41-63	63	16	21	32	190	24	75	21	15	4	M8 x 25 (KR-EL-04)	10 Nm
R-41-80**	80	16	24	36	210	28	92	21	15	4	M10 x 35 (KR-EL-08)	15 Nm
R-41-100	100	20	27	41	230	30	115	25	18	4	M10 x 35 (KR-EL-08)	15 Nm
R-41-125	125	30	30	50	275	40	140	37	25	4	-	20 Nm
R-50	50	16	16	27	170	21,5	65	21	15	4	M8 x 25 (KR-EL-04)	10 Nm
R-80	80	20	22	36	210	28,5	95	25	18	4	M10 x 30 (KR-EL-07)	15 Nm

Charnière intermédiaire Mod. F-63 pour vérins type FL

Matériau: Acier galvanisé



Complet avec:
1 charnière centrale
8 vis de verrouillage
2 vis de fixation
+ = ajouter la course

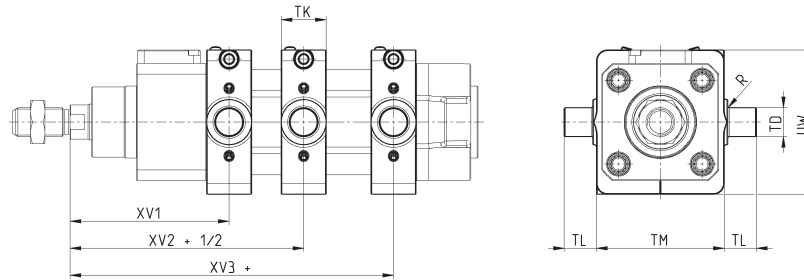

Mod.	∅	XV1	XV2	XV3	TM (h14)	TK	TD (e9)	TL (h14)	UW	R
F-63-32	32	70	73	83	50	20	12	12	62	0.5
F-63-40	40	79.5	82.5	95	63	20	16	16	70	1
F-63-50	50	88.5	90	100	75	25	16	16	80	1
F-63-63	63	93.5	97.5	108	90	25	20	20	90	1
F-63-80	80	107	110	122	110	30	20	20	115	1
F-63-100	100	113	120	134.5	132	30	25	25	135	1.5
F-63-125	125	134	145	166	160	30	25	25	162	1.5

Charnière intermédiaire Mod. F-63 pour vérins type DL

Matériau: Acier galvanisé



Complet avec:
1x charnière centrale
8x vis de verrouillage
2x vis de fixation
+ = ajouter la course

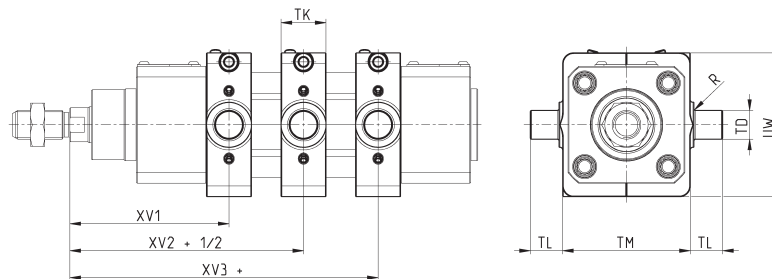

Mod.	∅	XV1	XV2	XV3	TM (h14)	TK	TD (e9)	TL (h14)	UW	R
F-63-32	32	70	73	76	50	20	12	12	62	0.5
F-63-40	40	79.5	82.5	85.5	63	20	16	16	70	1
F-63-50	50	88.5	90	91.5	75	25	16	16	80	1
F-63-63	63	93.5	97.5	101.5	90	25	20	20	90	1
F-63-80	80	107	110	113	110	30	20	20	115	1
F-63-100	100	113	120	127	132	30	25	25	135	1.5
F-63-125	125	134	145	156	160	30	25	25	162	1.5

Charnière intermédiaire Mod. F-63 pour vérins type DL

Matériau: Acier galvanisé



Complet avec:
1x charnière centrale
8x vis de verrouillage
2x vis de fixation
+ = ajouter la course

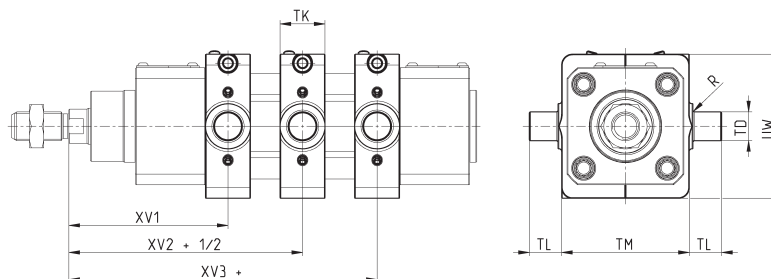

Mod.	Ø	XV1	XV2	XV3	TM (h14)	TK	TD (e9)	TL (h14)	UW	R
F-63-32	32	63	73	76	50	20	12	12	62	0.5
F-63-40	40	70	82.5	85.5	63	20	16	16	70	1
F-63-50	50	80	90	91.5	75	25	16	16	80	1
F-63-63	63	87	97.5	101.5	90	25	20	20	90	1
F-63-80	80	98	110	113	110	30	20	20	115	1
F-63-100	100	105.5	120	127	132	30	25	25	135	1.5
F-63-125	125	124	145	156	160	30	25	25	162	1.5

Charnière combinée Mod. C+L+S

Matériau: aluminium



+ = ajouter la course
Sur les embouts avec verrouillage utiliser les vis Mod. K (selon la norme DIN 7984)

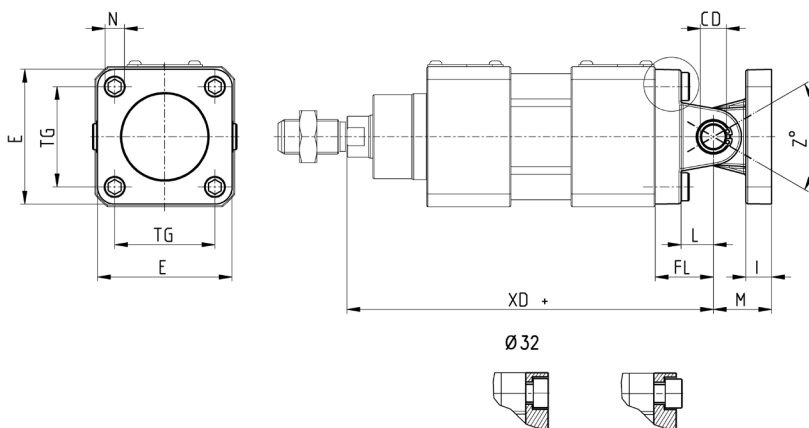

Mod.	Ø	E	TG	gN	XD+	gCD	L	FL	I	M	Z° (max)	Vis de blocage pour embout END LOCK*	couple de serrage
C+L+S	32	47	32.5	10	142	10	12.5	22	9.5	22	30	M6 x 25	5 Nm
C+L+S	40	52	38	12	160	12	16	25	9	25	40	M6 x 30	5 Nm
C+L+S	50	64	46.5	12	170	12	16	27	11	27	25	M8 x 25	10 Nm
C+L+S	63	74	56.5	16	190	16	21	32	11	32	36	M8 x 25	10 Nm
C+L+S	80	94	72	16	210	16	22	36	14	36	34	M10 x 30	15 Nm
C+L+S	100	114	89	20	230	20	27	41	14	41	38	M10 x 35	15 Nm
C+L+S	125	140	110	25	275	25	30	50	20	50	30	-	20 Nm

Charnière mâle à 90° Mod. ZC

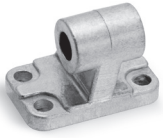

CETOP RP 107P
Matériau: aluminium

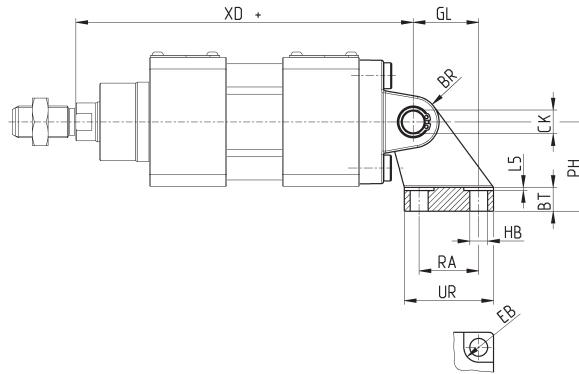
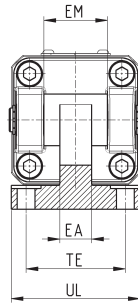

Complet avec:
1x charnière mâle
+ = ajouter la course

DIMENSIONS

Mod.	∅	EB	CK	HB	XD+	TE	UL	EA	GL	L5	RA	EM	UR	PH	BT	BR
ZC-32	32	11	10	6,6	142	38	51	10	21	1,6	18	26	31	32	8	10
ZC-40	40	11	12	6,6	160	41	54	15	24	1,6	22	28	35	36	10	11
ZC-50	50	15	12	9	170	50	65	16	33	1,6	30	32	45	45	12	13
ZC-63	63	15	16	9	190	52	67	16	37	1,6	35	40	50	50	14	15
ZC-80	80	18	16	11	210	66	86	20	47	2,5	40	50	60	63	14	15
ZC-100	100	18	20	11	230	76	96	20	55	2,5	50	60	70	71	17	19
ZC-125	125	20	25	14	275	94	124	30	70	3,2	60	70	90	90	20	22,5

Jeu de paliers pour charnière intermédiaire Mod. BF

Matériau: aluminium

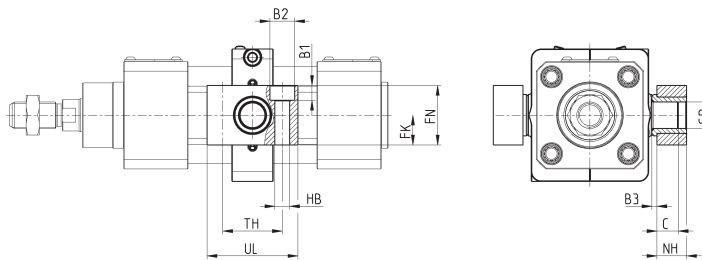
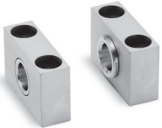

Complet avec:
2x supports

Mod.	∅	∅CR	NH	C	B3	TH	UL	FK	FN	B1	B2	HB
BF-32	32	12	18	10.5	3	32	46	15	30	6,8	11	6,6
BF-40-50	40 - 50	16	21	12	3	36	55	18	36	9	15	9
BF-63-80	63 - 80	20	23	13	3	42	65	20	40	11	18	11
BF-100-125	100 - 125	25	28.5	16	3,5	50	75	25	50	13	20	14

Axe Mod. S



Complet avec:
1x axe de chape en acier inoxydable 303
2x anneaux élastiques(acier)

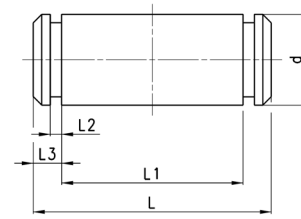

DIMENSIONS						
Mod.	Ø	d	L	L1	L2	L3
S-32	32	10	52	46	1.1	3
S-40	40	12	59	53	1.1	3
S-50	50	12	67	61	1.1	3
S-63	63	16	77	71	1.1	3
S-80	80	16	97	91	1.1	3
S-100	100	20	121	111	1.3	5
S-125	125	25	140.5	132	1.3	4.25

Chape sphérique de tige Mod. GA



ISO 8139
Matériau: acier galvanisé.

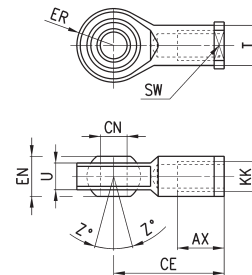

Mod.	Ø ^(H7)	U	EN	ER	AX	CE	KK	Ø ^T	Z	SW
GA-32	10	10,5	14	14	20	43	M10X1,25	15	6,5	17
GA-40	12	12	16	16	22	50	M12X1,25	17,5	6,5	19
GA-50-63	16	15	21	21	28	64	M16X1,5	22	7,5	22
GA-80-100	20	18	25	25	33	77	M20x1,5	27,5	7	30
GA-41-125	30	25	37	37	51	110	M27x2	40	7,5	41

Piston rod socket joint Mod. GY



Matériau: zama and Acier galvanisé.

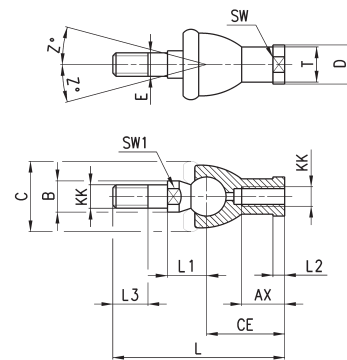

DIMENSIONS																
Mod.	Ø	KK	L	CE	L2	AX	SW	SW1	L1	L3	Ø ^T	Ø ^D	E	Ø ^B	Ø ^C	Z
GY-32	32	M10X1,25	74	35	6,5	18	17	11	19,5	15	15	19	10	14	28	15
GY-40	40	M12X1,25	84	40	6,5	20	19	17	21	17	17,5	22	12	19	32	15
GY-50-63	50-63	M16X1,5	112	50	8	27	22	19	27,5	23	22	27	16	22	40	11
GY-80-100	80-100	M20x1,5	133	63	10	38	30	24	31,5	25	27,5	34	20	27	45	7,5

Chape de tige Mod. G

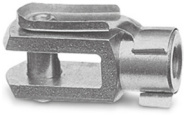

ISO 8140
Matériau: acier galvanisé

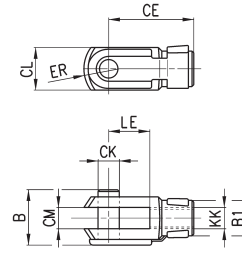

Mod.	ø _{CK}	LE	CM	CL	ER	CE	KK	B	ø _{B1}
G-25-32	10	20	10	20	12	40	M10 X 1,25	26	18
G-40	12	24	12	24	14	48	M12 X 1,25	32	20
G-50-63	16	32	16	32	19	64	M16 X 1,5	40	26
G-80-100	20	40	20	40	25	80	M20 X 1,5	48	34
G-41-125	30	54	30	55	38	110	M27 X 2	74	48

Ecrou de tige Mod. U



ISO 4035
Matériau: acier galvanisé.

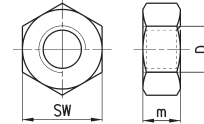

DIMENSIONS			
Mod.	D	m	SW
U-25-32	M10X1,25	6	17
U-40	M12X1,25	7	19
U-50-63	M16X1,5	8	24
U-80-100	M20x1,5	9	30
U-41-125	M27x2	12	41

Chape de compensation de tige Mod. GK



Matériau : acier galvanisé.

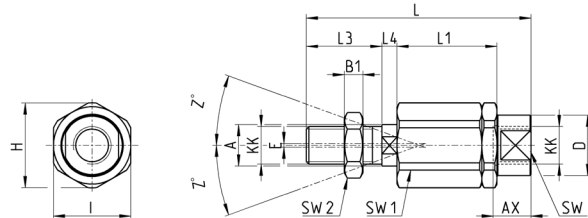

DIMENSIONS																	
Mod.	Ø	KK	L	L1	L3	L4	ø _A	ø _D	H	I	SW	SW1	SW2	B1	AX	Z	E
GK-25-32	25-32	M10x1,25	71,5	35	20	7,5	14	22	32	30	19	12	17	5	22	4	2
GK-40	40	M12x1,25	75,5	35	24	7,5	14	22	32	30	19	12	19	6	22	4	2
GK-50-63	50-63	M16x1,5	104	53	32	10	22	32	45	41	27	20	24	8	30	3	2
GK-80-100	80-100	M20x1,5	119	53	40	10	22	32	45	41	27	20	30	10	37	3	2
GK-125	125	M27x2	147	60	54	10	32	57	70	65	54	24	41	12	48	4	2

Bride de compensation de tige Mod. GKF

Matériau: acier galvanisé.

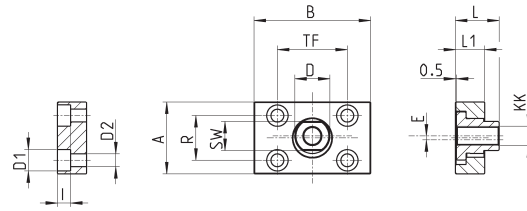

DIMENSIONS														
Mod.	Ø	KK	A	B	R	TF	L	L1	I	Ø D	Ø D1	Ø D2	SW	E
GKF-25-32	32	M10x1,25	37	60	23	36	22,5	15	6,8	18	11	6,6	15	2
GKF-40	40	M12x1,25	56	60	38	42	22,5	15	9	20	15	9	15	2,5
GKF-50-63	50-63	M16x1,5	80	80	58	58	26,5	15	10,5	25	18	11	22	2,5
GKF-80-100	80-100	M20x1,5	90	90	65	65	32,5	20	13	30,5	20	14	27	2,5
GKF-125	125	M27x2	90	90	65	65	35,5	20	13	40	20	14	36	4

Vis de verrouillage Mod. KR

Matériau: Acier galvanisé

Mod.	
KR-EL-01	N° 4 vis M6 x 25 DIN 7984
KR-EL-02	N° 4 vis M6 x 30 DIN 7984
KR-EL-03	N° 4 vis M6 x 35 DIN 7984
KR-EL-04	N° 4 vis M8 x 25 DIN 7984
KR-EL-05	N° 4 vis M8 x 30 DIN 7984
KR-EL-06	N° 4 vis M8 x 35 DIN 7984
KR-EL-07	N° 4 vis M10 x 30 DIN 7984
KR-EL-08	N° 4 vis M10 x 35 DIN 7984
KR-EL-09	N°8 vis de blocage M6 x 30 ISO 4016
KR-EL-10	N°8 vis de blocage M6 x 35 ISO 4016
KR-EL-11	N°8 vis de blocage M8 x 35 ISO 4016
KR-EL-12	N°8 vis de blocage M10 x 40 ISO 4016