

Serie 63 Cilindros con bloqueo final de carrera

Doble efecto, magnético, amortiguado
 ø 32, 40, 50, 63, 80, 100, 125 mm



Los cilindros neumáticos con bloqueo final de carrera están equipados con bloqueos mecánicos automáticos de final de carrera que garantizan una sujeción segura del vástago del cilindro tanto en la posición de retracción total como en la de extensión total. Los bloqueos se activan y liberan automáticamente sin necesidad de señales o comandos externos. Los cilindros de la Serie 63 cumplen la norma ISO 15552.

Gracias a esta función, el uso del cilindro con bloqueo final de carrera Serie 63 muy adecuado para su uso en sectores donde el bloqueo de la posición del cilindro es fundamental, tanto para evitar el deslizamiento en paradas largas y en situaciones con ausencia de aire, por ejemplo en el transporte, en la transformación del papel y la madera. Además, su capacidad de soportar fuerzas externas, muy superiores a la fuerza ejercida por el pistón, hace del cilindro con bloqueo final de carrera la solución ideal para aplicaciones como elevadores, posicionadores y prensas donde se requiere un mayor grado de seguridad, en comparación con los bloqueos de vástago más tradicionales combinados con válvulas de bloqueo.

- » Diseño robusto
 - » Según la ISO 15552
 - » Alta fiabilidad
 - » Fuerza de bloqueo superior a la fuerza de empuje del cilindro (6bar)
 - » Bloqueo mecánico automático de final de carrera en tres versiones: delantero; trasero; delantero y trasero
 - » Bloqueo automático sin entradas piloto
 - » Función de bloqueo manual
 - » Capacidad de deshabilitar la función de bloqueo (durante la fase de configuración de la máquina)
- VERSIONES DISPONIBLES:
- » Temperaturas altas y bajas
 - » Resistente a la corrosión
 - » Entornos sucios y polvorientos
 - » Fuelles de protección
 - » ATEX

CARACTERÍSTICAS GENERALES

Tipo de construcción	perfil (con tornillos)
Diseño	ISO 15552
Funcionamiento	doble efecto
Tipo de montaje	con brida delantera / trasera, escuadras, con basculante giratorio delantero / trasero / charnela
Carreras min - max	10 ÷ 2500 mm
Temperatura de funcionamiento	estándar: 0°C ÷ 80°C (con aire seco -20°C) altas temperaturas (versión W): 0°C ÷ 150°C (con aire seco -20°C) bajas temperaturas (versión Z): -40°C ÷ 60°C (con aire seco -40°C) bajas temperaturas (versión Y): -50°C ÷ 60°C (con aire seco -50°C)
Temperatura de almacenaje	0°C ÷ 80°C (con aire seco -20°C)
Presión de trabajo	2 ÷ 10 bar (estándar, altas y bajas temperaturas)
Fluido	aire filtrado clase 7.8.4, según la ISO 8573-1. Si se usa aire lubricado, recomendamos la utilización del aceite ISOVG32. Una vez aplicada, la lubricación no debe interrumpirse nunca.
Uso con sensores	modelo CSH

CARACTERÍSTICAS DEL SISTEMA CON BLOQUEO FINAL DE CARRERA

	Ø32	Ø40	Ø50	Ø63	Ø80	Ø100	Ø125
Fuerza de sujeción estática** [N]	1000	1000	3000	3000	5500	5500	5500
Juego axial del sistema de bloqueo [mm]	< 0,15	< 0,15	< 0,15	< 0,15	< 0,15	< 0,15	< 0,15
Presión mínima de desbloqueo [bar]	2	2	2	2	2	2	2

** carga máxima aplicable en funcionamiento continuo, las cargas superiores pueden provocar deformaciones permanentes en el sistema de bloqueo

CARRERAS ESTÁNDAR PARA CILINDROS CON BLOQUEO FINAL DE CARRERA SERIE 63

✕ = Doble efecto (temperaturas estándar, altas/bajas) Otras carreras hasta 2500 mm disponibles bajo pedido.

CARRERAS ESTÁNDAR														
Ø	25	50	75	80	100	125	150	160	200	250	300	320	400	500
32	✕	✕	✕	✕	✕	✕	✕	✕	✕	✕	✕	✕	✕	✕
40	✕	✕	✕	✕	✕	✕	✕	✕	✕	✕	✕	✕	✕	✕
50	✕	✕	✕	✕	✕	✕	✕	✕	✕	✕	✕	✕	✕	✕
63	✕	✕	✕	✕	✕	✕	✕	✕	✕	✕	✕	✕	✕	✕
80	✕	✕	✕	✕	✕	✕	✕	✕	✕	✕	✕	✕	✕	✕
100		✕	✕	✕	✕	✕	✕	✕	✕	✕	✕	✕	✕	✕
125		✕	✕	✕	✕	✕	✕	✕	✕	✕	✕	✕	✕	✕

EJEMPLO DE CODIFICACIÓN

63	M	P	2	C	050	A	0400	FL	W					
-----------	----------	----------	----------	----------	------------	----------	-------------	-----------	----------	--	--	--	--	--

63	SERIE	
M	VERSIÓN: M = estándar, magnético	
P	CONSTRUCCIÓN: P = perfil	
2	FUNCIONAMIENTO: 2 = doble efecto	
C	AMORTIGUACIÓN: C = amortiguación en ambos lados	
050	DIÁMETRO: 032 = 32 mm 040 = 40 mm 050 = 50 mm	063 = 63 mm 080 = 80 mm 100 = 100 mm 125 = 125 mm
A	CONSTRUCCIÓN: A = estándar con tuerca de vástago	F = cilindro con charnela DC = cilindros unidos por las tapas traseras con accesorio DC [X1/X2]
0400	CARRERA: = estándar	
FL	TIPO DE CONSTRUCCIÓN: FL = bloqueo delantero BL = bloqueo trasero DL = bloqueo doble	SÍMBOLOS NEUMÁTICOS: CD34 CD35 CD36
	TEMPERATURA*: = estándar (-20°/+80°) W = altas temperaturas (150°C)	Z = bajas temperaturas (-40°C) Y = bajas temperaturas (-50°C)
	RESISTENCIA A LA CORROSIÓN*: = estándar C2 = tornillos tratados de las tapas (perfil) o tuercas tirantes AISI 303 y tirantes AISI 420 B (Ø 125)	C5 = C3 + tapas con bloqueo de final de carrera con protección triple (solo para tipo de construcción FL y BL) C3 = C2 + tuerca vástago AISI 316, vástago AISI 316
	TIPO DE DESBLOQUEO MANUAL: = manual con tornillo M3 (no suministrado) T = manual con pin de desenganche y cubierta de protección	
	VARIANTES DEL VÁSTAGO: = estándar (vástago con rosca macho) K = tapas sin bloqueo de final de carrera con tratamiento Kanigen (solo para tipo de construcción FL y BL, solo para la categoría de resistencia a la corrosión C2 y C3) V = junta del vástago en FKM	G = entornos polvorientos y sucios (con rascador de vástago y vástago cromado AISI 420B) B = cilindro con fuelle de protección del vástago en NBR R = junta del vástago en NBR (_ _ _) = vástago extendido _ _ _ mm
	CERTIFICACIONES: = estándar EX = ATEX	

*Ver la tabla de materiales para más detalles

SÍMBOLOS NEUMÁTICOS

Los símbolos neumáticos indicados en el ejemplo de codificación están representados abajo.

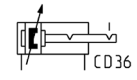
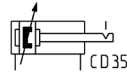
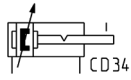

MATERIALES

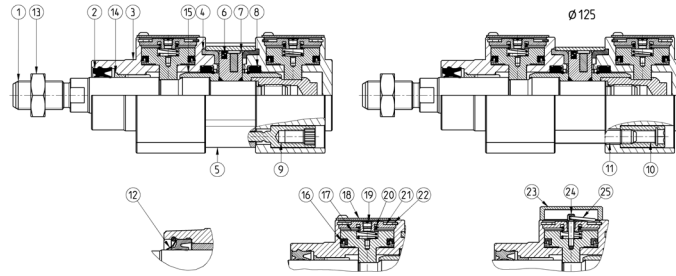

LISTA DE COMPONENTES	Desbloqueo estándar manual	Desbloqueo estándar manual "T"	Rascador de vástago (G)	Bajas temperaturas (Z/Y)	Altas temperaturas (W)	Resistencia a la corrosión (C2)	Resistencia a la corrosión (C3)	Resistencia a la corrosión (C5)
PARTES								
1 - vástago	AISI 420B	AISI 420B	AISI 420B cromado	AISI 420B cromado	AISI 420B	AISI 420B	AISI 316	AISI 316
2 - junta del vástago	PU	PU	NBR	PU para -40°C/-50°C	FKM	PU	PU	PU
3 - tapas con bloqueo de final de carrera	aluminio anodizado	aluminio anodizado	aluminio anodizado	aluminio anodizado	aluminio anodizado	aluminio anodizado	aluminio anodizado	aluminio anodizado
3bis - tapas sin bloqueo de final de carrera	aluminio	aluminio	aluminio	aluminio	aluminio	aluminio	aluminio	aluminio
4 - junta interna de la tapa	NBR	NBR	NBR	NBR para -40°C/-50°C	FKM	NBR	NBR	NBR
5 - perfil extruido	aluminio anodizado	aluminio anodizado	aluminio anodizado	aluminio anodizado	aluminio anodizado	aluminio anodizado	aluminio anodizado	aluminio anodizado
6 - junta del pistón	NBR	NBR	NBR	NBR para -40°C/-50°C	FKM	NBR	NBR	NBR
7 - pistón	aluminio	aluminio	aluminio	aluminio	aluminio	aluminio	aluminio	aluminio
8 - junta de amortiguación	PU	PU	PU	PU para -40°C/-50°C	FKM	PU	PU	PU
9 - tornillo autorroscante	acero galvanizado	acero galvanizado	acero galvanizado	acero galvanizado	acero galvanizado	acero revestido	acero revestido	acero revestido
10 - tirante (Ø125)	acero galvanizado	acero galvanizado	acero galvanizado	AISI 303	acero galvanizado	AISI 303	AISI 303	AISI 303
11 - tirante (Ø125)	acero galvanizado	acero galvanizado	acero galvanizado	AISI 420B	acero galvanizado	AISI 420B	AISI 420B	AISI 420B
12 - rascador de vástago	-	-	latón	latón	-	-	-	-
13 - tuerca de vástago	acero galvanizado	acero galvanizado	acero galvanizado	AISI 304	acero galvanizado	AISI 304	AISI 316	AISI 316
14 - casquillo guía del vástago	tecnopolímero	tecnopolímero	tecnopolímero	tecnopolímero	acero + PTFE	tecnopolímero	tecnopolímero	tecnopolímero
15 - manguito	aluminio	aluminio	aluminio	aluminio	aluminio	aluminio	aluminio	aluminio
16 - junta del bloqueo de pistón	NBR	NBR	NBR	NBR for -40°C/-50°C	FKM	NBR	NBR	NBR
17 - pistón de bloqueo	AISI 304	AISI 304	AISI 304	AISI 304	AISI 304	AISI 304	AISI 304	AISI 304
18 - cubierta estándar	AISI 304	-	AISI 304	AISI 304	AISI 304	AISI 304	AISI 304	AISI 304
19 - filtro	latón	-	latón	latón	latón	latón	latón	latón
20 - muelle	acero	acero	acero	acero	acero	acero	acero	acero
21 - cubierta interna	aluminio anodizado	aluminio anodizado	aluminio anodizado	aluminio anodizado	aluminio anodizado	aluminio anodizado	aluminio anodizado	aluminio anodizado
22 - anillo de retención	acero	acero	acero	acero	acero	acero	acero	acero
23 - cubierta - desenganche	-	aluminio anodizado	aluminio anodizado	aluminio anodizado	aluminio anodizado	aluminio anodizado	aluminio anodizado	aluminio anodizado
24 - perno de desenganche	-	AISI 303	AISI 303	AISI 303	AISI 303	AISI 303	AISI 303	AISI 303
25 - anillo de desenganche	-	acero	acero	acero	acero	acero	acero	acero

ACCESORIOS PARA CILINDROS CON BLOQUEO FINAL DE CARRERA SERIE 63



Articulación autoalineante Mod. GY



Tuerca del vástago Mod. U



Enchufe Mod. S



Basculante trasero con rótula mod. R

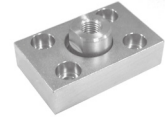

Brida de acoplamiento Mod. GKF



Rótula mod. GA



Basculante macho 90° mod. ZC



Accesorio combinación mod. C+L+S

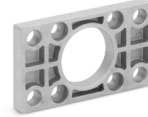

Brida delantera y trasera mod. D-E



Accesorio autoalineable Mod. GK

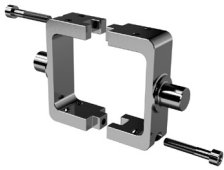

Charnela para cilindros de perfil mod. F-63



Pies de montaje Mod. B-41



Basculante hembra delantero mod. H y C-H



Basculante hembra trasero mod. C y C-H

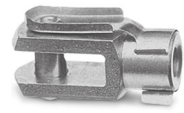

Horquilla Mod. G



Basculante macho trasero mod. L

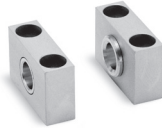

Fijación para charnela mod. BF

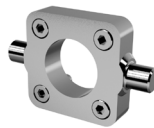

Basculante delantero/trasero mod. FN

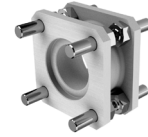

Acoplador para cilindros opuestos mod. DC-63

SERIE 63 CILINDROS CON BLOQUEO FINAL DE CARRERA, EN LUGAR DE END LOCK

FUNCIÓN DE DESBLOQUEO MANUAL CON TORNILLO M3 (NO SUMINISTRADO)



Desbloqueo manual: quitar la cubierta (fig. A), desatornillar el filtro (fig. B), atornillar un tornillo M3 en el pistón de bloqueo (fig. C) y tirar del tornillo para desbloquear el vástago (fig. D)

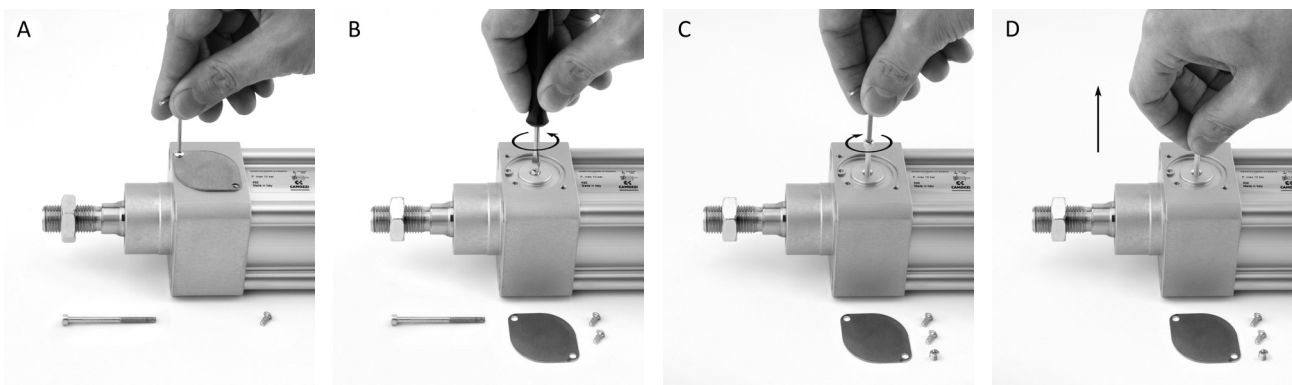

FUNCIÓN DE DESBLOQUEO MANUAL CON PIN DE DESENGANCHE



Desbloqueo manual integrado: quitar la cubierta externa (fig. A) y tirar del anillo para desbloquear el vástago (fig. B)

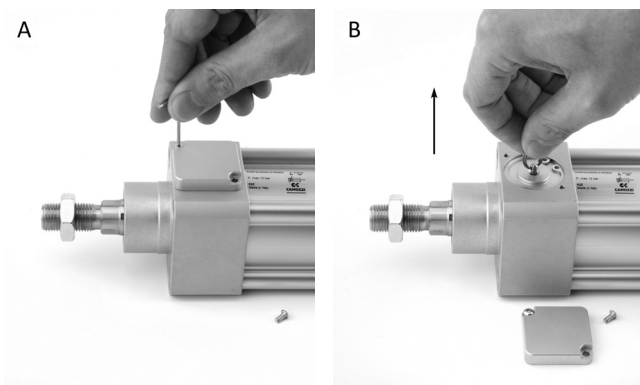

SERIE 63 CILINDROS CON BLEQUEO FINAL DE CARRERA, EN LUGAR DE END LOCK

Serie 63 cilindro con bloqueo final de carrera, perfil, doble efecto, tipo DL

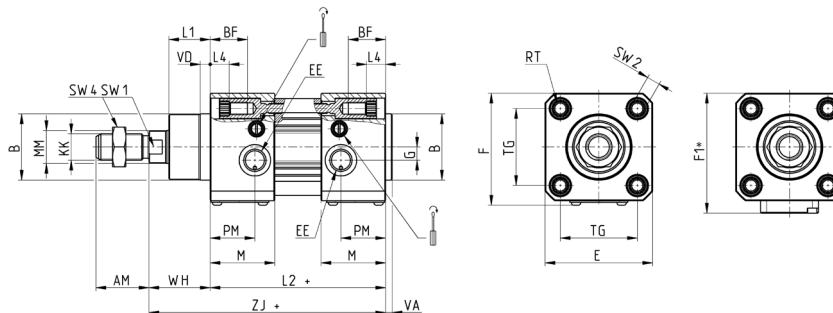

+ = añadir la carrera
 * bloqueo tipo "T"

Ø	ØMM	KK	ØB	PM	L1	AM	VA	EE	WH	L2	L4	ZJ	VD	M	BF	RT	G	TG	E	F	F1*	SW1	SW2	SW4	amortiguación delant./trasera
32	12	M10x1.25	30	18	18	22	4	G1/8	26	94	11,5	120	5	34	22	M6	5	32,5	47	49,7	57	10	6	17	17
40	16	M12x1.25	35	24	21	24	4	G1/4	30	105	15	135	5	40	25,5	M6	5	38	55	57,7	64,5	13	6	19	17
50	20	M16x1.5	40	27	25	32	4	G1/4	37	106	11,5	143	6	39	21,5	M8	8	46,5	65	67,7	72,5	17	8	24	14,5
63	20	M16x1.5	45	27	26	32	4	G3/8	37	121	12,5	158	6	44	22,5	M8	8	56,5	75	77,5	82,5	17	8	24	19,5
80	25	M20x1.5	45	32	30	40	4	G3/8	46	128	6	174	7	46	25	M10	8	72	93	95,7	99,5	22	6	30	17
100	25	M20x1.5	55	32	35	40	4	G1/2	51	138	7,5	189	7	47	27	M10	8	89	110	112,7	116,5	22	6	30	21,5
125	32	M27x2	60	39	42	54	6	G1/2	65	160	6	225	8	54	23	M12	10,5	110	135	137,7	142,5	27	12	41	23

Serie 63 cilindro con bloqueo final de carrera con fuelle de protección

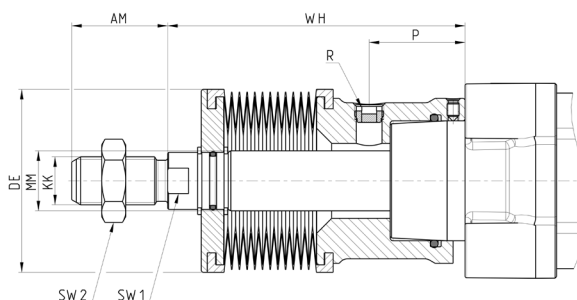

Ø	Carrera	WH	AM	KK	MM	P	R	DE	SW1	SW2
32	0 ÷ 245	88	22	M10X1.25	12	25	G1/8	61	10	17
32	246 ÷ 490	132	22	M10X1.25	12	25	G1/8	61	10	17
40	0 ÷ 245	89	24	M12X1.25	16	26	G1/8	61	13	19
40	246 ÷ 490	133	24	M12X1.25	16	26	G1/8	61	13	19
50	0 ÷ 245	99	32	M16X1.5	20	30	G1/8	61	17	24
50	246 ÷ 490	143	32	M16X1.5	20	30	G1/8	61	17	24
63	0 ÷ 245	76	32	M16X1.5	20	16,5	G1/8	61	17	24
63	246 ÷ 490	120	32	M16X1.5	20	16,5	G1/8	61	17	24
80	0 ÷ 285	86	40	M20X1.5	25	11,5	G1/8	83	22	30
80	286 ÷ 570	139	40	M20X1.5	25	11,5	G1/8	83	22	30
100	0 ÷ 285	86	40	M20X1.5	25	12	G1/8	83	22	30
100	286 ÷ 570	139	40	M20X1.5	25	12	G1/8	83	22	30
125	0 ÷ 285	108	54	M27X2	32	30	G1/8	83	29	41
125	286 ÷ 570	161	54	M27X2	32	30	G1/8	83	29	41

Acoplador para cilindros opuestos mod. DC-63

Material: Aluminio



Suministrado con:
1x brida
8x tornillos de bloqueo*
8x tuercas

+ = añadir la carrera

*en la tapa con función de bloqueo de final de carrera, utilizar tornillos mod. KR (según ISO 4026), suministrados por separado, ver accesorios "tornillos y tornillos de bloqueo mod. KR"

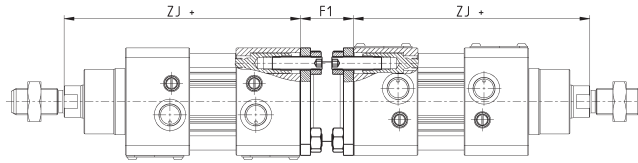

Mod.	Ø	F1	ZJ+	Peso (g)	carrera máx total (mm)	tornillos de fijación con bloque final de carrera	fuerza de torque
DC-63-32	32	27	120	130	500	M6 x 30 (KR-EL-09)	5 Nm
DC-63-40	40	27	135	160	800	M6 x 35 (KR-EL-10)	5 Nm
DC-63-50	50	32	143	285	800	M8 x 35 (KR-EL-11)	10 Nm
DC-63-63	63	28	158	340	700	M8 x 35 (KR-EL-11)	10 Nm
DC-63-80	80	38	174	670	1000	M10 x 40 (KR-EL-12)	15 Nm
DC-63-100	100	48	189	820	900	M10 x 40 (KR-EL-12)	15 Nm
DC-63-125	125	48	225	1300	1000	-	20 Nm

Pies de montaje Mod. B-41

Material: acero galvanizado



Suministrado con:
2x escuadras
4x tornillos*

+ = añadir la carrera

*en la tapa con función de bloqueo de final de carrera, utilizar tornillos mod. KR (según ISO 4026), suministrados por separado, ver accesorios "tornillos y tornillos de bloqueo mod. KR"

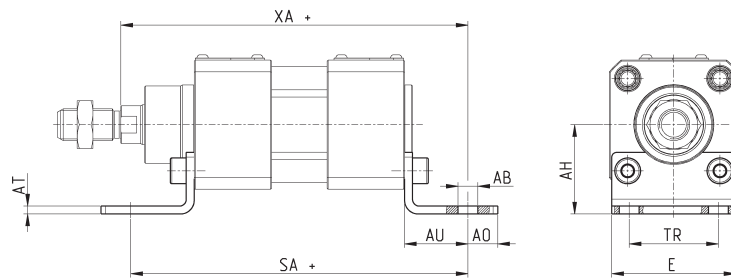

Mod.	Ø	AT	SA+	XA+	TR	E	AB	AH	AO	AU	tornillos de bloqueo para tapa con END LOCK	fuerza de torque
B-41-32	32	4	142	144	32	45	7	32	11	24	M6 x 25 (KR-EL-01)	5 Nm
B-41-40	40	4	161	163	36	53,5	10	36	15	28	M6 x 25 (KR-EL-01)	5 Nm
B-41-50	50	4	170	175	45	62,5	10	45	15	32	M8 x 25 (KR-EL-04)	10 Nm
B-41-63	63	5	185	190	50	73	10	50	15	32	M8 x 25 (KR-EL-04)	10 Nm
B-41-80	80	6	210	216	63	92	12	63	20	41	M10 x 30 (KR-EL-07)	15 Nm
B-41-100	100	6	220	230	71	108,5	14,5	71	25	41	M10 x 30 (KR-EL-07)	15 Nm
B-41-125	125	7	250	270	90	132	16,5	90	25	45	-	20Nm

Brida delantera y trasera mod. D-E

Material: Aluminio

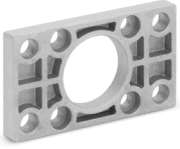

Suministrado con:
1x brida
4x tornillos*

+ = añadir la carrera

*en la tapa con función de bloqueo de final de carrera, utilizar tornillos mod. KR (según ISO 4026), suministrados por separado, ver accesorios "tornillos y tornillos de bloqueo mod. KR"

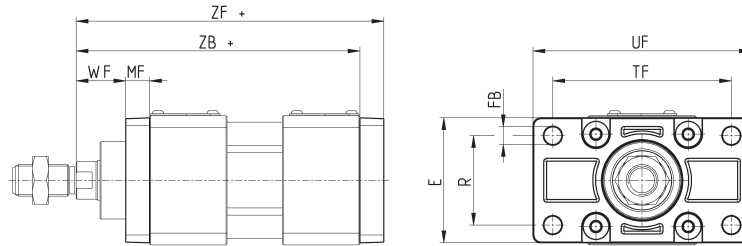

Mod.	Ø	W	MF	ZB	TF	R	UF	E	FB	ZF	tornillos de bloqueo para tapa con END LOCK	fuerza de torque
D-E-41-32	32	16	10	120	64	32	80	45	7	130	M6 x 25 (KR-EL-01)	5 Nm
D-E-41-40	40	20	10	135	72	36	90	52	9	145	M6 x 30 (KR-EL-02)	5 Nm
D-E-41-50	50	25	12	143	90	45	110	65	9	155	M8 x 25 (KR-EL-04)	10 Nm
D-E-41-63	63	25	12	158	100	50	120	75	9	170	M8 x 25 (KR-EL-04)	10 Nm
D-E-41-80	80	30	16	174	126	63	148	95	12	190	M10 x 30 (KR-EL-07)	15 Nm
D-E-41-100	100	35	16	189	150	75	176	115	14	205	M10 x 35 (KR-EL-08)	15 Nm
D-E-41-125	125	45	20	225	180	90	220	140	16	245	-	20 Nm

Basculante hembra trasero mod. C y C-H

Material: Aluminio



Suministrado con:
1x basculante hembra
4x tornillos*

+ = añadir la carrera

*en la tapa con función de bloqueo de final de carrera, utilizar tornillos mod. KR (según ISO 4026), suministrados por separado, ver accesorios "tornillos y tornillos de bloqueo mod. KR"

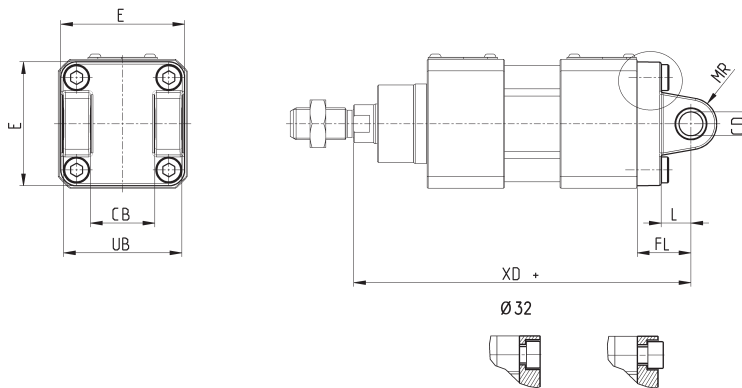

Mod.	Ø	CD	L	FL	XD	MR	E	CB	UB	tornillos de bloqueo para tapa con END LOCK	fuerza de torque
C-41-32	32	10	12.5	22	142	10	47	26	46.5	M6 x 25 (KR-EL-01)	5 Nm
C-41-40	40	12	16	25	160	12	52	28	52	M6 x 30 (KR-EL-02)	5 Nm
C-41-50	50	12	16	27	170	12	64	32	60	M8 x 25 (KR-EL-04)	10 Nm
C-H-41-63	63	16	21	32	190	16	74	40	70	M8 x 25 (KR-EL-04)	10 Nm
C-H-41-80	80	16	22	36	210	16	93	50	90	M10 x 30 (KR-EL-07)	15 Nm
C-H-41-100	100	20	27	41	230	20	114	60	110	M10 x 35 (KR-EL-08)	15 Nm
C-H-41-125	125	25	30	50	275	25	140	70	130	-	20 Nm

Basculante hembra delantero mod. H y C-H

Material: Aluminio



Suministrado con:
1x basculante hembra
4x tornillos*

+ = añadir la carrera

*en la tapa con función de bloqueo de final de carrera, utilizar tornillos mod. KR (según ISO 4026), suministrados por separado, ver accesorios "tornillos y tornillos de bloqueo mod. KR"

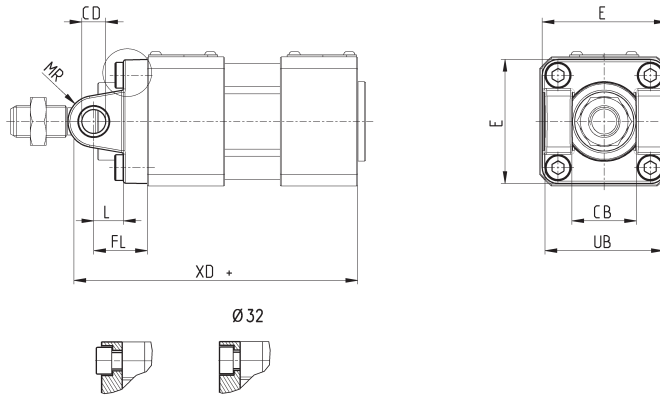

Mod.	Ø	CB	UB	E	XD+	FL	L	CD	MR	tornillos de bloqueo para tapa con END LOCK	fuerza de torque
H-41-32	32	26	46.5	47	120	22	12.5	10	10	M6 x 25 (KR-EL-01)	5 Nm
H-41-40	40	28	52	52	135	25	16	12	12	M6 x 30 (KR-EL-02)	5 Nm
H-41-50	50	32	60	64	143	27	16	12	12	M8 x 25 (KR-EL-04)	10 Nm
H-60-63	63	40	70	74	158	32	21	16	16	M8 x 25 (KR-EL-04)	10 Nm
C-H-41-80	80	50	90	94	174	36	22	16	16	M10 x 30 (KR-EL-07)	15 Nm
C-H-41-100	100	60	110	114	189	41	27	20	20	M10 x 35 (KR-EL-08)	15 Nm
C-H-41-125	125	70	130	140	225	50	30	25	25	-	20 Nm

Basculante macho trasero mod. L

Material: Aluminio



Suministrado con:
1x basculante macho
4x tornillos*

+ = añadir la carrera

*en la tapa con función de bloqueo de final de carrera, utilizar tornillos mod. KR (según ISO 4026), suministrados por separado, ver accesorios "tornillos y tornillos de bloqueo mod. KR"

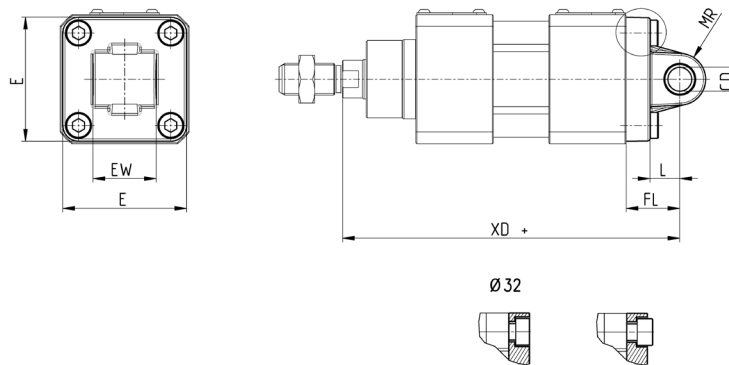

Mod.	Ø	CD	L	FL	XD	MR	E	EW	tornillos de bloqueo para tapa con END LOCK	fuerza de torque
L-41-32	32	10	13	22	142	10	46	26	M6 x 25 (KR-EL-01)	5 Nm
L-41-40	40	12	16	25	160	12	52	28	M6 x 30 (KR-EL-02)	5 Nm
L-41-50	50	12	16	27	170	12	64	32	M8 x 25 (KR-EL-04)	10 Nm
L-41-63	63	16	21	32	190	16	74	40	M8 x 25 (KR-EL-04)	10 Nm
L-41-80	80	16	22	36	210	16	93	50	M10 x 30 (KR-EL-07)	15 Nm
L-41-100	100	20	27	41	230	20	114	60	M10 x 35 (KR-EL-08)	15 Nm
L-41-125	125	25	30	50	275	25	140	70	-	20 Nm

Basculante delantero/trasero mod. FN

Material: acero galvanizado

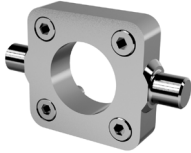

Suministrado con:
1x basculante delantero/
trasero
4x tornillos*

+ = añadir la carrera

*en la tapa con función de bloqueo de final de carrera, utilizar tornillos mod. KR (según ISO 4026), suministrados por separado, ver accesorios "tornillos y tornillos de bloqueo mod. KR"

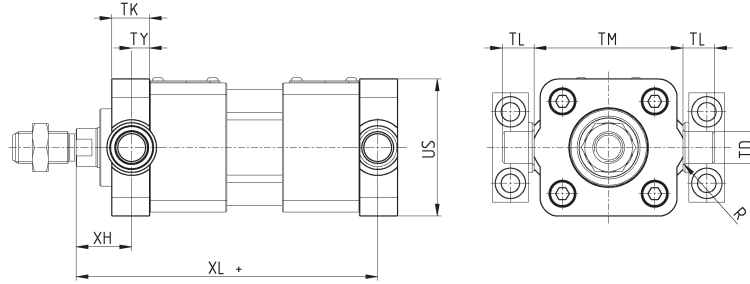

Mod.	∅	TK	TY	XH	XL+	US	TL	TM	TD	R	tornillos de bloqueo para tapa con END LOCK	fuerza de torque
FN-32	32	14	6.5	19.5	126.5	46	12	50	12	1	M6 x 25 (KR-EL-01)	5 Nm
FN-40	40	19	9	21	144	59	16	63	16	1.5	M6 x 35 (KR-EL-03)	5 Nm
FN-50	50	19	9	28	152	69	16	75	16	1.6	M8 X 30 (KR-EL-05)	10 Nm
FN-63	63	24	11.5	25.5	169.5	84	20	90	20	1.6	M8 x 35 (KR-EL-05)	10 Nm
FN-80	80	24	11.5	34.5	185.5	102	20	110	20	1.6	M10 x 35 (KR-EL-08)	15 Nm
FN-100	100	29	14	37	203	125	25	132	25	1.6	M10 x 35 (KR-EL-08)	15 Nm
FN-125	125	30	15	50	240	150	25	160	25	2	-	20 Nm

Basculante con rótula mod. R

** Este basculante no cumple con la norma ISO 15552
Material: aluminio



Suministrado con:
1x basculante con rótula
4x tornillos*

+ = añadir la carrera

*en la tapa con función de bloqueo de final de carrera, utilizar tornillos mod. KR (según ISO 4026), suministrados por separado, ver accesorios "tornillos y tornillos de bloqueo mod. KR"

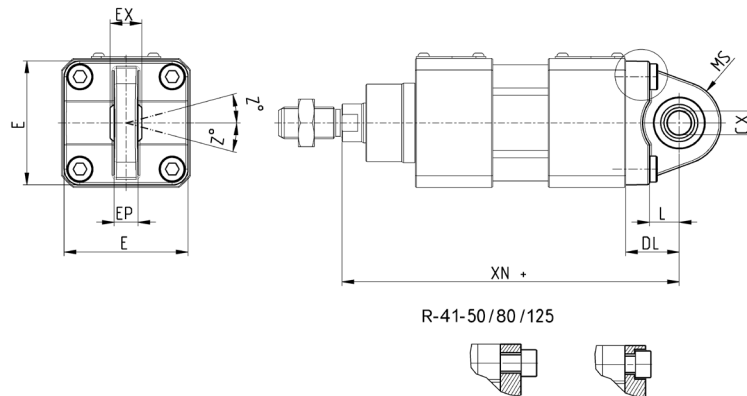

Mod.	∅	∅CX	L	DL+	XN+	MS	E	EX	EP	Z	tornillos de bloqueo para tapa con END LOCK	fuerza de torque
R-41-32	32	10	13	22	142	16	45	14	10.5	4	M6 x 25 (KR-EL-01)	5 Nm
R-41-40	40	12	16	25	160	19	52	16	12	4	M6 x 30 (KR-EL-02)	5 Nm
R-41-50**	50	12	15	27	170	21	62.5	16	12	4	M8 x 30 (KR-EL-05)	10 Nm
R-41-63	63	16	21	32	190	24	75	21	15	4	M8 x 25 (KR-EL-04)	10 Nm
R-41-80**	80	16	24	36	210	28	92	21	15	4	M10 x 35 (KR-EL-08)	15 Nm
R-41-100	100	20	27	41	230	30	115	25	18	4	M10 x 35 (KR-EL-08)	15 Nm
R-41-125	125	30	30	50	275	40	140	37	25	4	-	20 Nm
R-50	50	16	16	27	170	21,5	65	21	15	4	M8 x 25 (KR-EL-04)	10 Nm
R-80	80	20	22	36	210	28,5	95	25	18	4	M10 X 30 (KR-EL-07)	15 Nm

Charnela para cilindros mod. F-63, tipo FL

Material: acero galvanizado



Suministrado con:
1 charnela
8 tornillos de bloqueo
2 tornillos de fijación

+ = añadir la carrera

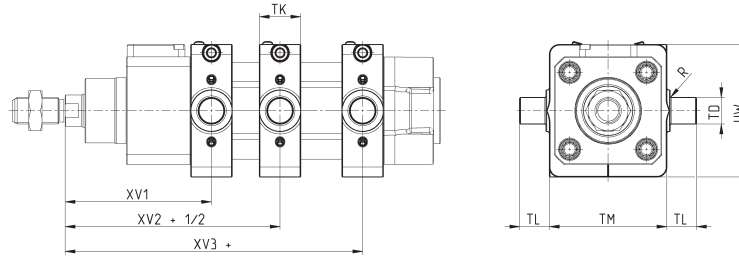

Mod.	∅	XV1	XV2	XV3	TM (h14)	TK	TD (e9)	TL (h14)	UW	R
F-63-32	32	70	73	83	50	20	12	12	62	0.5
F-63-40	40	79.5	82.5	95	63	20	16	16	70	1
F-63-50	50	88.5	90	100	75	25	16	16	80	1
F-63-63	63	93.5	97.5	108	90	25	20	20	90	1
F-63-80	80	107	110	122	110	30	20	20	115	1
F-63-100	100	113	120	134.5	132	30	25	25	135	1.5
F-63-125	125	134	145	166	160	30	25	25	162	1.5

Charnela para cilindros mod. F-63, tipo BL

Material: acero galvanizado



Suministrado con:
1x charnela
8x tornillos de bloqueo
2x tornillos de fijación

+ = añadir la carrera

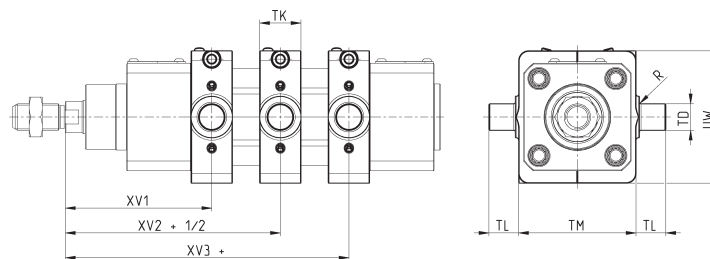

Mod.	∅	XV1	XV2	XV3	TM (h14)	TK	TD (e9)	TL (h14)	UW	R
F-63-32	32	70	73	76	50	20	12	12	62	0.5
F-63-40	40	79.5	82.5	85.5	63	20	16	16	70	1
F-63-50	50	88.5	90	91.5	75	25	16	16	80	1
F-63-63	63	93.5	97.5	101.5	90	25	20	20	90	1
F-63-80	80	107	110	113	110	30	20	20	115	1
F-63-100	100	113	120	127	132	30	25	25	135	1.5
F-63-125	125	134	145	156	160	30	25	25	162	1.5

Charnela para cilindros mod. F-63, tipo DL

Material: acero galvanizado



Suministrado con:
1x charnela
8x tornillos de bloqueo
2x tornillos de fijación

+ = añadir la carrera

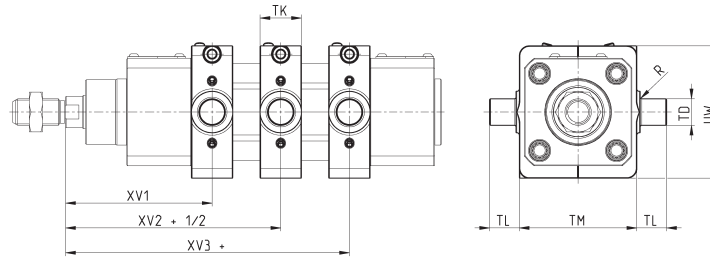

Mod.	Ø	XV1	XV2	XV3	TM (h14)	TK	TD (e9)	TL (h14)	UW	R
F-63-32	32	63	73	76	50	20	12	12	62	0.5
F-63-40	40	70	82.5	85.5	63	20	16	16	70	1
F-63-50	50	80	90	91.5	75	25	16	16	80	1
F-63-63	63	87	97.5	101.5	90	25	20	20	90	1
F-63-80	80	98	110	113	110	30	20	20	115	1
F-63-100	100	105.5	120	127	132	30	25	25	135	1.5
F-63-125	125	124	145	156	160	30	25	25	162	1.5

Accesorio combinación mod. C+L+S

Material: Aluminio

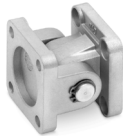

+ = añadir la carrera

En la tapa con función de bloqueo de final de carrera, utilizar tornillos mod. K (según DIN 7984)

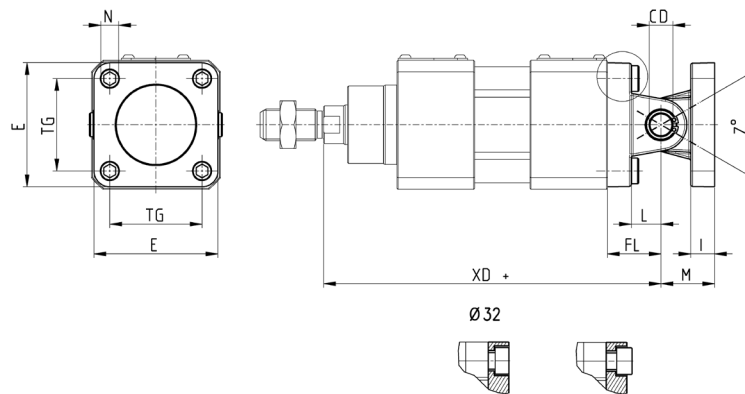

Mod.	Ø	E	TG	øN	XD+	øCD	L	FL	I	M	Z° (max)	tornillos de bloqueo para tapa con END LOCK	fuerza de torque
C+L+S	32	47	32.5	10	142	10	12.5	22	9.5	22	30	M6 x 25	5 Nm
C+L+S	40	52	38	12	160	12	16	25	9	25	40	M6 x 30	5 Nm
C+L+S	50	64	46.5	12	170	12	16	27	11	27	25	M8 x 25	10 Nm
C+L+S	63	74	56.5	16	190	16	21	32	11	32	36	M8 x 25	10 Nm
C+L+S	80	94	72	16	210	16	22	36	14	36	34	M10 x 30	15 Nm
C+L+S	100	114	89	20	230	20	27	41	14	41	38	M10 x 35	15 Nm
C+L+S	125	140	110	25	275	25	30	50	20	50	30	-	20 Nm

Basculante macho 90° mod. ZC

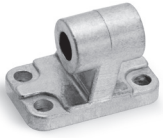

CETOP RP 107P
Material: Aluminio

Suministrado con:
1x fijación macho
+ = añadir la carrera

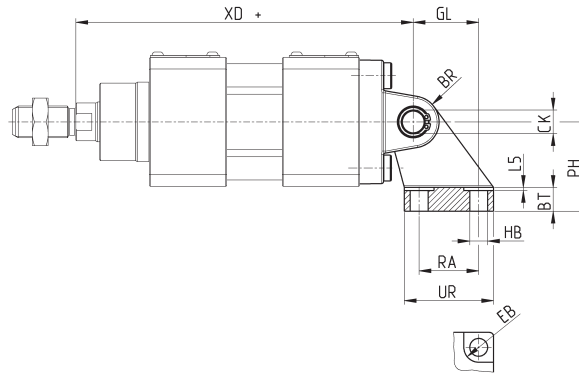
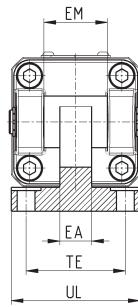

DIMENSIONES																
Mod.	∅	EB	CK	HB	XD+	TE	UL	EA	GL	L5	RA	EM	UR	PH	BT	BR
ZC-32	32	11	10	6,6	142	38	51	10	21	1,6	18	26	31	32	8	10
ZC-40	40	11	12	6,6	160	41	54	15	24	1,6	22	28	35	36	10	11
ZC-50	50	15	12	9	170	50	65	16	33	1,6	30	32	45	45	12	13
ZC-63	63	15	16	9	190	52	67	16	37	1,6	35	40	50	50	14	15
ZC-80	80	18	16	11	210	66	86	20	47	2,5	40	50	60	63	14	15
ZC-100	100	18	20	11	230	76	96	20	55	2,5	50	60	70	71	17	19
ZC-125	125	20	25	14	275	94	124	30	70	3,2	60	70	90	90	20	22,5

Fijación para charnela mod. BF

Material: Aluminio

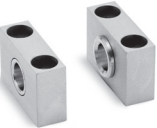

Se compone de:
2x soportes

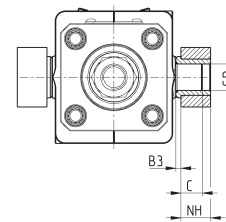
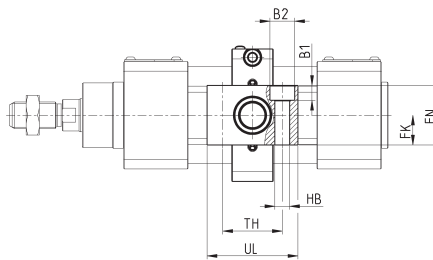

Mod.	∅	∅CR	NH	C	B3	TH	UL	FK	FN	B1	B2	HB
BF-32	32	12	18	10.5	3	32	46	15	30	6,8	11	6,6
BF-40-50	40 - 50	16	21	12	3	36	55	18	36	9	15	9
BF-63-80	63 - 80	20	23	13	3	42	65	20	40	11	18	11
BF-100-125	100 - 125	25	28.5	16	3,5	50	75	25	50	13	20	14

Enchufe Mod. S



Suministrado con:
1x eje en acero inoxidable 303
2x anillo de retención en acero

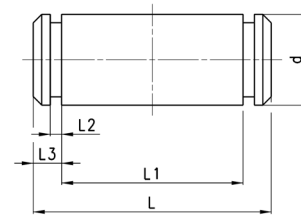

DIMENSIONES						
Mod.	Ø	d	L	L1	L2	L3
S-32	32	10	52	46	1.1	3
S-40	40	12	59	53	1.1	3
S-50	50	12	67	61	1.1	3
S-63	63	16	77	71	1.1	3
S-80	80	16	97	91	1.1	3
S-100	100	20	121	111	1.3	5
S-125	125	25	140.5	132	1.3	4.25

Rótula mod. GA



ISO 8139.
Material: acero galvanizado.

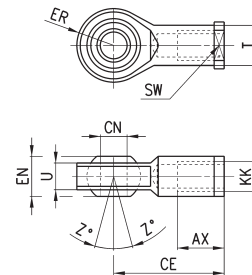

Mod.	Ø ⁽¹⁷⁾	U	EN	ER	AX	CE	KK	Ø ^T	Z	SW
GA-32	10	10,5	14	14	20	43	M10X1,25	15	6,5	17
GA-40	12	12	16	16	22	50	M12X1,25	17,5	6,5	19
GA-50-63	16	15	21	21	28	64	M16X1,5	22	7,5	22
GA-80-100	20	18	25	25	33	77	M20x1,5	27,5	7	30
GA-41-125	30	25	37	37	51	110	M27x2	40	7,5	41

Articulación autoalineante mod. GY



Material: zama y acero galvanizado.

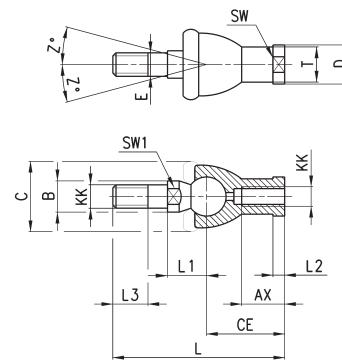

DIMENSIONES																
Mod.	Ø	KK	L	CE	L2	AX	SW	SW1	L1	L3	Ø ^T	Ø ^D	E	Ø ^B	Ø ^C	Z
GY-32	32	M10X1,25	74	35	6,5	18	17	11	19,5	15	15	19	10	14	28	15
GY-40	40	M12X1,25	84	40	6,5	20	19	17	21	17	17,5	22	12	19	32	15
GY-50-63	50-63	M16X1,5	112	50	8	27	22	19	27,5	23	22	27	16	22	40	11
GY-80-100	80-100	M20x1,5	133	63	10	38	30	24	31,5	25	27,5	34	20	27	45	7,5

Horquilla Mod. G

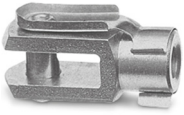

ISO 8140
Material: acero galvanizado

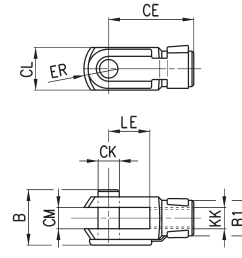

Mod.	øCK	LE	CM	CL	ER	CE	KK	B	øB1
G-25-32	10	20	10	20	12	40	M10 X 1,25	26	18
G-40	12	24	12	24	14	48	M12 X 1,25	32	20
G-50-63	16	32	16	32	19	64	M16 X 1,5	40	26
G-80-100	20	40	20	40	25	80	M20 X 1,5	48	34
G-41-125	30	54	30	55	38	110	M27 X 2	74	48

Tuerca del vástago Mod. U



ISO 4035
Material: acero galvanizado.

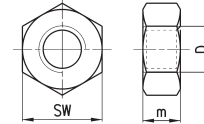

DIMENSIONES			
Mod.	D	m	SW
U-25-32	M10X1,25	6	17
U-40	M12X1,25	7	19
U-50-63	M16X1,5	8	24
U-80-100	M20x1,5	9	30
U-41-125	M27x2	12	41

Accesorio autoalineante mod. GK



Material: acero galvanizado.

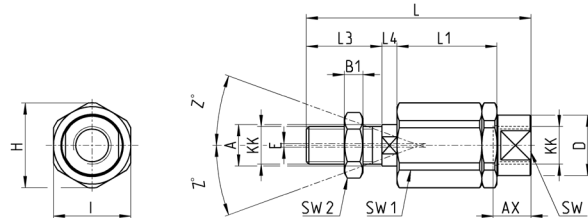

DIMENSIONES																	
Mod.	Ø	KK	L	L1	L3	L4	øA	øD	H	I	SW	SW1	SW2	B1	AX	Z	E
GK-25-32	25-32	M10x1,25	71,5	35	20	7,5	14	22	32	30	19	12	17	5	22	4	2
GK-40	40	M12x1,25	75,5	35	24	7,5	14	22	32	30	19	12	19	6	22	4	2
GK-50-63	50-63	M16x1,5	104	53	32	10	22	32	45	41	27	20	24	8	30	3	2
GK-80-100	80-100	M20x1,5	119	53	40	10	22	32	45	41	27	20	30	10	37	3	2
GK-125	125	M27x2	147	60	54	10	32	57	70	65	54	24	41	12	48	4	2

Brida de acoplamiento mod. GKF

Material: acero galvanizado.

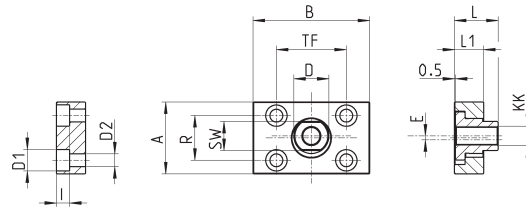

DIMENSIONES														
Mod.	∅	KK	A	B	R	TF	L	L1	I	∅ D	∅ D1	∅ D2	SW	E
GKF-25-32	32	M10x1,25	37	60	23	36	22,5	15	6,8	18	11	6,6	15	2
GKF-40	40	M12x1,25	56	60	38	42	22,5	15	9	20	15	9	15	2,5
GKF-50-63	50-63	M16x1,5	80	80	58	58	26,5	15	10,5	25	18	11	22	2,5
GKF-80-100	80-100	M20x1,5	90	90	65	65	32,5	20	13	30,5	20	14	27	2,5
GKF-125	125	M27x2	90	90	65	65	35,5	20	13	40	20	14	36	4

Tornillos y tornillos de bloqueo mod. KR

Material: acero galvanizado

Mod.	
KR-EL-01	tornillo N° 4 M6 x 25 DIN 7984
KR-EL-02	tornillos N° 4 M6 x 30 DIN 7984
KR-EL-03	tornillos N° 4 M6 x 35 DIN 7984
KR-EL-04	tornillos N° 4 M8 x 25 DIN 7984
KR-EL-05	tornillos N° 4 M8 x 30 DIN 7984
KR-EL-06	tornillos N° 4 M8 x 35 DIN 7984
KR-EL-07	tornillos N° 4 M10 x 30 DIN 7984
KR-EL-08	tornillos N° 4 M10 x 35 DIN 7984
KR-EL-09	tornillos de bloqueo N°8 M6 x 30 ISO 4016
KR-EL-10	tornillos de bloqueo N°8 M6 x 35 ISO 4016
KR-EL-11	tornillos de bloqueo N°8 M8 x 35 ISO 4016
KR-EL-12	tornillos de bloqueo N°8 M10 x 40 ISO 4016