

Pinzas de 3 dedos con guía-T Serie CGZT

Simple y doble efecto, magnéticas, autocentrables
Tamaños: 40, 50, 64, 80, 100, 125, 160 mm



Las nuevas pinzas neumáticas de la serie CGZT, gracias al uso de un sistema de transmisión de fuerza preciso y de alto rendimiento, son capaces de proporcionar altas fuerzas de agarre, al tiempo que garantizan una alta repetibilidad en un diseño compacto y ligero.

Disponible en 7 tamaños (40, 50, 64, 80, 100, 125 y 160) y tres versiones diferentes (doble efecto, simple efecto NO y simple efecto NC), te permite encontrar la mejor solución para cada necesidad de manipulación. También están disponibles con una unidad de retención parcial. Esta serie de pinzas resulta particularmente adecuada para ser combinada con robots antropomorfos o de colaboración y sistemas de pórtico para aplicaciones en unidades de Pick and Place, manipulación de materiales y operaciones de carga / descarga de máquinas-herramienta.

- » Robusto y ligero
- » 3 dedos autocentrantes
- » IP40
- » Fijación desde la parte superior y desde abajo.
- » Suministro en el lateral o en la parte inferior (incluso sin utilizar tubos)
- » Detección de doble posición
- » Variantes disponibles: para uso en zonas ATEX y para altas temperaturas
- » De acuerdo con la directiva ROHS
- » Alta repetibilidad de posicionamiento.
- » Alta resistencia y fiabilidad a cargas externas gracias a la guía en T
- » Libre de cobre, PTFE y silicona

CARACTERÍSTICAS GENERALES

Tipo de construcción	Pinza paralela autocentrable con guía-T
Operación	Simple efecto (NO, NC), doble efecto
Tamaños	40, 50, 64, 80, 100, 125, 160 mm
Transmisión de fuerza	Palanca
Conexiones de aire	M3 (40), M5 (50, 64, 80), G1/8 (100, 125, 160)
Presión de trabajo	2 ÷ 8 bar (doble efecto), 4 ÷ 8 bar (simple efecto)
Temperatura de trabajo	5°C ÷ 60°C (estándar) - 5°C ÷ 150°C (versión altas temperaturas)
Temperatura de almacenaje	-10°C ÷ 80°C
Máx. frecuencia de uso	5 Hz (40, 50, 64); 3 Hz (80); 2 Hz (100, 125); 1 Hz (160)
Repetibilidad	0.02 mm
Intercambiabilidad	0.1 mm
Medio	Aire filtrado en clase 7.4.4 de acuerdo a ISO 8573-1. En caso que se use aire lubricado, se recomienda usar aceite ISOVG32 y nunca interrumpir la lubricación.
Lubricación	Después de 10 millones de ciclos, engrasar las zonas de deslizamiento usando grasa Molykote DX.
Clase de protección	Directiva ROHS
Compatibilidad	ATEX (II2G Ex h IIC T4 Gb II2D Ex h IIIC T120 ° Db -20 ° C ≤ T _a ≤ 70 ° C).
Certificaciones	Agregue EX al final del código comercial para solicitar la versión ATEX
Materiales	libre de PTFE, silicón y cobre

N.B. Presurizar el sistema neumático gradualmente para evitar movimientos incontrolados

EJEMPLO DE CODIFICACIÓN

CGZT	-	050	-	NC	-	W	EX
-------------	----------	------------	----------	-----------	----------	----------	-----------

CGPT	SERIE	
16	EMBOLOS: 16 = ø 16 mm 20 = ø 20 mm 25 = ø 25 mm 32 = ø 32 mm 40 = ø 40 mm	
NC	FUNCIONAMIENTO: = doble efecto NO = simple efecto, normalmente abierto NC = simple efecto, normalmente cerrado	SÍMBOLOS NEUMÁTICOS PNZ1 PNZ3 PNZ2
W	VERSION: = estándar W = altas temperaturas (150 °C) - no magnéticas	
EX	Agregar EX para ordenar la versión certificada ATEX	

SÍMBOLOS NEUMÁTICOS

Abajo están ilustrados los símbolos neumáticos indicados en el EJEMPLO DE CODIFICACIÓN.

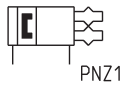

PINZAS DE 3 DEDOS CON GUÍA-T SERIE CGZT

Pinzas Serie CGPT - construcción

PINZAS DE 3 DEDOS CON GUÍA-T SERIE CGZT

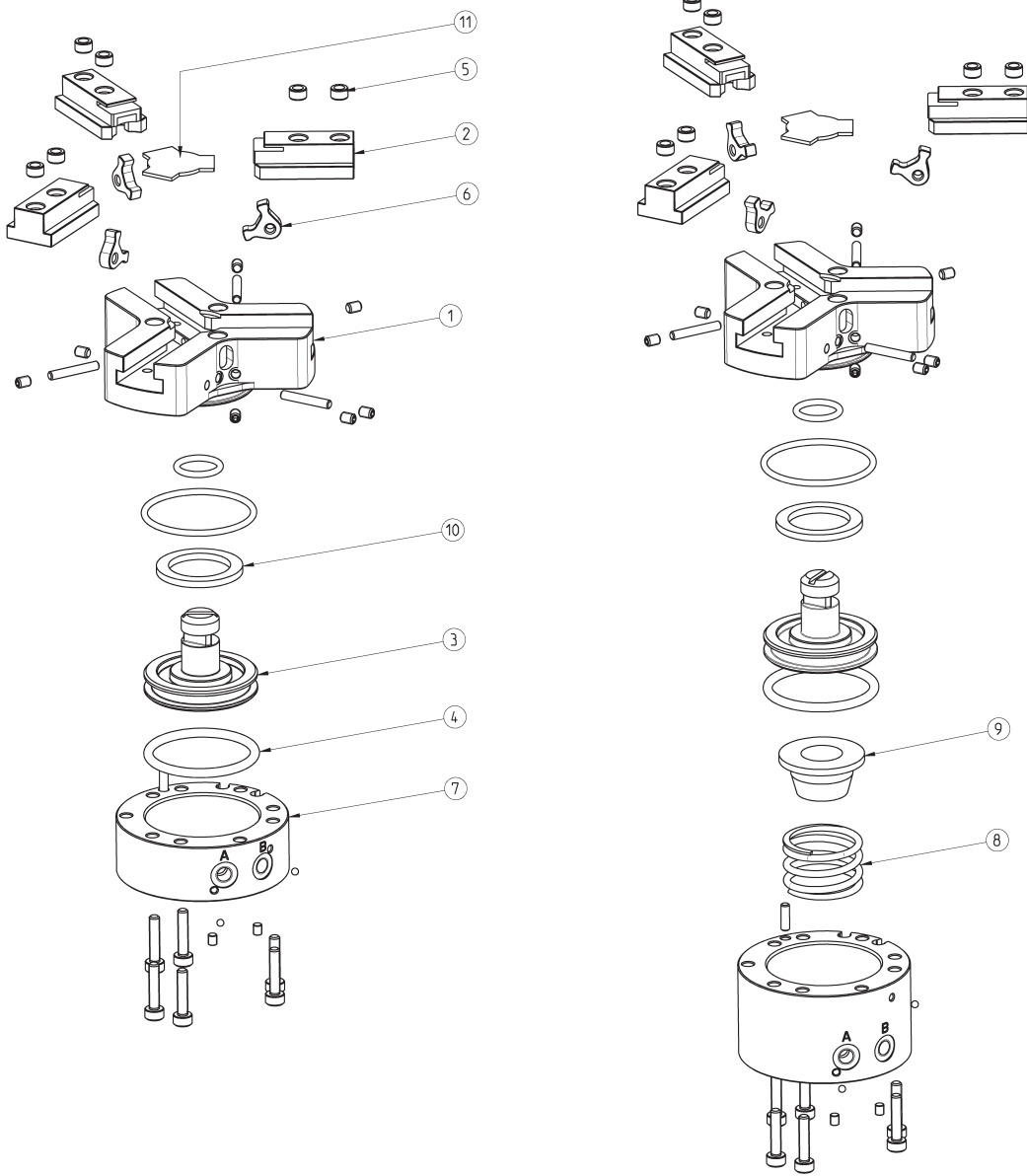

Componentes	
PARTES	MATERIALES
1 - Cuerpo	Aluminio
2 - Mordazas	Acero inoxidable
3 - Embolo	Acero inoxidable
4 - Sellos	HNBR / FKM
5 - Bujes de centrado	Acero inoxidable
6 - Palancas	Acero
7 - Tapa final	Aluminio
8 - Resorte	Acero inoxidable
9 -	Aluminio
10 - Magneto	Neodimio
11 - Cubierta	Acero inoxidable

Dimensiones pinza CGZT - tamaño 40 mm



LEYENDAS EN EL DIBUJO:
 A = Conexión de aire para la apertura
 B = Conexión de aire para el cierre
 C = Pinza cerrada
 D = Pinza abierta

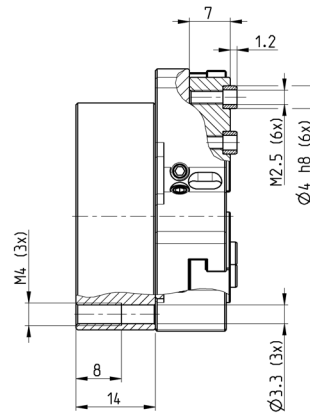
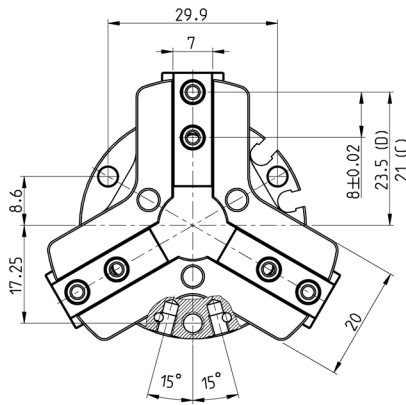
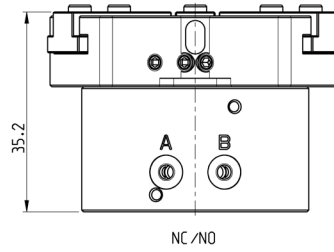
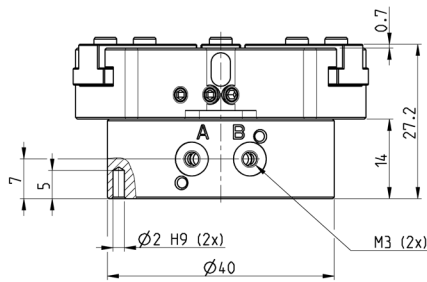
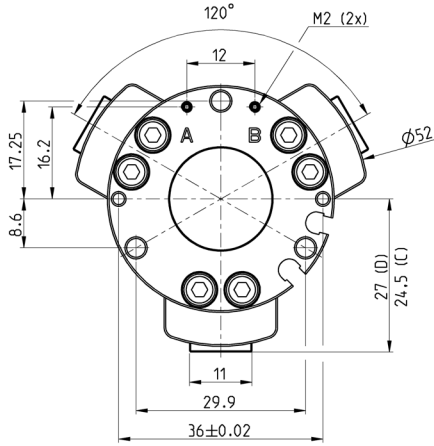

Mod.											
CGZT-040	60	181	67	202	2,5	2 ÷ 8	5 ÷ 60	≤ 0,02	57	63	0,114
CGZT-040-NC	93	80	33	100	2,5	4 ÷ 8	5 ÷ 60	≤ 0,02	56	106	0,132
CGZT-040-NO	27	280	100	300	2,5	4 ÷ 8	5 ÷ 60	≤ 0,02	79	49	0,130

Dimensiones pinza CGZT - tamaño 40 mm

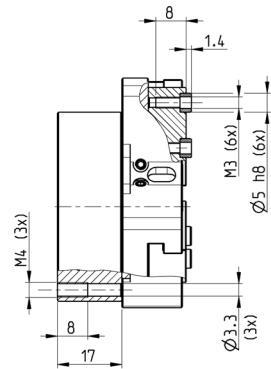
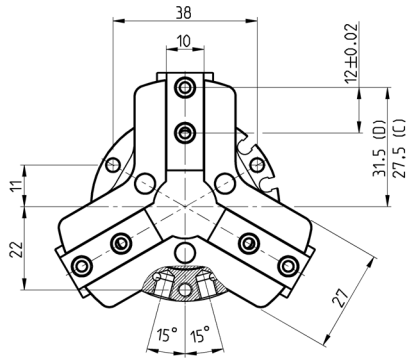
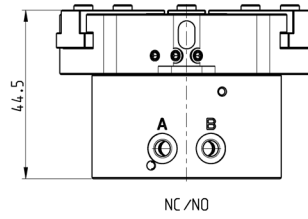
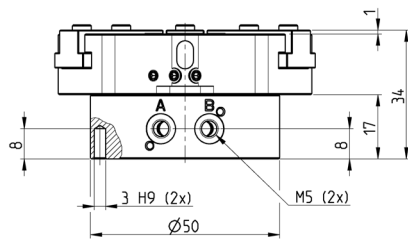
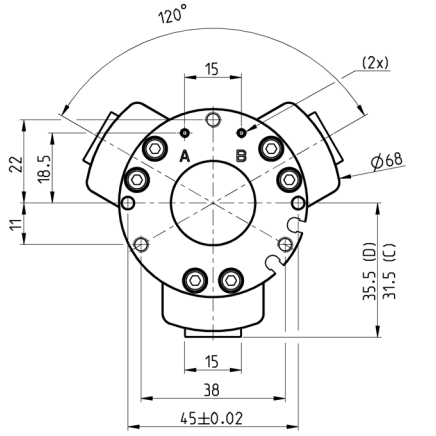

LEYENDAS EN EL DIBUJO:
A = Conexión de aire para la apertura
B = Conexión de aire para el cierre
C = Pinza cerrada
D = Pinza abierta

PINZAS DE 3 DEDOS CON GUÍA-T SERIE CGZT

Mod.											
CGZT-050	115	346	130	390	4	2 ÷ 8	5 ÷ 60	≤ 0,02	75	85	0,240
CGZT-050-NC	160	480	83	250	4	4 ÷ 8	5 ÷ 60	≤ 0,02	56	151	0,280
CGZT-050-NO	70	210	173	520	4	4 ÷ 8	5 ÷ 60	≤ 0,02	137	55	0,275

Dimensiones pinza CGZT - tamaño 40 mm



LEYENDAS EN EL DIBUJO:
 A = Conexión de aire para la apertura
 B = Conexión de aire para el cierre
 C = Pinza cerrada
 D = Pinza abierta

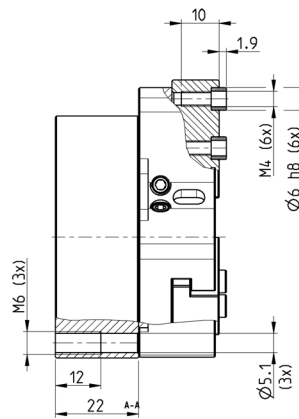
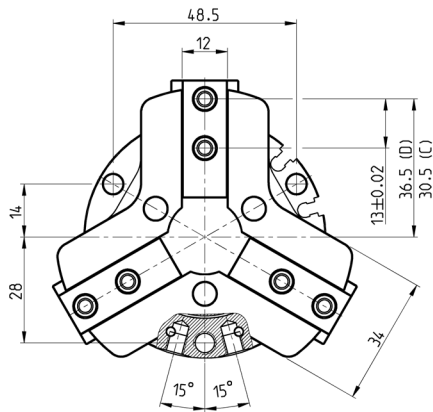
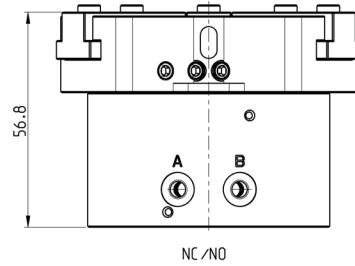
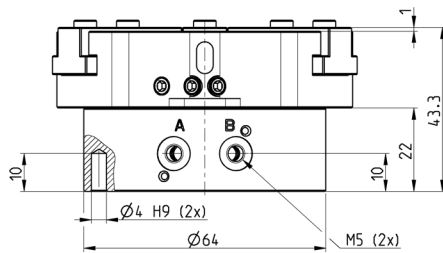
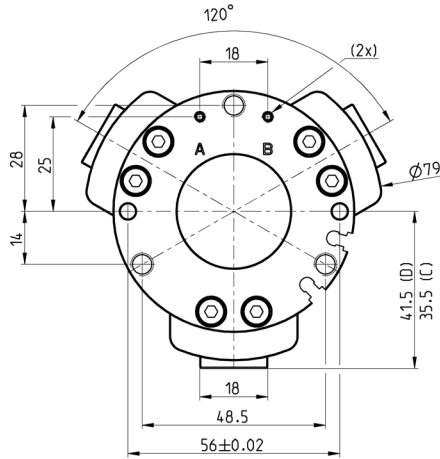

Mod.											
CGZT-064	223	670	242	726	6	2 ÷ 8	5 ÷ 60	≤ 0,02	85	104	0,461
CGZT-064-NC	320	960	147	440	6	4 ÷ 8	5 ÷ 60	≤ 0,02	88	158	0,560
CGZT-064-NO	127	380	323	970	6	4 ÷ 8	5 ÷ 60	≤ 0,02	153	71	0,537

Dimensiones pinza CGZT - tamaño 40 mm

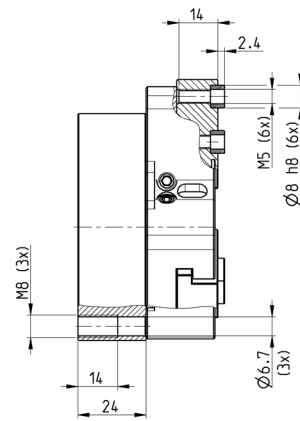
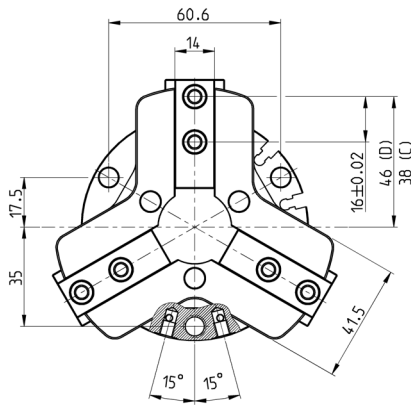
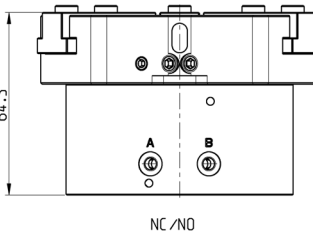
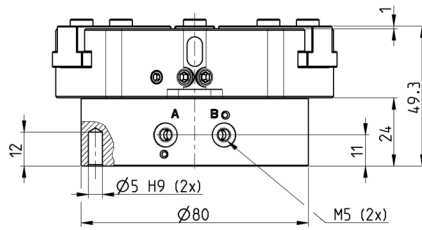
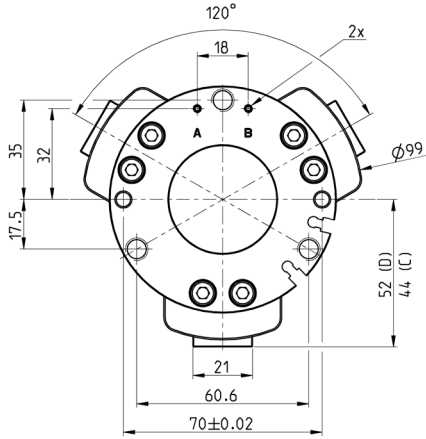

LEYENDAS EN EL DIBUJO:
A = Conexión de aire para la apertura
B = Conexión de aire para el cierre
C = Pinza cerrada
D = Pinza abierta

PINZAS DE 3 DEDOS CON GUÍA-T SERIE CGZT

Mod.	CGZT-080	327	980	359	1078	8	2 ÷ 8	5 ÷ 60	≤ 0,02	116	133	0,796
	CGZT-080-NC	437	1310	247	740	8	4 ÷ 8	5 ÷ 60	≤ 0,02	88	258	0,987
	CGZT-080-NO	213	640	450	1350	8	4 ÷ 8	5 ÷ 60	≤ 0,02	195	73	0,934

Dimensiones pinza CGZT - tamaño 40 mm



LEYENDAS EN EL DIBUJO:
 A = Conexión de aire para la apertura
 B = Conexión de aire para el cierre
 C = Pinza cerrada
 D = Pinza abierta

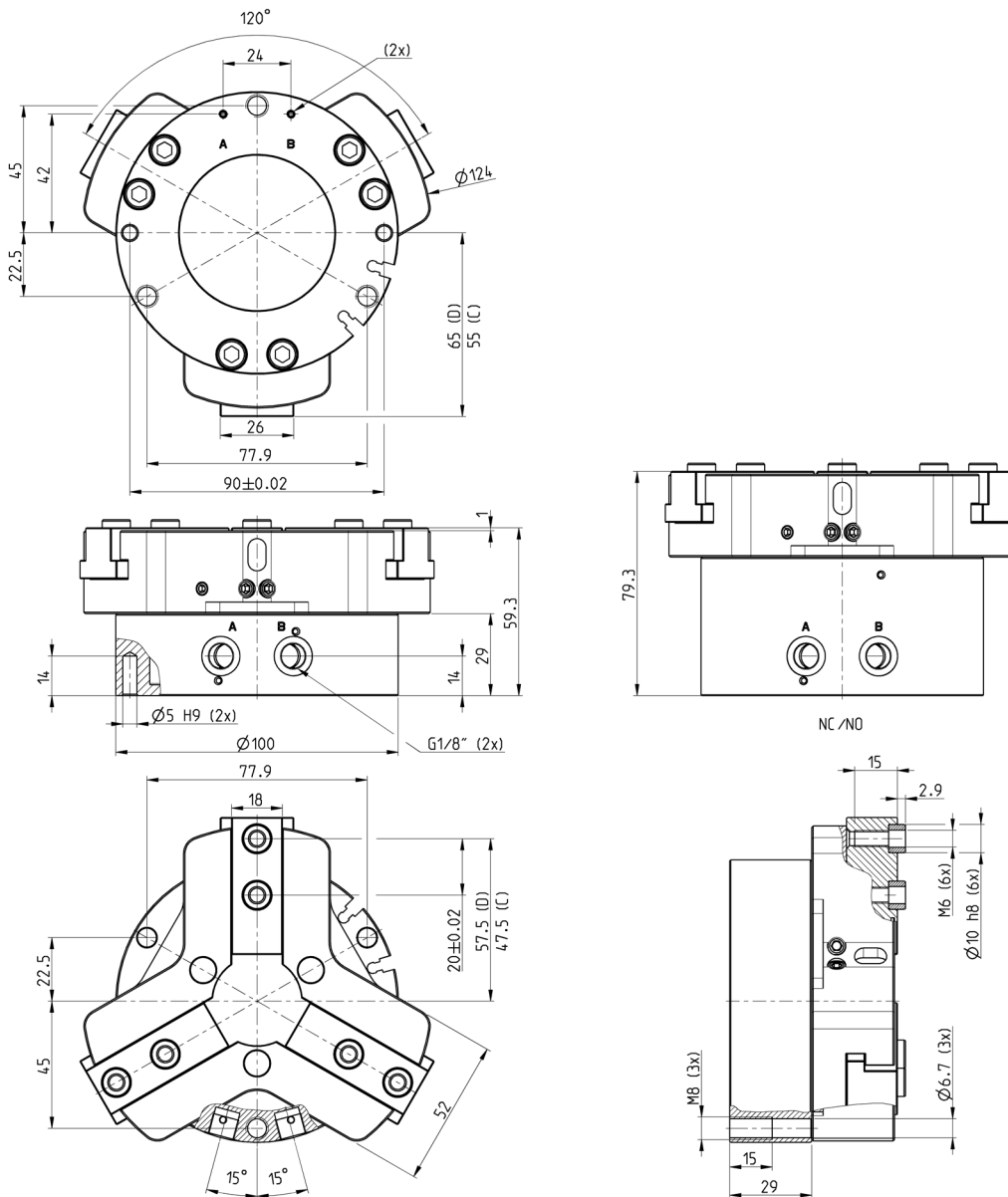

PINZAS DE 3 DEDOS CON GUÍA-T SERIE CGZT

Mod.	CGZT-100	CGZT-100-NC	CGZT-100-NO
677	2030	722	2165
10	2	8	5
≤ 0,02	135	155	1,483
873	2620	523	1570
10	4	8	5
≤ 0,02	74	254	1,790
480	1440	917	2750
10	4	8	5
≤ 0,02	282	75	1,755

Dimensiones pinza CGZT - tamaño 40 mm

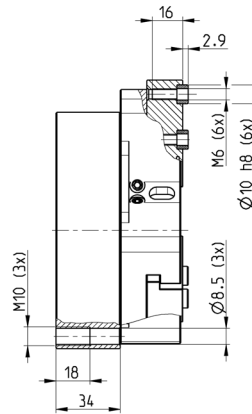
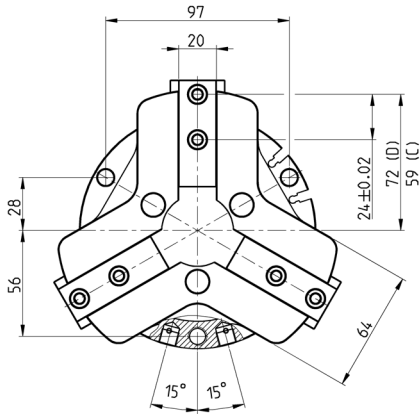
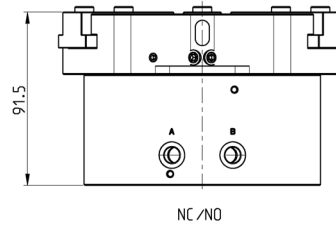
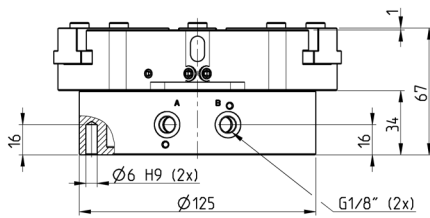
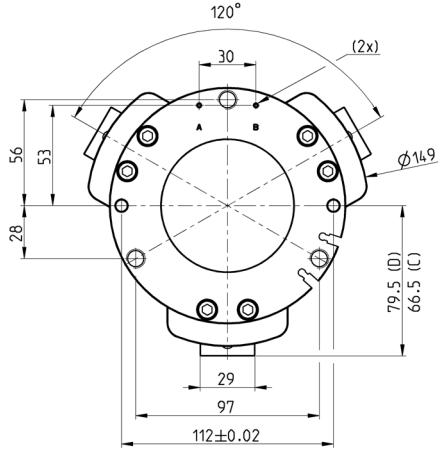

LEYENDAS EN EL DIBUJO:
 A = Conexión de aire para la apertura
 B = Conexión de aire para el cierre
 C = Pinza cerrada
 D = Pinza abierta

PINZAS DE 3 DEDOS CON GUÍA-T SERIE CGZT

Mod.	CGZT-125	1123	3370	1198	3594	13	2 ÷ 8	5 ÷ 60	≤ 0,02	198	227	2,220
CGZT-125-NC	1400	4200	920	2760	13	4 ÷ 8	5 ÷ 60	≤ 0,02	108	349	3,005	
CGZT-125-NO	843	2530	1477	4430	13	4 ÷ 8	5 ÷ 60	≤ 0,02	329	119	2,752	

Dimensiones pinza CGZT - tamaño 40 mm



LEYENDAS EN EL DIBUJO:
 A = Conexión de aire para la apertura
 B = Conexión de aire para el cierre
 C = Pinza cerrada
 D = Pinza abierta

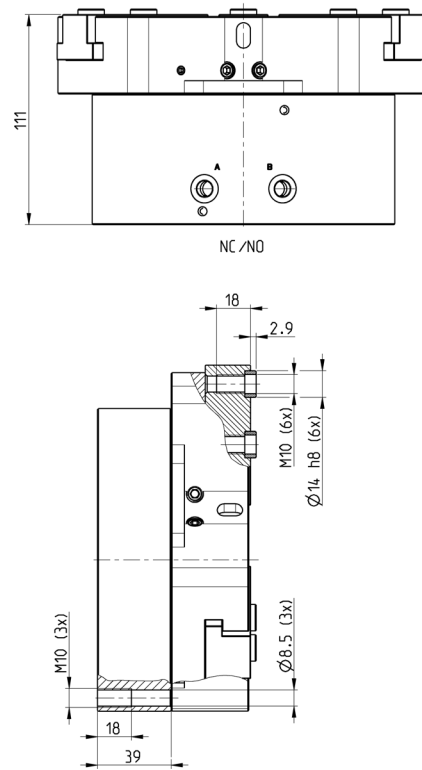
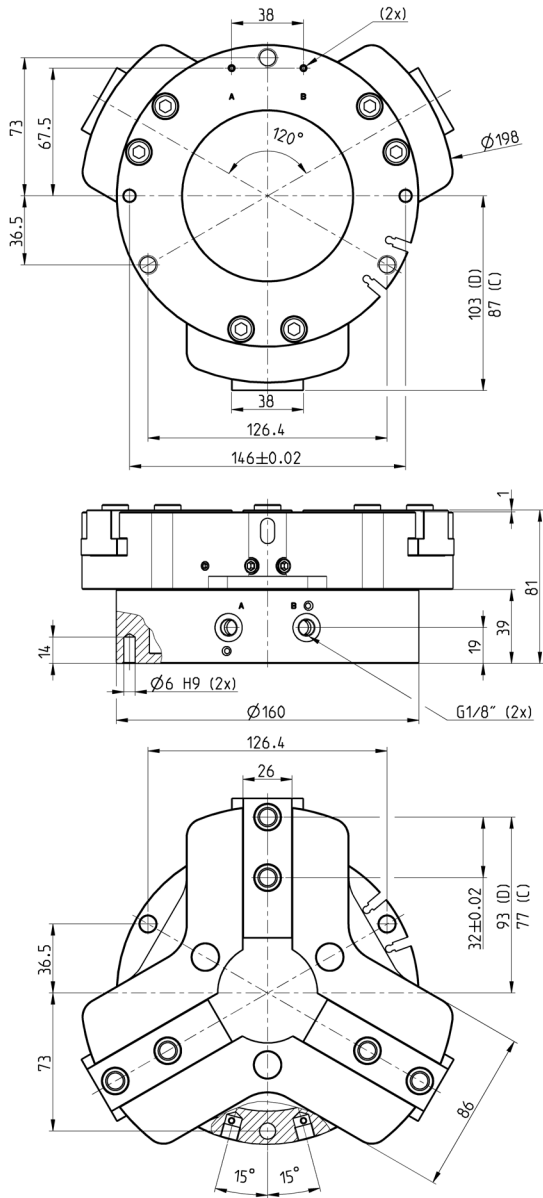

Mod.	1927	5300	1767	5780	16	2 ÷ 8	5 ÷ 60	≤ 0,02	239	304	4,714
CGZT-160	1927	5300	1767	5780	16	2 ÷ 8	5 ÷ 60	≤ 0,02	239	304	4,714
CGZT-160-NC	2150	6450	1540	4620	16	4 ÷ 8	5 ÷ 60	≤ 0,02	150	791	6,504
CGZT-160-NO	1380	4140	2310	6930	16	4 ÷ 8	5 ÷ 60	≤ 0,02	418	129	5,851

FUERZA DE LA PINZA POR MORDAZA

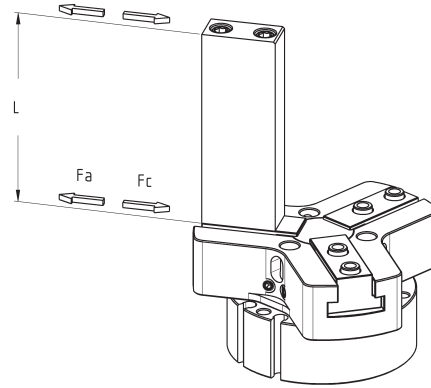
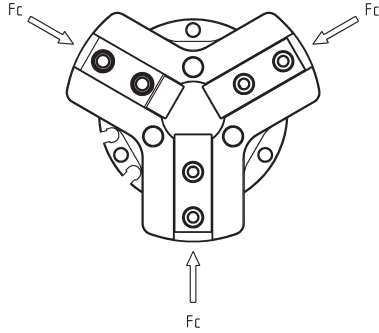

La fuerza total de la pinza ha sido calculada como sigue:
 $F_c \text{ total} = F_c \times 3$
 $F_a \text{ total} = F_a \times 3$

F_c = fuerza de la pinza al cierre
 F_a = fuerza de la pinza a la apertura
 L = longitud del punto de agarre

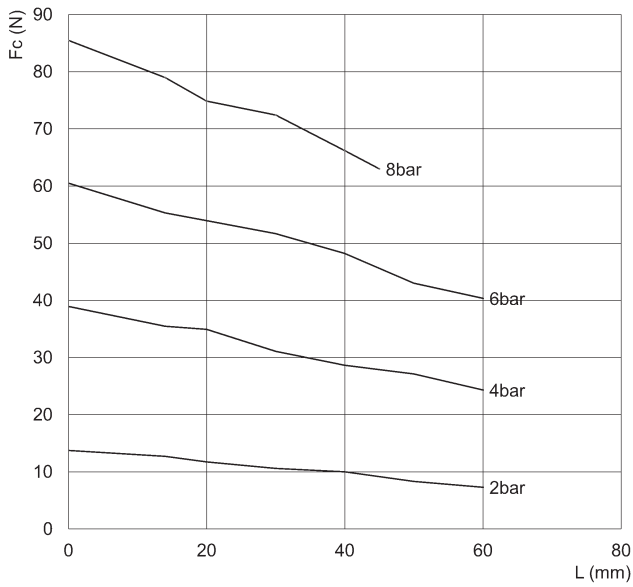

CGZT-040

F_c = fuerza de la pinza al cierre
 L = longitud del punto de agarre

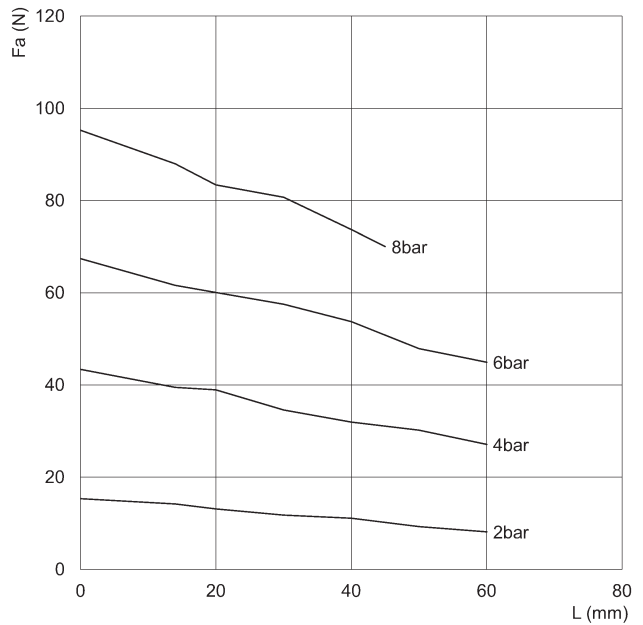

CGZT-040

F_a = fuerza de la pinza a la apertura
 L = longitud del punto de agarre

FUERZA DE LA PINZA POR MORDAZA

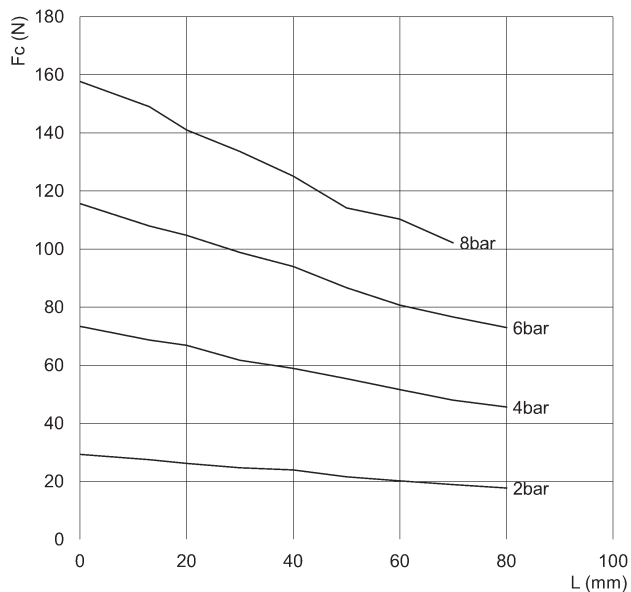

CGZT-050

Fc = fuerza de la pinza al cierre
L = longitud del punto de agarre

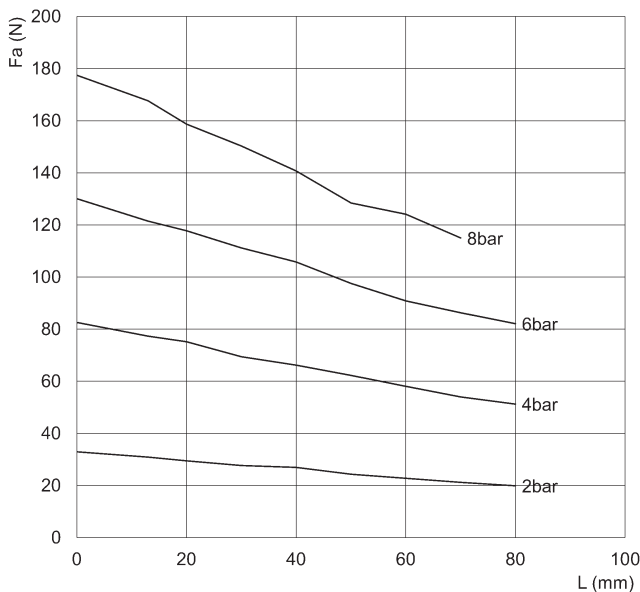

CGZT-050

Fa = fuerza de la pinza a la apertura
L = longitud del punto de agarre

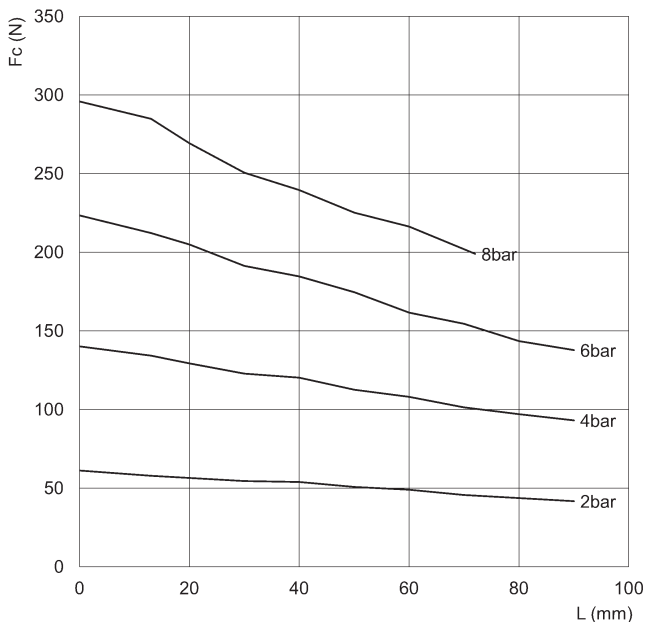

CGZT-064

Fc = fuerza de la pinza al cierre
L = longitud del punto de agarre

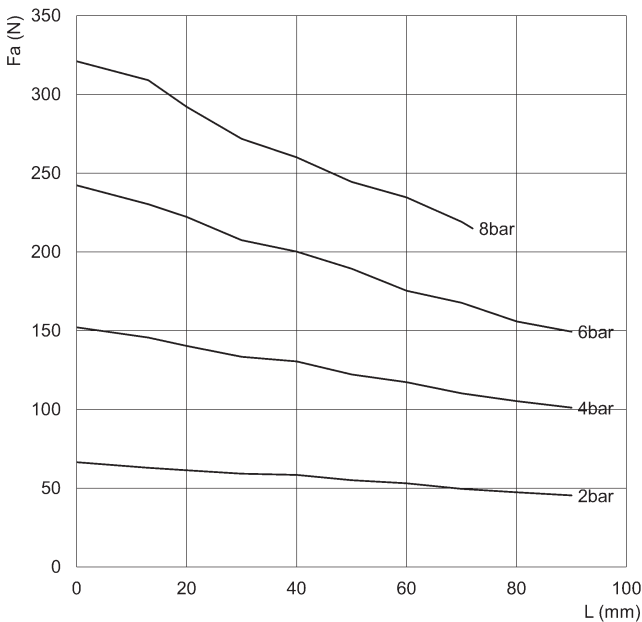

CGZT-064

Fa = fuerza de la pinza a la apertura
L = longitud del punto de agarre

FUERZA DE LA PINZA POR MORDAZA

PINZAS DE 3 DEDOS CON GUÍA-T SERIE CGZT

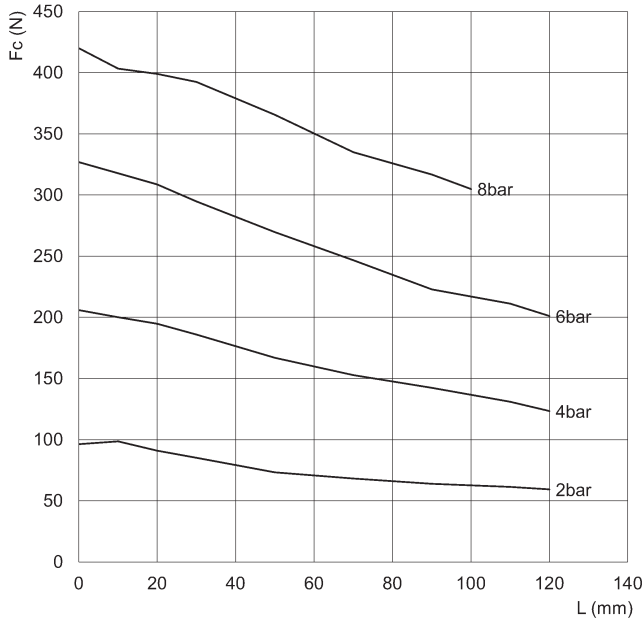

CGZT-080

Fc = fuerza de la pinza al cierre
L = longitud del punto de agarre

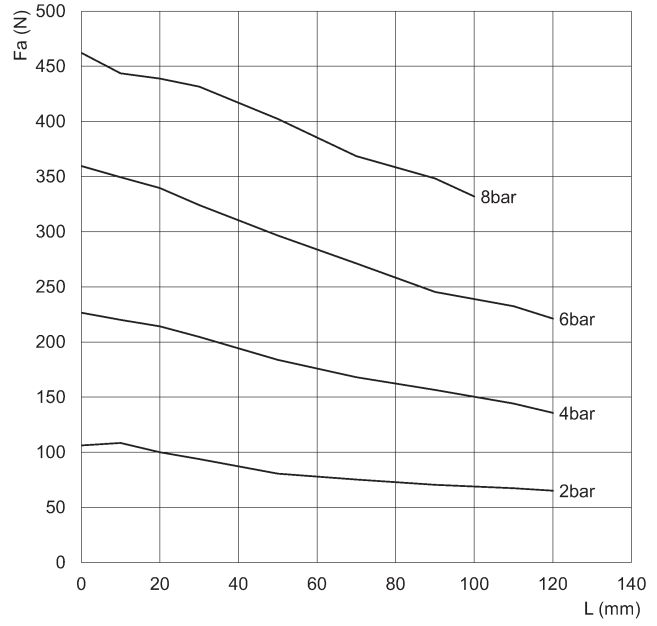

CGZT-080

Fa = Forza di presa in apertura
L = distanza dal piano griffe

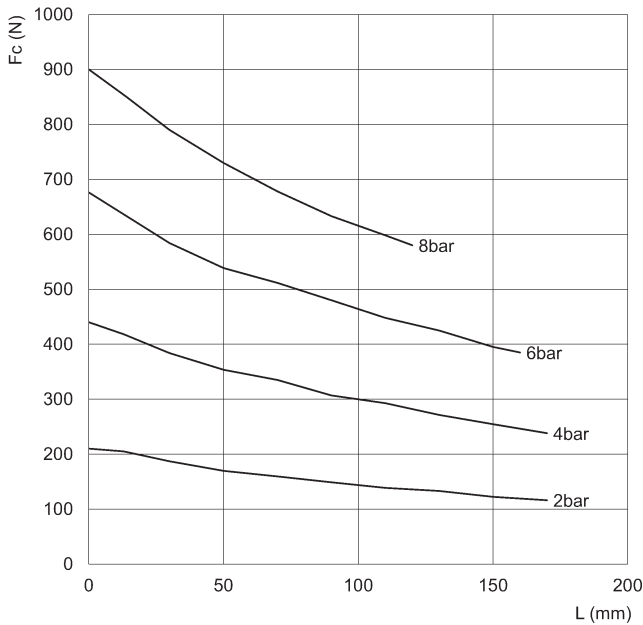

CGZT-100

Fc = fuerza de la pinza al cierre
L = longitud del punto de agarre

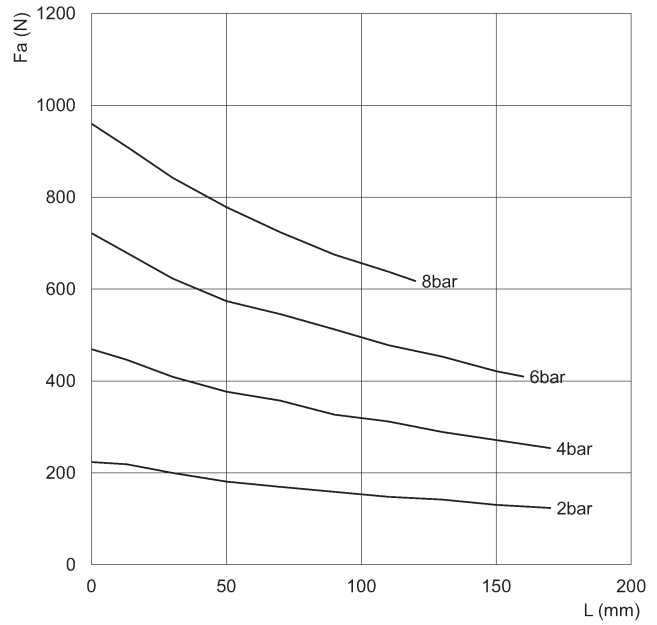

CGZT-100

Fa = Forza di presa in apertura
L = distanza dal piano griffe

FUERZA DE LA PINZA POR MORDAZA

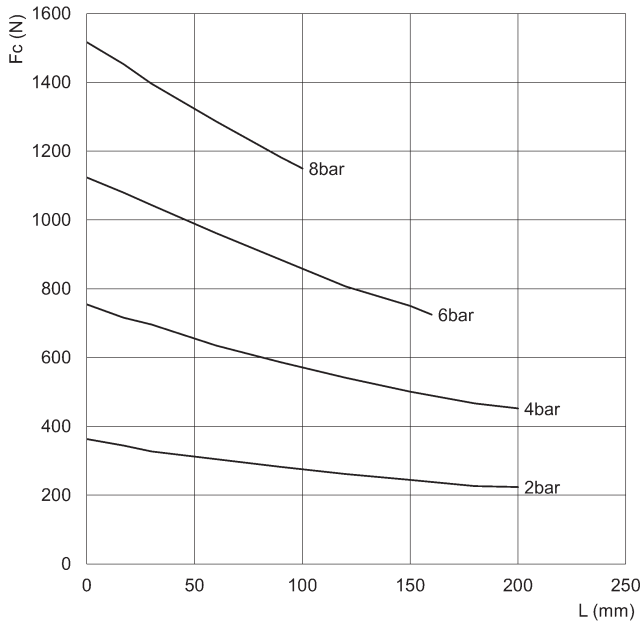

CGZT-125

F_c = fuerza de la pinza al cierre
 L = longitud del punto de agarre

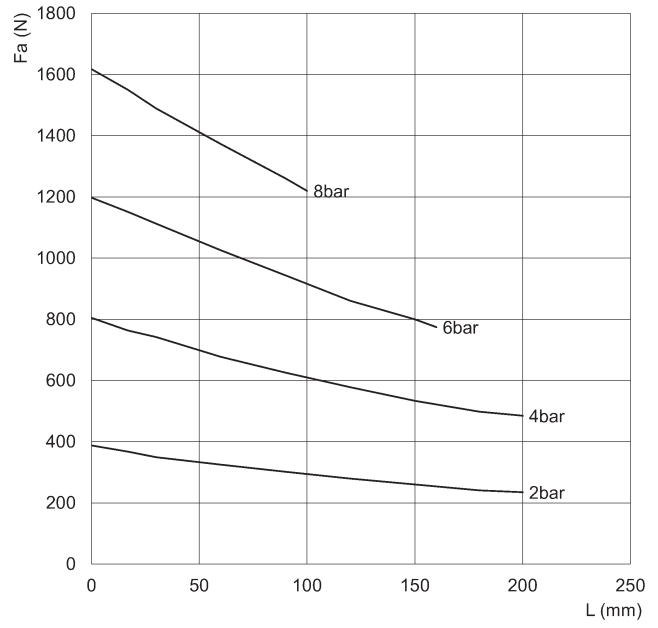

CGZT-125

F_a = fuerza de la pinza a la apertura
 L = longitud del punto de agarre

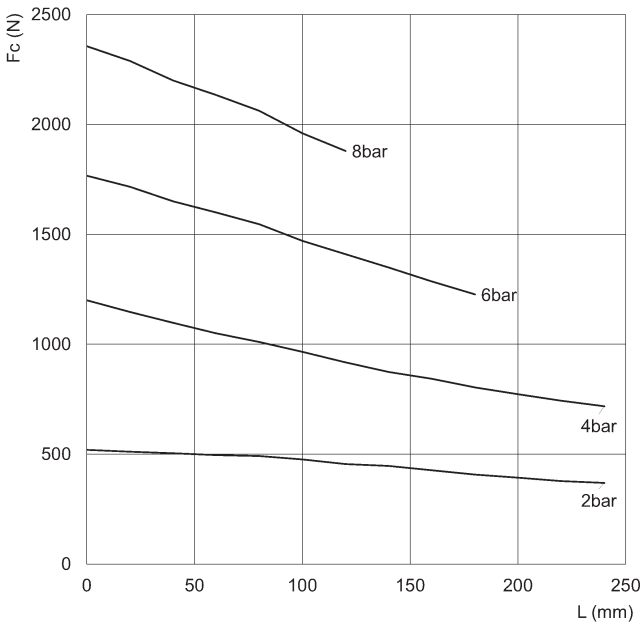

CGZT-160

F_c = fuerza de la pinza al cierre
 L = longitud del punto de agarre

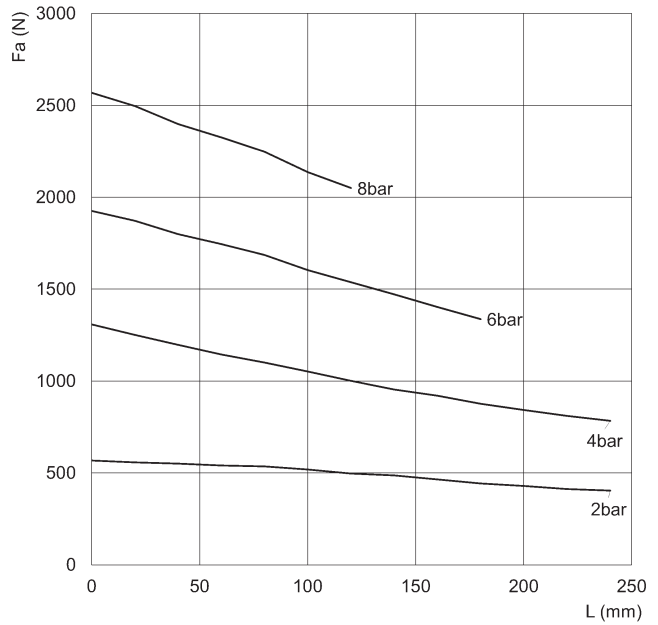

CGZT-160

F_a = fuerza de la pinza a la apertura
 L = longitud del punto de agarre

Ejemplos de montaje

PINZAS DE 3 DEDOS CON GUÍA-T SERIE CGZT

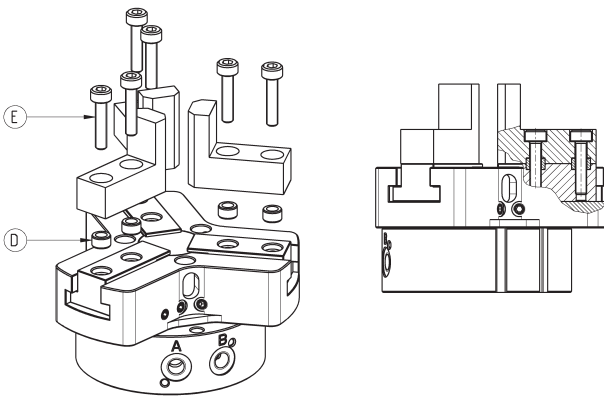
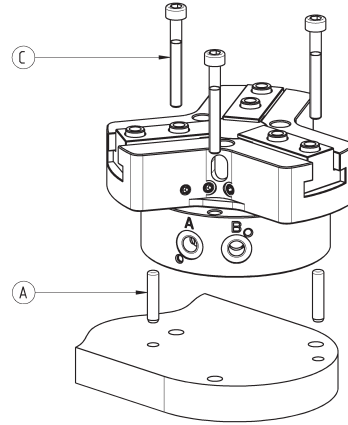
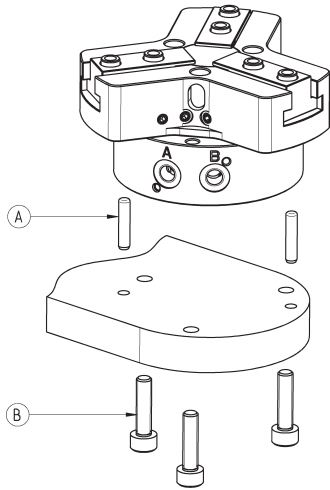

Mod.	A	B	C	D	E
CGZT-040	Ø2	M4	M3	Ø4	M2.5
CGZT-050	Ø3	M4	M3	Ø5	M3
CGZT-064	Ø4	M6	M5	Ø6	M4
CGZT-080	Ø5	M8	M6	Ø8	M5
CGZT-100	Ø5	M8	M6	Ø10	M6
CGZT-125	Ø6	M10	M8	Ø10	M6
CGZT-160	Ø6	M10	M8	Ø14	M10

Puertos de alimentación del aire

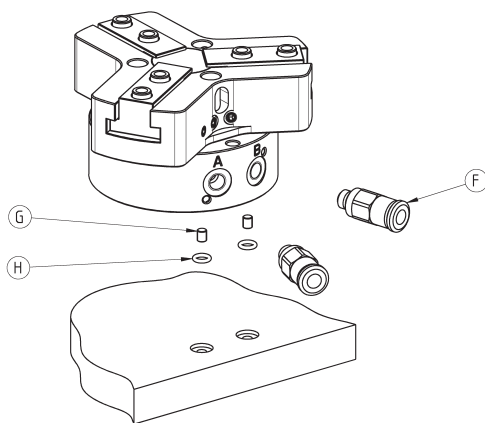

Mod.	F	G	H
CGZT-040	M3	M2	OR 1x2.5
CGZT-050	M5	M2.5	OR 1x3
CGZT-064	M5	M3	OR 1x3.5
CGZT-080	M5	M3	OR 1x3.5
CGZT-100	G1/8	M3	OR 1x3.5
CGZT-125	G1/8	M3	OR 1x3.5
CGZT-160	G1/8	M4	OR 1x4.5

Ejemplo del uso del agujero de presurización/lubricación

Ejemplo del uso del agujero de lubricación (engrasado) o presurización de la zona con partes en movimiento

NOTA 1: engrasar las zonas de deslizamiento usando grasa Molykote DX.

NOTA 2: alimentar una presión máx. de 1 bar para evitar la repentina expulsión de grasa.

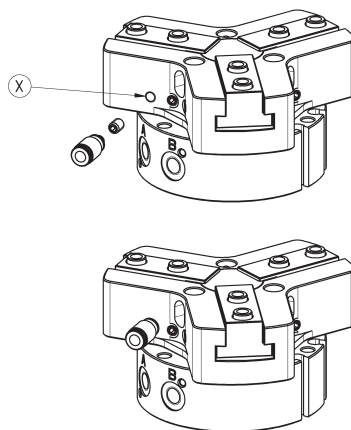

Mod.	X
CGZT-040	M3
CGZT-050	M3
CGZT-064	M5
CGZT-080	M5
CGZT-100	M5
CGZT-125	M5
CGZT-160	M5

Ejemplo de montaje: sensores

L = sensor mod. CSD-332 o mod. CSD-362

Para posicionar el sensor correctamente, se debe hacer un canal en la base.

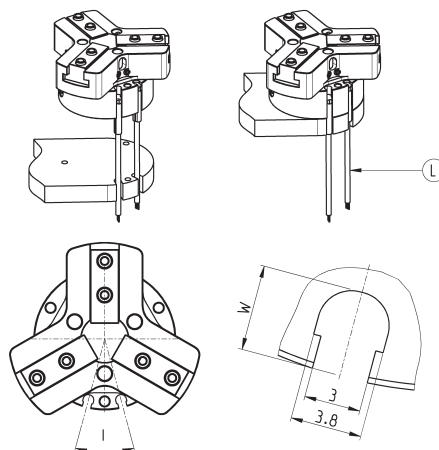

Mod.	I	W
CGZT-040	32°	4.5
CGZT-050	30°	4.6
CGZT-064	30°	6.5
CGZT-080	32°	8.7
CGZT-100	28°	9.3
CGZT-125	24°	11.5
CGZT-160	20°	12.5

Kit de empuje



PINZAS DE 3 DEDOS CON GUÍA-T SERIE CGZT

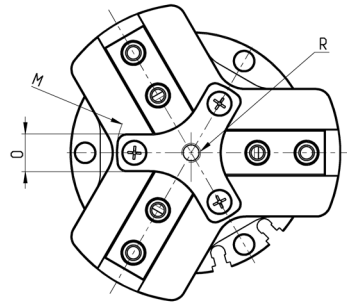
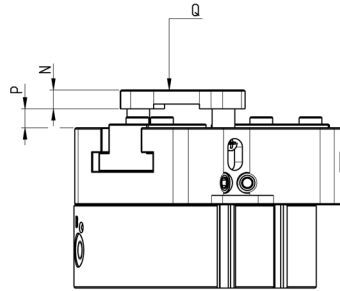
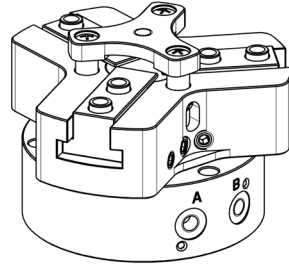
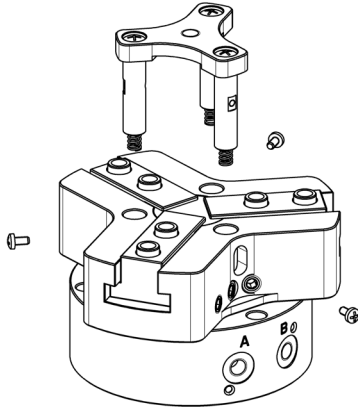

Mod.	M	N	O	P	Q	R
P-CGZT-040	Ø24	3,5	6	0 ÷ 2,5	10 N	M3
P-CGZT-050	Ø32,5	4,5	8	0 ÷ 3	14 N	M4
P-CGZT-064	Ø39,5	5	10	0 ÷ 5	21 N	M5
P-CGZT-080	Ø49	6	12,5	0 ÷ 5	32 N	M6
P-CGZT-100	Ø59	7	14	0 ÷ 5	48 N	M8
P-CGZT-125	Ø73	8	18	0 ÷ 6	85 N	M10
P-CGZT-160	Ø99	9.5	25	0 ÷ 6	185 N	M10