

CLR 系列铰接式微型减压器

接口 G1/8, G1/4

铰接式微型减压器

可提供带铰接接头或不带铰接接头



CLR 系列铰接式微型减压器接口有 G1/8 和 G1/4 两种规格，采用活塞式结构，阀体为黄铜材质，快插接头部分采用工程塑料，重量轻。可管式连接或面板式安装。

塑料旋手可在任意位置锁定。如果不装配铰接快插接头部分，可将减压器直接安装于设备中。

CLR 系列减压器均带有回流功能，可安装于控制阀和气缸之间，实现快速排气

- » 质量极轻
- » 紧凑型设计
- » 管式连接或面板式安装

综合参数

结构形式	活塞式
材料	黄铜阀体，工程塑料铰接接头，不锈钢弹簧，丁腈橡胶密封件
接口	G1/8 - G1/4
质量	0.035 kg
安装方式	管式连接，面板式安装
工作温度	-5 ÷ 50°C (介质的露点应不低于 2°C)
入口压力	2 ÷ 10 bar
出口压力	0.5 ÷ 10 bar
公称流量	见减压器流量特性曲线图
溢流特性	带溢流口 (标准型)，不带溢流口
介质	压缩空气

CLR 系列铰接式微型减压器代号

CL	R		1/8	-	01	-	4
-----------	----------	--	------------	----------	-----------	----------	----------

CL	系列
R	R = 减压器
1/8	接口 1/8 = G1/8 1/4 = G1/4
01	排气方式 = 带溢流口 01 = 不带溢流口
4	连接管外径 = 不带铰接接头 4 = 单侧塑料铰接快插接头 Ø4 mm (仅限 G1/8) 6 = 单侧塑料铰接快插接头 Ø6 mm 8 = 单侧塑料铰接快插接头 Ø8 mm 1/8L = 单侧金属铰接管道接头 G1/8 螺纹 (仅限 G1/8) 1/8D = 双侧金属铰接管道接头 G1/8 螺纹 (仅限 G1/8)

CLR 系列铰接式微型减压器

流量特性曲线图

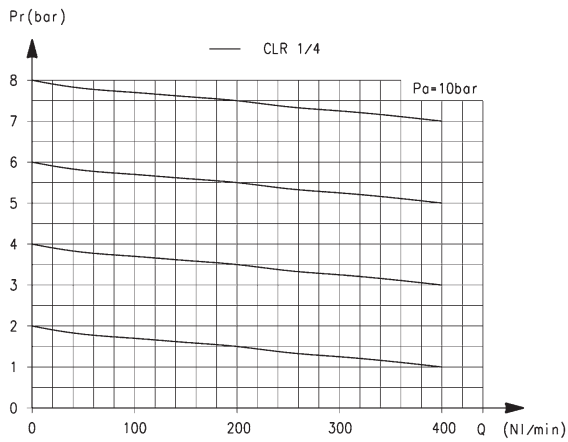

G1/4 接口铰接式微型减压器流量特性曲线

Pa = 入口压力 (即供气压力)
Pr = 出口压力 (即设定压力)
Qn = 公称流量

CLR 1/4-6 = 209 NL/min
CLR 1/4-8 = 310 NL/min

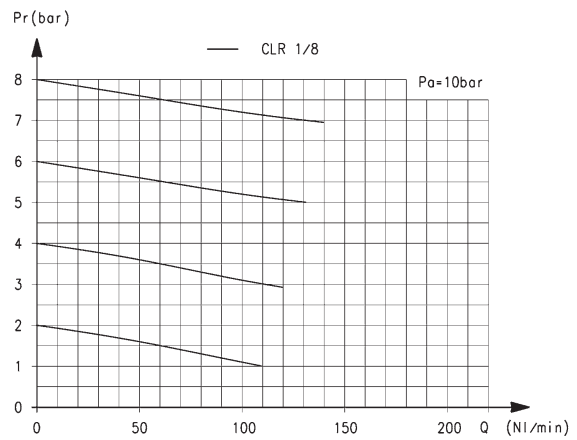

G1/8 接口铰接式微型减压器流量特性曲线

Pa = 入口压力 (即供气压力)
Pr = 出口压力 (即设定压力)
Qn = 公称流量

CLR 1/8-4 = 90 NL/min
CLR 1/8-6 = 120 NL/min
CLR 1/8-8 = 120 NL/min

CLR 系列单铰接式快插接头微型减压器

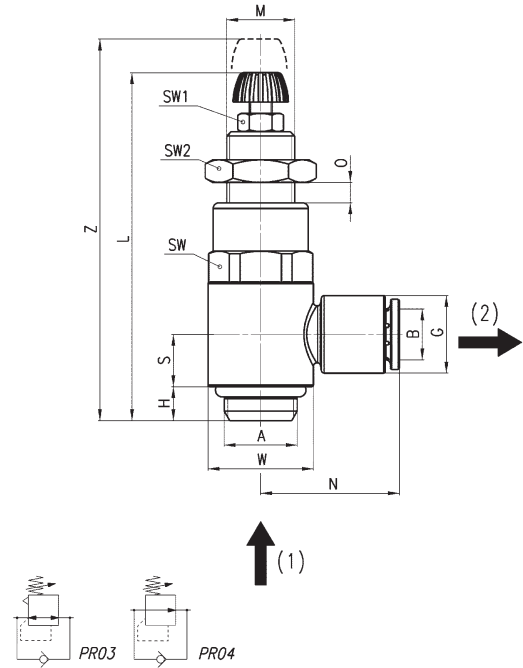

尺寸表														
型号	A	B	G	H	L	M	N	O	S	W	SW	SW1	SW2	Z
CLR 1/8-4	G1/8	4	11.6	5	52	M11x1	21	0±6.5	7.75	14	14	7	14	59
CLR 1/8-6	G1/8	6	11.6	5	52	M11x1	21	0±6.5	7.75	14	14	7	14	59
CLR 1/8-8	G1/8	8	13.9	5	52	M11x1	22.5	0±6.5	7.75	14	14	7	14	59
CLR 1/4-6	G1/4	6	13.9	6	59.5	M12x1	24.5	0±8	9.25	18.6	17	7	17	68
CLR 1/4-8	G1/4	8	13.9	6	59.5	M12x1	24.5	0±8	9.25	18.6	17	7	17	68

图例：
 (1) = 入口压力
 (2) = 出口压力
 PR03 = 减压器，带溢流口，带回流功能
 PR04 = 减压器，不带溢流口，带回流功能

CLR 系列铰接式微型减压器（无铰接接头）

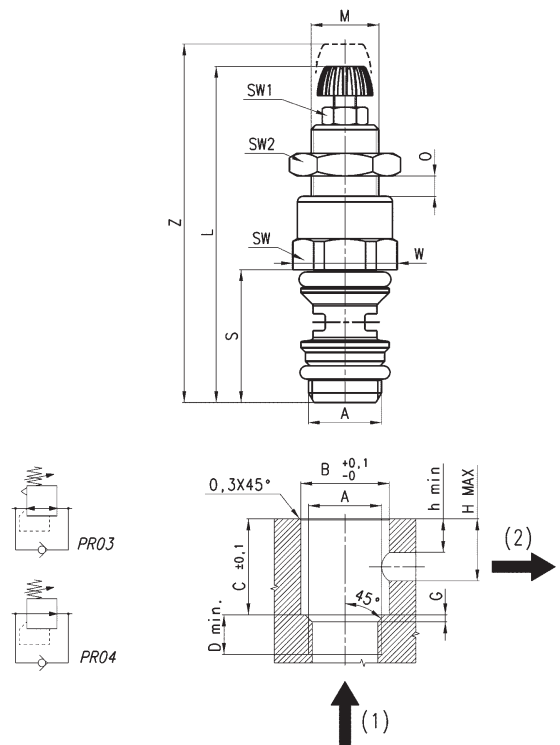

尺寸表																
型号	A	B	C	D min.	G	h min.	H MAX	L	M	O	S	W	SW	SW1	SW2	Z
CLR 1/8	G1/8	11	15.5	6	1	5.5	10	52	M11x1	0±6.5	20.5	15.2	14	7	14	59
CLR 1/4	G1/4	15.65	18.5	7	1.25	7	12	59.5	M12x1	0±8	24.5	18.5	17	7	17	68

图例：
 (1) = 入口压力
 (2) = 出口压力
 PR03 = 减压器，带溢流口，带回流功能
 PR04 = 减压器，不带溢流口，带回流功能

CLR 系列双铰接式管道接头微型减压器



CLR 系列铰接式微型减压器

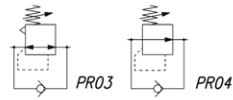
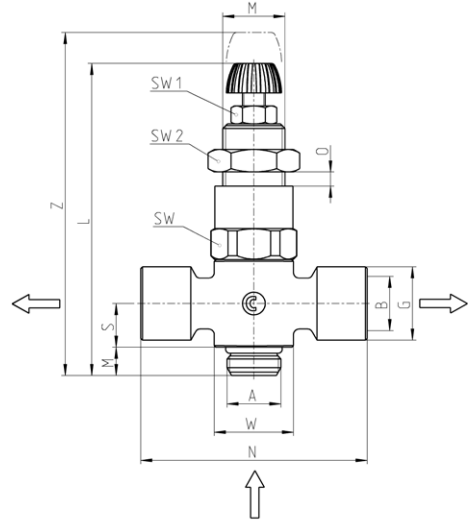

图例:
(1) = 入口压力
(2) = 出口压力

PR03 = 减压器, 带溢流口, 带回流功能
PR04 = 减压器, 不带溢流口, 带回流功能

尺寸表														
型号	A	B	G	H	L	M	N	O	S	W	SW	SW1	SW2	Z
CLR 1/8-1/8D	G1/8	G1/8	13	5	52	M11x1	40	0 ÷ 6.5	7.75	14	14	7	14	59

CLR 系列单铰接式管道接头微型减压器

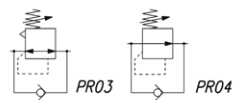
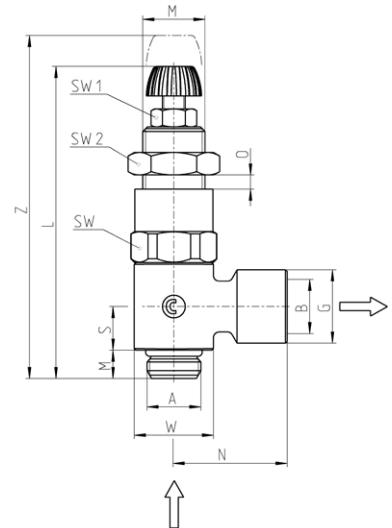

图例:
(1) = 入口压力
(2) = 出口压力

PR03 = 减压器, 带溢流口, 带回流功能
PR04 = 减压器, 不带溢流口, 带回流功能

尺寸表														
型号	A	B	G	H	L	M	N	O	S	W	SW	SW1	SW2	Z
CLR 1/8-1/8L	G1/8	G1/8	13	5	52	M11x1	20	0 ÷ 6.5	7.75	14	14	7	14	59