

Îlots de distribution Série D2, Multipôles et Bus de Terrain

Nouveauté

Connexion au bus de terrain avec les protocoles de communication les plus courants: PROFIBUS-DP, PROFINET, CANopen, EtherNET/IP, EtherCAT and IO-Link. Connexion multipolaire avec 25 ou 44 broches. Fonctions des vannes: 2x2/2, 2x3/2; 5/2; 5/3 CC, CO, CP





Grâce à la large gamme d'options disponibles, l'îlot de distribution de la série D2 représente une excellente solution pour toutes les applications qui nécessitent des fonctions pneumatiques et électriques dans des espaces restreints.

Les différentes possibilités de connexion électrique permettent de créer des îlots avec un nombre élevé de positions de distributeurs et différentes zones de pression. De plus, la version bus de terrain peut gérer aussi bien des signaux d'entrée et/ou de sortie électriques numériques et analogiques.

Sa dimension compacte ses débits élevés, ses modules d'embases pneumatiques et électriques individuels avec système de connexion d'embase aisé et un système de surveillance et de contrôle constant des paramètres de performance font de cette série, un produit particulièrement innovant.

L'une des caractéristiques de cette série est la fonction de surveillance du bon fonctionnement de l'électrovanne. L'électronique installée à la fois dans l'embase et dans le module de connexion Sub-D et multi-série, permet de contrôler en permanence l'efficacité de la bobine de commande de l'électrovanne. Les éventuelles variations par rapport aux conditions idéales de fonctionnement, par exemple une consommation électrique plus élevée, une variation de temps de réponse et une augmentation de la température sont indiquées par différents modes de clignotement de la LED de l'électrovanne et par un signal d'alerte électrique envoyé à l'automate via le câble Sub-D, dans le cas du module de connexion multipôle ou directement par le protocole de communication dans le cas d'une connexion multi série.

Les manuels, les fiches d'instruction et les fichiers de configuration sont disponibles sur le site <http://shop.camozzi.com> ou au moyen du code QR figurant sur l'étiquette du produit.

- » Taille de distributeur: 16 mm
- » Conception compacte
- » Embases individuelles modulaires en technopolymère
- » Hautement extensible électriquement et pneumatiquement
- » Flexibilité dans la connexion et le remplacement des modules d'E/S
- » Technologie COILVISION pour contrôler les paramètres de performance
- » Même embase pour les distributeurs monostables et bistables
- » Possibilité de transmettre des données opérationnelles via WLAN
- » LEDs clignotantes indiquant les différents types d'erreurs de fonctionnement

CARACTÉRISTIQUES GÉNÉRALES

CARACTÉRISTIQUES PNEUMATIQUES	
Construction	Tiroir avec joints
Fonctions	5/2 monostable et bistable 5/3 CC, CO, CP 2x3/2 NC 2x3/2 NO 1x3/2 NC + 1x3/2 NO 2x2/2 NC 2x2/2 NO + 1x2/2 NC 1x2/2 NO
Matériaux	tiroir: AL joints: HNBR autres joints: NBR corps: AL couvercles: polymère embase taille 2: polymère
Raccordements	sorties 2 et 4 tube Ø 6 - 5/32, tube Ø 8, tube Ø 10 alimentation 1: tube Ø 10, Ø 12, Ø 14 alimentation 12/14: tube Ø 4 échappements 3 et 5: tube Ø 10, Ø 12, Ø 14 échappement 82/84: tube Ø 4
Température de fonctionnement	0 ÷ 50°C
Fluide	Air comprimé filtré et non lubrifié de classe [7.4.4] selon ISO 8573-1:2010. En cas d'utilisation avec air lubrifié, il est conseillé d'utiliser exclusivement de l'huile avec viscosité max. de 32 Cst et une version en alimentation externe du pilotage. La qualité de l'air du pilotage doit être de classe [7.4.4] selon ISO 8573-1:2010
Tailles	2 = 16 mm
Pression de service	- 0,9 ÷ 10 bar (-0,7 à 10 bar pour les versions 2x3/2 et 2x2/2)
Pression de pilotage	3 ÷ 7 bar pour les versions 2x3/2 et 2x2/2, voir le graphique de pression de pilotage
Pression de pilotage externe	Voir les graphiques Voir graphiques
Débit nominal	950 Nl/min
Position de montage	au choix
Indice de protection	IP65
ÉLÉMENTS ÉLECTRIQUES VERSION MULTIPÔLES	
Type de connecteur Sub-D	25 ou 44 broches
Puissance max.	0,8 A (avec connecteur Sud-D 25 broches) 1,5 A (avec connecteur Sud-D 44 broches)
Tension d'alimentation	24 V DC +/- 10%
Nombre max de bobine à piloter	22 sur 11 distributeurs (avec connecteur Sub-D 25 broches) 38 sur 19 distributeurs (avec connecteur Sub-D 44 broches)
LED signalétique	Multipôle: LED verte - présence de courant LED rouge - anomalie Distributeur: LED jaune - présence de courant LED jaune clignotante - défaut de fonctionnement
CARACTÉRISTIQUES ÉLECTRIQUES VERSION BUS DE TERRAIN	
CARACTÉRISTIQUES GÉNÉRALES voir les Modules Multiséries sur les prochaines pages	
Puissance Max.	2,5 A
Tension d'alimentation	24 V DC +/-10% alimentation logique 24 V DC +/-10% alimentation puissance
Nombre max de bobine à piloter	128 sur 64 distributeurs
Nbr max de entrées digitales	128
Nbr max de entrées analogiques	16
Nbr max de sorties digitales	128
Nbr max de sorties analogiques	16
Version IO-Link	64 sur 32 distributeurs
Nombre max de bobines pilotables	Non
Entrée et sortie	Class B
Type de port	jusqu'à 12, 24 ou 32 positions de distributeurs par îlot
Fichier de configuration IODD	
(Le module IO-Link de l'îlot de distribution est auto-configuré pour fonctionner avec le bon IODD)	
Vous trouverez de plus amples informations sur http://shop.camozzi.com Série D "Instructions d'utilisation et de maintenance"	

CONNEXION PNEUMATIQUE

Les embases, dans leurs différentes configurations, comprennent des cartouches de raccordement de tubes. En retirant les clips de fixation, il est possible de remplacer ces cartouches et de les adapter à la dimension nécessaire. La partie pneumatique est la même pour les versions Multipole et Série. Les tirants de différentes longueurs fixes qui unissent les embases, peuvent être prolongés individuellement par des tirants supplémentaires pour les positions impaires.

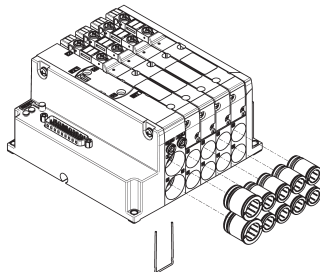

EMBASES INTERMÉDIAIRES

Des embases intermédiaires avec un diaphragme ou une fonction d'alimentation supplémentaire permettent de créer des zones de pression et/ou d'échappement diversifiées, d'ajouter un flux d'air entrant et d'augmenter le flux d'échappement. En outre, il existe des embases qui, outre les fonctions susmentionnées, peuvent interrompre l'actionnement pneumatique des bobines. Ceci empêche, indépendamment de la présence ou non du signal électrique, d'actionner les distributeurs monostables et bistables. Les embases intermédiaires n'ont pas besoin d'être calculées dans le nombre de positions de la vanne.

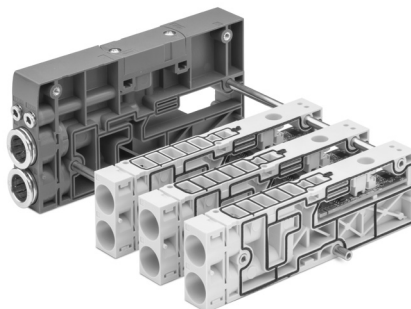

PILOTAGE

Les embases initiales d'alimentation et d'échappement peuvent être changées en tournant le dispositif supérieur du type de pilotage sélectionné. Le passage du pilotage interne au pilotage externe est obtenu sans remplacer la base initiale, ce qui permet par exemple d'inclure ou de sectionner l'îlot, en adaptant son fonctionnement même après son installation, par exemple avec des vannes qui fonctionnent en dépression ou en pression réduite. La flèche indique le type de pilotage sélectionné.



CONFIGURATEUR

La configuration de l'îlot est de trois positions au minimum, y compris la base éventuelle pour une alimentation et/ou un échappement supplémentaire. Le nombre maximum de positions dépend du type de Connexion électrique choisi. Pour composer correctement le code commercial et pour télécharger les plans, veuillez utiliser le configurateur présent sur <http://catalogue.camozzi.com> dans les sections "Configurateurs" ou "Camozzi Partcommunity".

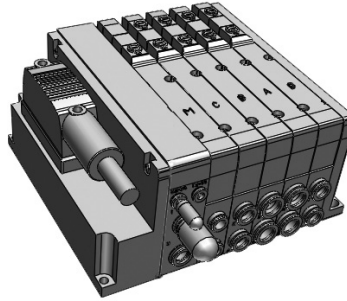

VERSION MULTIPÔLES

La version Multipôles peut être connectée rapidement et en toute sécurité par le câble de Connexion avec sortie angulaire de 25 ou 44 broches au connecteur électrique Sub-D intégré dans l'îlot. La modularité unique des embases permet de créer des îlots avec un maximum de 11 ou 19 positions de distributeurs selon le type de câble de connexion utilisé.



VERSIONS BUS DE TERRAIN ET IO-LINK

Le nouveau module de bus de terrain CX4 intégré dans l'îlot de distribution de la série D permet de s'interfacer avec les protocoles de bus de terrain les plus courants. Outre la gestion de la partie pneumatique (identique à la version MULTIPÔLES), différents types de modules électriques peuvent être gérés. Avec cette configuration, il est possible d'agrandir la partie pneumatique jusqu'à un maximum de 64 positions de distributeurs à double commande et la partie électrique jusqu'à 128 entrées et 128 sorties digitales, en plus de 16 entrées et 16 sorties analogiques. Outre les versions standard de tension et de courant, les modules analogiques sont également disponibles en version 2 canaux Bridge, RTD et TC. Dans la version IO-Link, le module d'interface fait également partie de la série CX4. Dans cette configuration, les modules d'E/S ne peuvent pas être intégrés dans l'îlot, un maximum de 64 bobines peut être géré sur 32 positions de distributeurs.

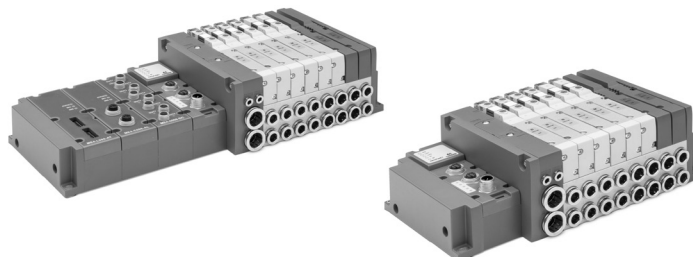

MODULE ÉLECTRIQUE

Les modules électriques sont composés de deux parties : la base pour connecter les différents modules, qui est la même pour tous les types, et les différents caches sur lesquels sont placés les connecteurs. Cette solution permet de changer facilement les points de connexion avec les capteurs ou les fonctions de la machine. Les modules électriques, tout comme les embases de la partie pneumatique, peuvent également être ajoutés ou retirés grâce au système de connexion modulaire.

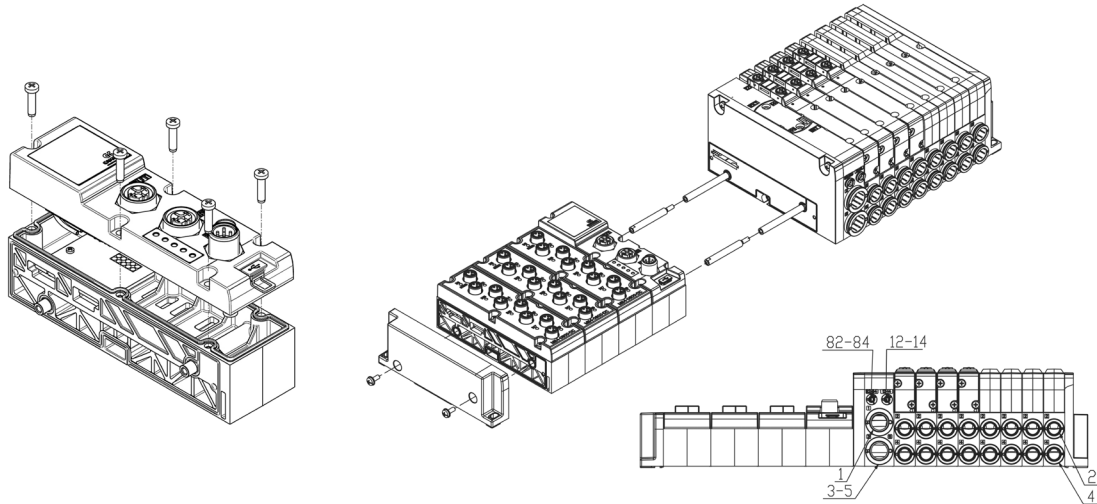

COILVISION

C'est une fonction standard dans tous nos îlots de distribution avec connexion MULTIPÔLES et série. Son but est de contrôler le bon fonctionnement de chaque électrovanne individuellement, en particulier le solénoïde. L'électronique installée dans l'embase permet de surveiller en permanence l'efficacité de la bobine de commande de l'électrovanne. Les éventuelles variations par rapport aux conditions de fonctionnement idéales, comme par exemple une consommation électrique plus élevée, des temps de réponse différents ou une température plus élevée, sont signalées par le clignotement d'une LED jaune de l'électrovanne concernée. Outre le clignotement de cette LED, une LED rouge générale clignote également sur le module Sub-D.

Ces indications sont combinées avec un message d'alerte envoyé à l'automate programmable. En sélectionnant le code W dans le menu "Interface" du code de cryptage, outre les signaux décrits, il est possible de rassembler toutes les données opérationnelles des îlots et de les envoyer par WLAN au réseau d'entreprise ou sur le Cloud pour être analysées.

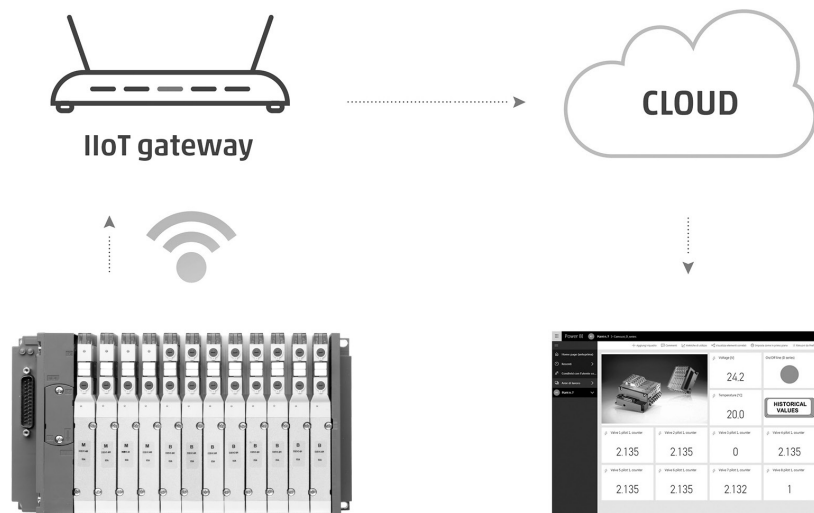

CODIFICATION - VERSION MULTIPÔLES

DM	C	2	M	W	R	A	-	15R	-	4BQH4CX3D	-	3M2L3M2BC	-	DS	R
----	---	---	---	---	---	---	---	-----	---	-----------	---	-----------	---	----	---

DM	ÎLOT MODULAIRE	
C	VANNE C = modèle VC	
2	TAILLE 2 = 16 mm	
M	CONNEXION ÉLECTRIQUE M = multipôle 25 broches PNP Q = multipôle 44 broches PNP	
W	INTERFACE O = sans interface	W = sans fils
R	COMMANDE MANUELLE P = dispositif monostable R = dispositif monostable/maintenu	
A	ALIMENTATION DU PILOTE A = interne	B = externe
15R	CONNECTEUR 0 = sans connecteur CONNECTEUR R AVEC CABLE 03R = 3 m 05R = 5 m 10R = 10 m 15R = 15 m 20R = 20 m 25R = 25 m	
4BQH4CX3D	CONNEXION SUR EMBASES Métrique: B = cartouche tube Ø6 C = cartouche tube Ø8 D = cartouches tube Ø10 JOINTS D'EMBASE # Q = canal 1, 3, 5 fermés R = cana 1 fermé S = canal 3 et 5 fermés AVEC JOINT ET ALIMENTATION EXTERNE # QT = canal 1, 3, 5 fermés; 12/14 externe RT = canal 1 fermé; 12/14 externe ST = canal 3, 5 fermés; 12/14 externe AVEC JOINT ET SILENCIEUX # QH = canal 1, 3, 5 fermés RH = canal 1 fermé SH = canal 3 et 5 fermés EMBASE POUR ALIMENTATION SUPPLÉMENTAIRE # X = alimentation (1) et échappements (3, 5) XH = alimentation (1) et échappements (3, 5) avec silencieux EMBASE INTERMÉDIAIRE POUR ALIMENTATION SUPPLÉMENTAIRE AVEC PILOTAGE EXTERNE # XT = alimentation supplémentaire (1) ET échappements(3, 5) POUR L'ALIMENTATION # K = séparation alimentation - alimentation (1) et échappements (3, 5) Z = séparation alimentation - diaphragme sur voie 1 # = ces embases sont déjà fournies avec des cartouches pour tube Ø8, Ø5/16"	
3M2L3M2BC	ÉLECTRO-DISTRIBUTEUR M = 5/2 monostable B = 5/2 bistable C = 2x3/2 NC A = 2x3/2 NO G = 1x3/2 NC + 1x3/2 NO V = 5/3 CC K = 5/3 CO N = 5/3 CP L = libre W = position sans distributeur	
DS	PLAQUES TERMINALES Dimensions des tubes pour les orifices 1,3 et 5 Métrique: D = cartouche tube Ø10 E = cartouche tube Ø12	Pouces: L = cartouche tube Ø1/4" G = cartouche tube Ø5/16" P = cartouche tube Ø3/8" J = embase (D5) pour la commande du servo-pilote par l'intermédiaire du distributeur (E;F) *
R	TYPE DE FIXATION = direct R = DIN rail	

* = L'embase est équipée d'une cartouche Ø4 (Ø5/32").

** = Électrovanne pour embase modèle J.

Le choix de la cartouche effectué dans la section Plaques Terminales est également valable pour les embases à membrane et les embases complémentaires.

Les modèles QT, RT, ST, XT ont un tube de cartouche 12/14 Ø4 (Ø5/32").

CODIFICATION - VERSION MULTIPÔLES

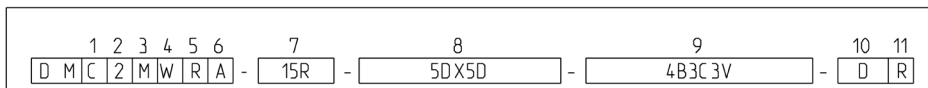
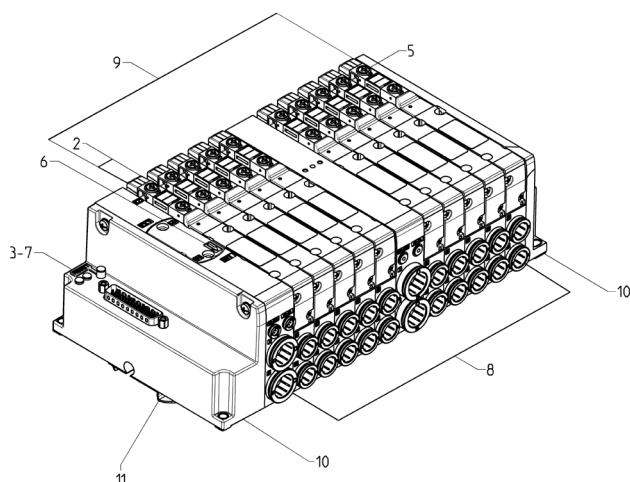

(1) DISTRIBUTEUR MODÈLE VC	(2) TAILLE	CONNEXION ÉLECTRIQUE	(4) INTERFACE	(5) COMMANDE MANUELLE	(6) TYPE DE PILOTAGE
DMC	2	M Q	O W	P R	A B
(7) CONNEXION	(8)	EMBASES	(9) DISTRIBUTEURS	(10) RACCORDEMENTS PLAQUES TERMINALES	(11) FIXATION
0		MÉTRIQUE POUCES	M	MÉTRIQUE POUCES	R
03R		B L	B	D P	
05R		C C	C	D R	
10R		D P	A	E	
15R		JOINTS	G	ES	
20R		Q	V	F	
25R		R	K		
		S	N		
		AVEC JOINT ET ALIMENTATION EXTERNE	L		
		QT	W		
		RT	E		
		ST	F		
		AVEC JOINT ET SILENCIEUX	D		
		QH	H		
		RH	R		
		SH			
		EMBASE POUR ALIMENTATION SUPPLÉMENTAIRE			
		X			
		XH			
		EMBASE INTERMÉDIAIRE POUR ALIMENTATION SUPPLÉMENTAIRE AVEC PILOTAGE EXTERNE			
		XT			
		POUR L'ALIMENTATION ÉLECTRIQUE			
		K			
		Z			
		EMBASE POUR LA COMMANDE DU SERVO-PILOTE			
		J			

CODIFICATION - VERSION BUS DE TERRAIN
DM C 2 01 W R A - 2A2Q - 2B2CQH4DX4B - 3M2L3M2B2C - E R

DM	ÎLOT MODULAIRE	
C	DISTRIBUTEUR C = modèle VC	
1	TAILLE 2 = 16 mm	
01	PROTOCOLE 00 = Embase sans boîtier Bus de Terrain *** 05 = Ethercat 01 = PROFIBUS 06 = PROFINET 03 = CANopen 07 = IO-LINK ne peut pas être configuré avec des modules d'entrée et de sortie) 04 = Ethernet/IP	
W	INTERFACE 0 = sans interface W = sans fils	
R	COMMANDE MANUELLE P = dispositif monostable R = dispositif monostable/maintenu	
A	TYPE DE PILOTAGE A = interne B = externe	
2A2Q	MODULES ENTRÉES/SORTIES 0 = sans A = 8 entrées digitales M8 B = 16 entrées digitales, bloc de connexion d'extrémité C = 2 entrées analogiques (config. 0-10V,±10V,0-20mA,4-20mA,±20mA) M12 D = 2 entrées analogiques (config. 0-10V,±10V,0-20mA,4-20mA,±20mA), bloc d'extrémité E = 2 entrées, BRIDGE M12 F = 2 entrées, BRIDGE, bloc de connexion d'extrémité G = 2 entrées analogiques RTD M12 (PT100, PT200, PT500, PT1000) H = 2 entrées analogiques, bloc de jonction d'extrémité RTD (PT100, PT200, PT500, PT1000) L = 2 entrées analogiques TC M12 (THERMOCOUPLES) M = 2 entrées de thermocouple analogique, bloc de connexion d'extrémité (THERMOCOUPLES) Q = 8 sorties digitales M8 R = 16 sorties digitales, bloc de connexion d'extrémité T = 2 sorties analogiques (config. 0-10V,±10V,0-20mA,4-20mA,±20mA), M12 U = 2 sorties analogiques (config. 0-10V,±10V,0-20mA,4-20mA,±20mA), bloc d'extrémité (Push-in) W ***** = Embase fermée sans boîtier E/S	
2B2BQH4DX4B	CONNEXION SUR EMBASES Métrique: B = cartouche pour tube Ø6 C = cartouche pour tube Ø8 D = cartouche pour tube Ø10 JOINTS D'EMBASE # Q = canal 1, 3, 5 fermés J = embase (D5) pour commande du servo-pilote par l'intermédiaire de l'électrovanne (E;F) * R = cana 1 fermé S = canal 3 et 5 fermés AVEC JOINT ET ALIMENTATION EXTERNE # QT = canal 1, 3, 5 fermés; 12/14 externe RT = canal 1 fermé; 12/14 externe ST = canal 3, 5 fermés; 12/14 externe AVEC JOINT ET SILENCIEUX # QH = canal 1, 3, 5 fermés RH = canal 1 fermé SH = canal 3 et 5 fermés EMBASE POUR ALIMENTATION SUPPLÉMENTAIRE # X = alimentation (1) et échappements (3, 5) XH = alimentation (1) et échappements (3, 5) avec silencieux EMBASE INTERMÉDIAIRE POUR ALIMENTATION SUPPLÉMENTAIRE AVEC PILOTAGE EXTERNE # XT = alimentation supplémentaire (1) ET échappements(3, 5) POUR L'ALIMENTATION # K =séparation alimentation - alimentation (1) et échappements (3, 5) Z = séparation alimentation - diaphragme sur voie 1 # = ces embases sont déjà fournies avec des cartouches pour tube Ø8, Ø5/16"	
3M2L3M2B2C	VALVES M = 5/2 monostable L = libre B = 5/2 bistable W = position sans distributeur C = 2x3/2 NC E = 3/2 NC pour commande interne du servo-pilote (Ligne 1) ** A = 2x3/2 NO F = 3/2 NC pour commande externe du servo-pilote ** G = 1x3/2 NC + 1x3/2 NO D = 2x2/2 NC V = 5/3 CC H = 2x2/2 NO K = 5/3 CO R = 1x2/2 NC + 1x2/2 NO N = 5/3 CP	
E	PLAQUES TERMINALES Dimensions des tubes pour les orifices 1,3 et 5 Métrique: D = cartouche pour tube Ø10 DS = cartouche Ø10 avec silencieux extérieur (2939-10) P = cartouche pour tube Ø3/8" E = cartouche pour tube Ø12 ES = cartouche Ø12 et silencieux extérieur (2939-12) P = cartouche pour tube Ø1/2" F = cartouche pour tube Ø14	
R	FIXING TYPE = direct R = DIN rail	

* = L'embase est équipée d'une cartouche Ø4 (Ø5/32").

** = Electro-distributeur pour embase modèle J.

*** = Avec le protocole 00, l'interface possible est 0, par exemple: DMC2000RA-...

**** = L'embase fermée sans couvercle E/S doit toujours être placée après les autres modules, s'ils sont présents. Par exemple: DMC201WRA-2A2QW...

Le choix de la cartouche effectué dans la section Plaques Terminales est également valable pour le diaphragme et les embases supplémentaires. Les modèles QT, RT, ST, XT ont un tube de cartouche 12/14 Ø4 (Ø5/32").

CODIFICATION - VERSION BUS DE TERRAIN

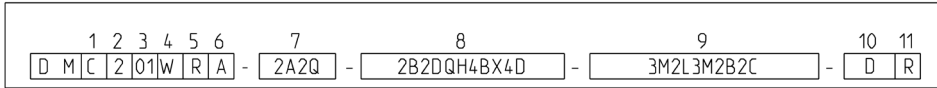
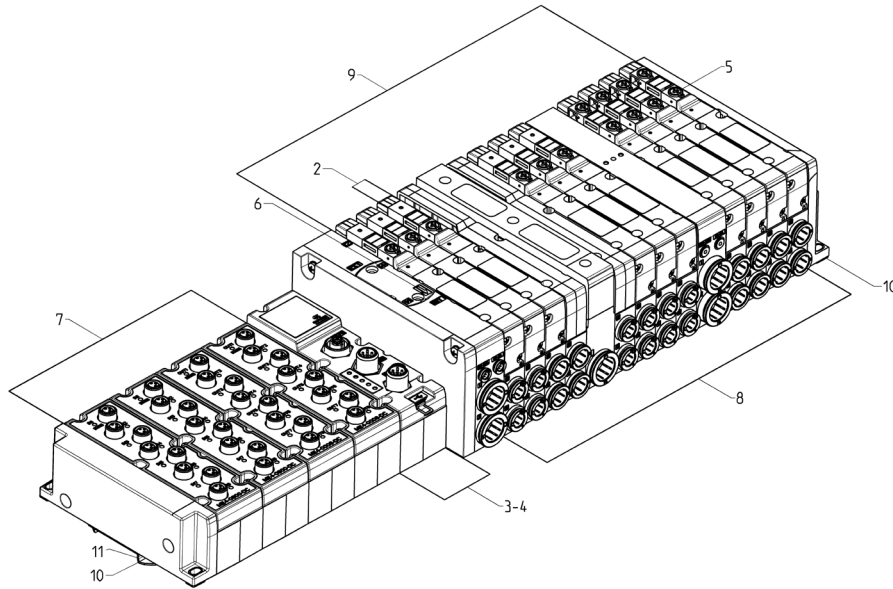

(1)	DISTRIBUTEUR	(2)	TAILLE	(3)	PROTOCOLE	INTERFACE	(5)	COMMANDE MANUELLE	(6)	PILOTE
	DMC		2		00	0		P		A
					01	W		R		B
					03					
					04					
					05					
					06					
					07					
(7)	MODULES ENTRÉES ET SORTIES	(8)	EMBASES	DISTRIBUTEURS	(10)	RACCORDEMENTS PLAQUES TERMINALES	(11)	FIXATION		
	A		MÉTRIQUE POUCES	M		MÉTRIQUE POUCES		R		
	B		B L	B		D P				
	C		C C	C		DS R				
	D		D P	A		E				
	E		JOINTS	G		ES				
	F		Q	V		F				
	G		R	K						
	H		S	N						
	L		AVEC JOINTS ET ALIMENTATION EXTERNE	L						
	M		QT	W						
	Q		RT	E						
	R		ST	F						
	T		AVEC JOINTS ET SILENCIEUX	D						
	U		QH	H						
	W		RH	R						
			SH							
			EMBASE POUR ALIMENTATION SUPPLÉMENTAIRE							
			X							
			XH							
			EMBASE INTERMÉDIAIRE POUR ALIMENTATION SUPPLÉMENTAIRE AVEC PILOTAGE EXTERNE							
			XT							
			POUR L'ALIMENTATION ÉLECTRIQUE							
			K							
			Z							
			EMBASSES POUR CONTRÔLE DU SERVO-PILOTE							
			J							

Version MULTIPÔLES - COMPOSANTS

Le kit de tirants d'accouplement DA2K-XX indiqué entre les positions 4 et 5, est utilisé pour préparer des îlots avec des bases de soupape "n" qui doivent être dans la version "sans tirants".

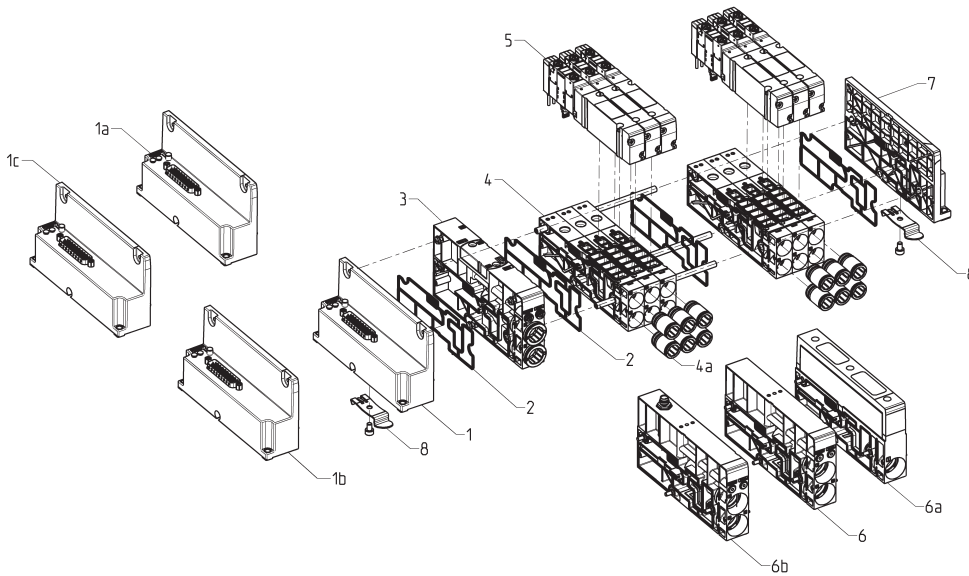

Composants

1	Groupe d'interface électrique - MULTIPÔLES à 25 broches
1a	Groupe d'interface électrique - interface WLAN MULTIPÔLES à 25 broches
1b	Groupe d'interface électrique - MULTIPÔLES à 44 broches
1c	Groupe d'interface électrique - interface WLAN MULTIPÔLES à 44 broches
2	Joint d'interface
3	Module d'alimentation pneumatique initial
4	Embase modulaire taille 2
4a	Raccords rapides interchangeables
5	Distributeur taille 2
6	Module supplémentaire pour acheminer les canaux d'alimentation et d'évacuation
6a	Module d'alimentation et d'échappement avec silencieux
6b	Module pour séparer l'alimentation électrique
7	Plaque d'extrémité
8	Supports de montage pour rail DIN

Version BUS DE TERRAIN - COMPOSANTS

Le kit de tirants d'accouplement DA2K-XX indiqué entre les positions 6 et 7, est utilisé pour préparer des îlots avec des bases de soupape "n" qui doivent être dans la version "sans tirants".

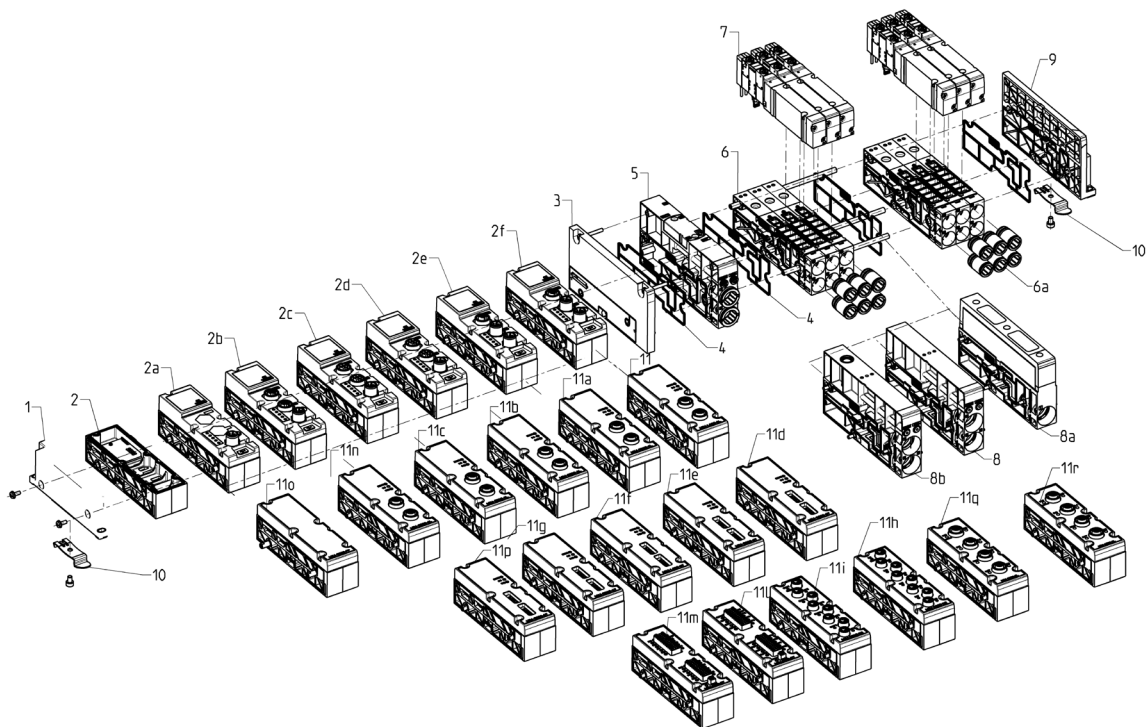

Composants			
1	Module terminal	10	Equerre de montage pour rail DIN
2	Module d'interface BUS DE TERRAIN	11	2 entrées analogiques tension/courant, M12
2a	Module PROFIBUS	11a	2 entrées capteurs de charge analogiques
2b	CANopen	11b	2 entrées thermocouples analogiques, M12
2c	Module EtherNet/IP	11c	2 entrées analogiques RTD,, M12
2d	Module EtherCAT	11d	2 entrées analogiques tension/courant, bloc de jonction
2e	Module PROFINET	11e	2 entrées capteurs de charge analogiques, bloc de jonction
2f	Module IO-Link	11f	2 entrées de thermocouple analogique, bloc de jonction
3	Module d'interface Bus de Terrain	11g	2 entrées analogiques RTD,, M12, bloc de jonction
4	Joint d'interface	11h	8 entrées digitales
5	Module d'alimentation pneumatique initiale	11i	8 sorties digitales
6	Embase modulaire taille 2	11l	16 entrées digitales
6a	Raccords rapides interchangeables	11m	16 sorties digitales
7	Electrovanne taille 2	11n	8 entrées digitales
8	Module d'alimentation et d'échappement supplémentaire transporté	11o	Base fermée sans plaque E/S
8a	Module d'alimentation et d'échappement avec silencieux	11p	2 sorties analogiques, bloc de jonction
8b	Module de séparation d'alimentation	11q	8 entrées numériques (4 connecteurs M12)
9	Plaque Terminale	11r	8 sorties numériques (4 connecteurs M12)

Version MULTIPÔLES 25 et 44 broches - DIMENSIONS

ÎLOTS DE DISTRIBUTION SÉRIE D2

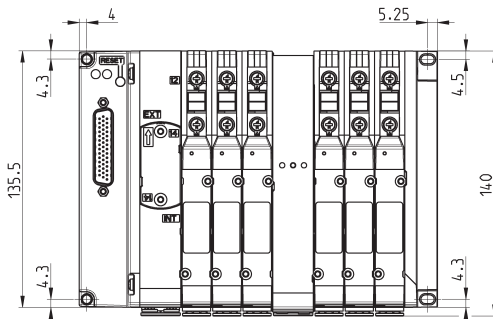
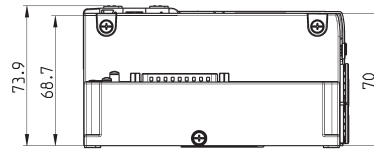
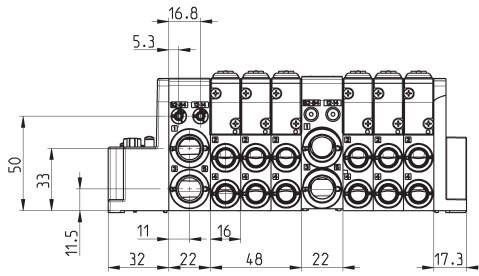

Version BUS DE TERRAIN - DIMENSIONS

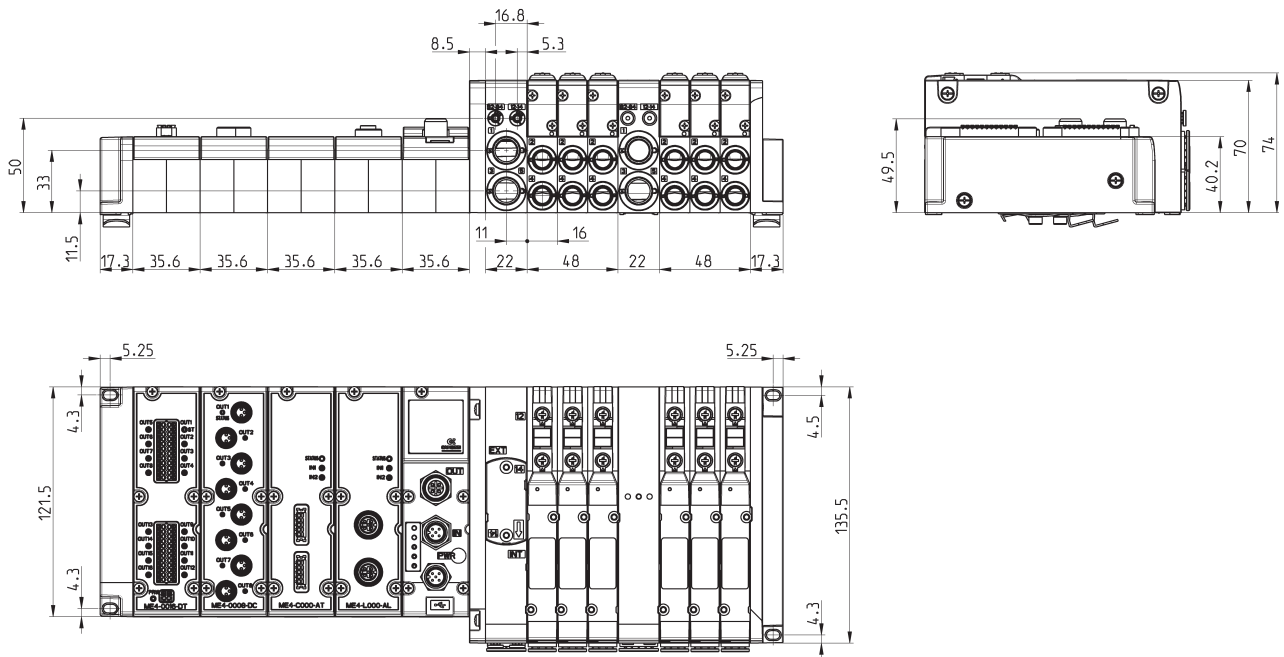

EXEMPLE DE CODIFICATION

D	2	E	VC	-	M	P
----------	----------	----------	-----------	----------	----------	----------

D	SÉRIE
2	TAILLE 2 = 16 mm
E	VERSION E = Electrovanne
VC	COMPOSANT VC = plugin valve
M	FONCTION M = 5/2 monostable B = 5/2 bistable C = 2x3/2 NC A = 2x3/2 NO G = 1x3/2 NC + 1x3/2 NO V = 5/3 CC K = 5/3 CO N = 5/3 CP D = 2x2/2 NC H = 2x2/2 NO R = 1x2/2 NC + 1x2/2 NO
P	COMMANDE MANUELLE P = bouton poussoir R = avec dispositif "push and turn"

ÎLOTS DE DISTRIBUTION SÉRIE D2

FONCTIONS DISPONIBLES - SYMBOLES DES DISTRIBUTEURS

<p>M</p>	<p>B</p>	<p>V</p>	<p>C</p>	<p>A</p>
M = 5/2 monostable	B = 5/2 bistable	V = 5/3 Centre Fermé	A = 2x3/2 NO	G = 1x3/2 NC + 1x3/2 NO
<p>G</p>	<p>K</p>	<p>N</p>	<p>L</p>	<p>D</p>
V = 5/3 Centre Fermé	K = 5/3 CO	N = 5/3 CP	L = Poste libre	D = 2x2/2 NC
<p>H</p>	<p>R</p>			
H = 2x2/2 NO	R = 1x2/2 NC + 1x2/2 NO			

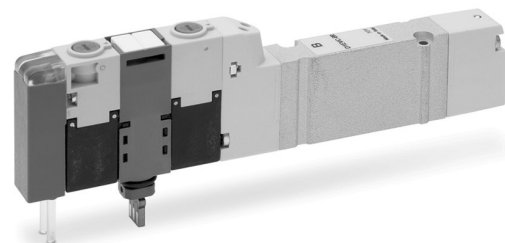
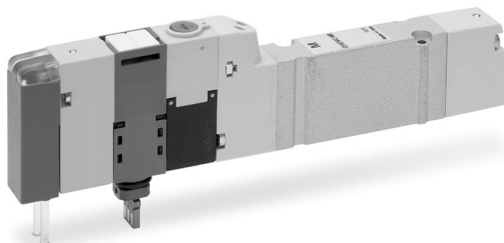

GRAPHIQUES DE LA PRESSION DU PILOTE EXTERNE

Modèle du distributeur

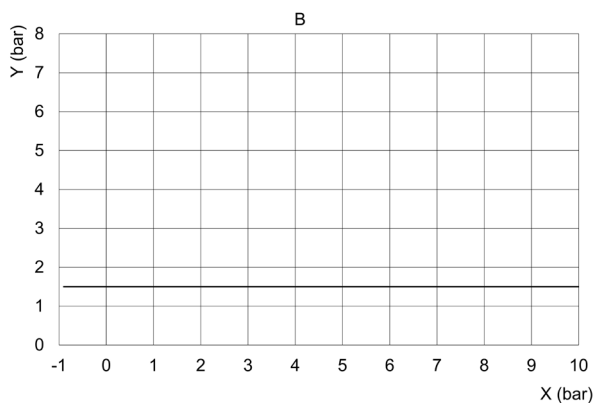

x = Pression d'alimentation
y = Pression du pilotage

Modèle du distributeur

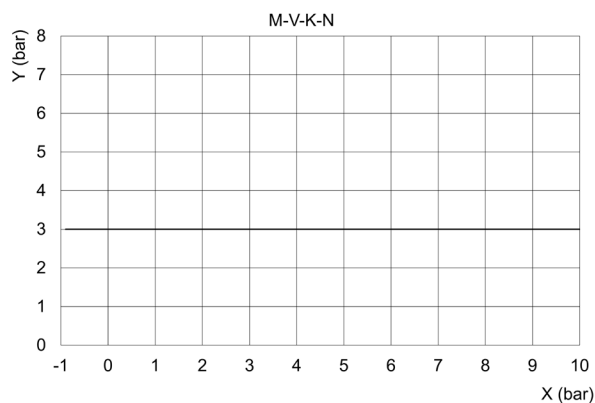

x = Pression d'alimentation
y = Pression du pilotage

Modèle du distributeur

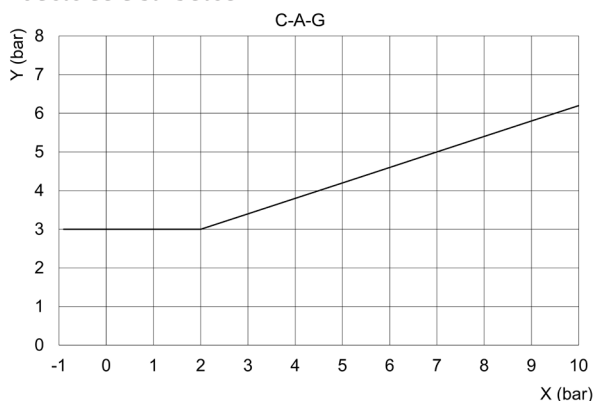

x = Pression d'alimentation
y = Pression du pilotage

Modèle du distributeur



x = Pression d'alimentation
y = Pression du pilotage

Poste libre L

La fourniture comprend:
1x faux distributeur
2x vis de fixation

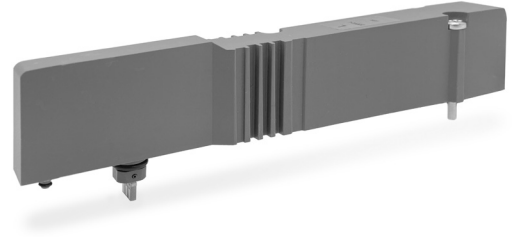

ÎLOTS DE DISTRIBUTION SÉRIE D2

Mod.
D2EVC-L

EXEMPLE DE CODIFICATION DES EMBASES INTERMÉDIAIRES

D	AM	2	S	-	QH	-	D	T
----------	-----------	----------	----------	----------	-----------	----------	----------	----------

D	SÉRIE
AM	ACCESSOIRES AM = accessoires modulaires
2	TAILLE 2 = 16 mm
S	COMPOSANTS S = embase modulaire
QH	<p>JOINTS Q = canal 1, 3, 5 fermés R = cana 1 fermé S = canal 3 et 5 fermés</p> <p>AVEC JOINT ET ALIMENTATION EXTERNE QT = canal 1, 3, 5 fermés; 12/14 externe RT = canal 1 fermé; 12/14 externe ST = canal 3, 5 fermés; 12/14 externe</p> <p>AVEC JOINT ET SILENCIEUX QH = canal 1, 3, 5 fermés RH = canal 1 fermé SH = canal 3 et 5 fermés</p> <p>EMBASE POUR ALIMENTATION SUPPLÉMENTAIRE X = alimentation (1) et échappements (3, 5)</p> <p>XH = alimentation (1) et échappements (3, 5) avec silencieux EMBASE INTERMÉDIAIRE POUR ALIMENTATION SUPPLÉMENTAIRE AVEC PILOTAGE EXTERNE XT = alimentation supplémentaire (1) et échappements (3, 5)</p> <p>POUR L'ALIMENTATION ÉLECTRIQUE k = séparation d'alimentation électrique- alimentation (1) et échappements (3, 5) Z = séparation alimentation électrique - diaphragme sur voie 1</p>
D	VERSION T = sans cartouche D = cartouche pour tube ø10 E = cartouche pour tube ø12 F = cartouche pour tube ø14 P = cartouche pour tube ø3/8 R = cartouche pour tube ø1/2
T	TIRANT = sans tirant T = avec tirant

La fourniture d'embases intermédiaires comprend: circuit imprimé et connecteur, joint latéral.
La présence des tirants simple position (DA2K-MF) et des cartouches dépend du code.

MODULE K POUR ALIMENTATION SÉPARÉE

Ce module permet d'interrompre et de fournir une alimentation séparée aux distributeurs suivants, en plus de l'alimentation et de l'échappement supplémentaires.

Vous n'avez besoin de connecter le +24V

qu'à une seule des trois broches

1 = +24V

3 = +24V

4 = +24V

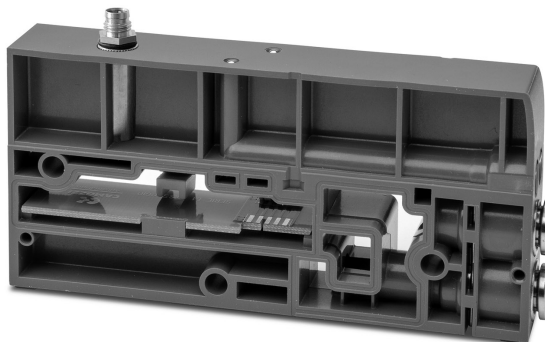
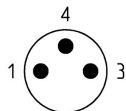

DONNÉES GÉNÉRALES

Connexion	M8 3 broches
Dimensions	117 x 20 mm
Visualisation	Aucun
Alimentation	24 V DC +/-10%
Indice de protection	IP 65
Température	0 à +50°C
Matériau	Technopolymère
Poids	320 g

FONCTIONS DISPONIBLES – TYPES D'EMBASES

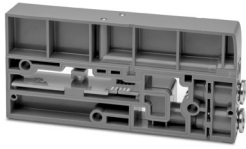

R

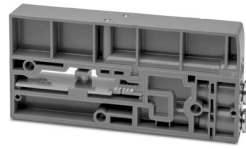

Q

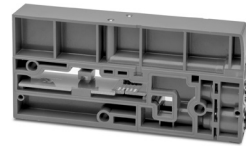

S

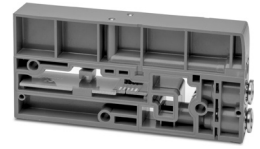

X

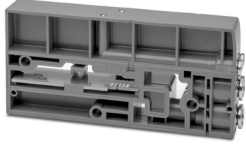

RT

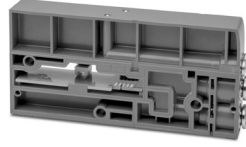

QT

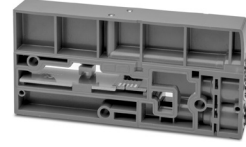

ST

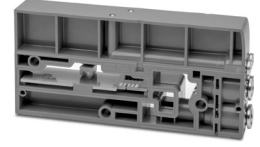

XT

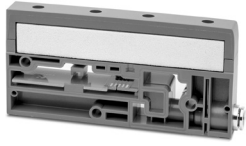

RH

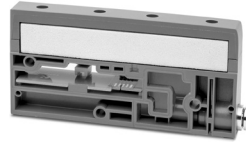

QH

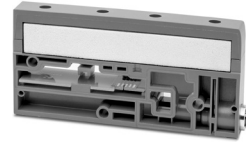

SH

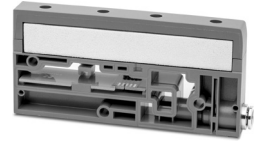

XH

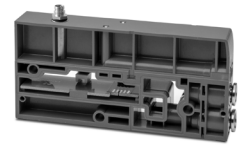

K

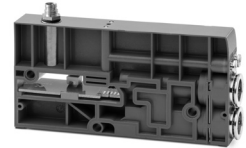

Z

- R = joint d'obturation sur canal 1
- Q = joint d'obturation sur canaux 1, 3, 5
- S = joint d'obturation sur canaux 3, 5
- X = alimentation supplémentaire du canal 1 et échappements des canaux 3, 5
- RT = joint d'obturation sur les canaux avec alimentation externe 12/14
- QT = joint d'obturation sur les canaux avec alimentation externe 12/14
- ST = joint d'obturation sur les canaux avec alimentation externe 12/14
- XT = alimentation supplémentaire du canal 1, 12/14 et échappement des canaux 3, 5
- RH = joint d'obturation sur le canal 1 avec silencieux intégré
- QH = joint d'obturation sur les canaux 1, 3, 5 avec silencieux intégrés
- SH = joint d'obturation sur les canaux 3, 5 avec silencieux intégrés
- XH = alimentation supplémentaire du canal 1 et échappements des canaux 3, 5 avec silencieux intégrés
- K = séparation d'alimentation électrique
- Z = séparation alimentation électrique - diaphragme sur voie 1

Les modules de séparation d'alimentation électrique (K, Z) permettent d'exclure les vannes dans les positions postérieures aux modules. La version Z permet également une alimentation pneumatique différenciée.

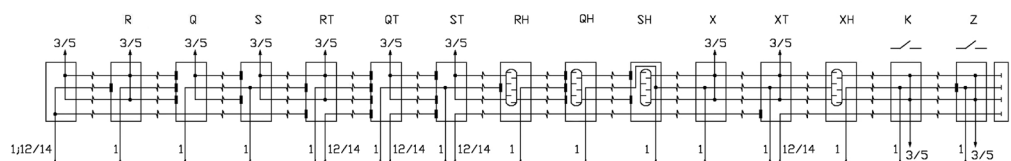
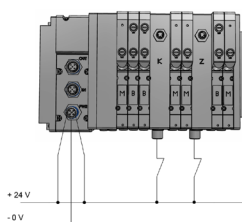

ALIMENTATION SÉPARÉE DU SERVO-PILOTE PAR UNE VANNE / ÉLECTROVANNE EXTERNE (À L'EXTÉRIEUR DE L'ÎLOT)

Les embases intermédiaires XT, QT, RT et ST sont toujours fermées sur la voie 12/14 d'alimentation du pilote et doivent donc être alimentées par une source externe. Dans l'exemple, l'électrovanne M est alimentée à la fois par la voie 1 et par la voie 12/14, l'électrovanne suivante B est alimentée par la même voie 1, tandis que la voie 12/14 est fermée par l'embase intermédiaire XT. L'alimentation pneumatique de cette voie dépend de la position de l'électrovanne externe S.

L'électrovanne S, dans des conditions normales de fonctionnement, est toujours activée (comme dans l'exemple), ce qui permet un fonctionnement régulier de toutes les électrovannes après l'embase XT. En cas d'anomalie, si le signal de l'électrovanne S est supprimé, celle-ci revient à sa position, coupant l'air du canal 12/14 et évitant ainsi la commutation des électrovannes dans les positions suivantes.

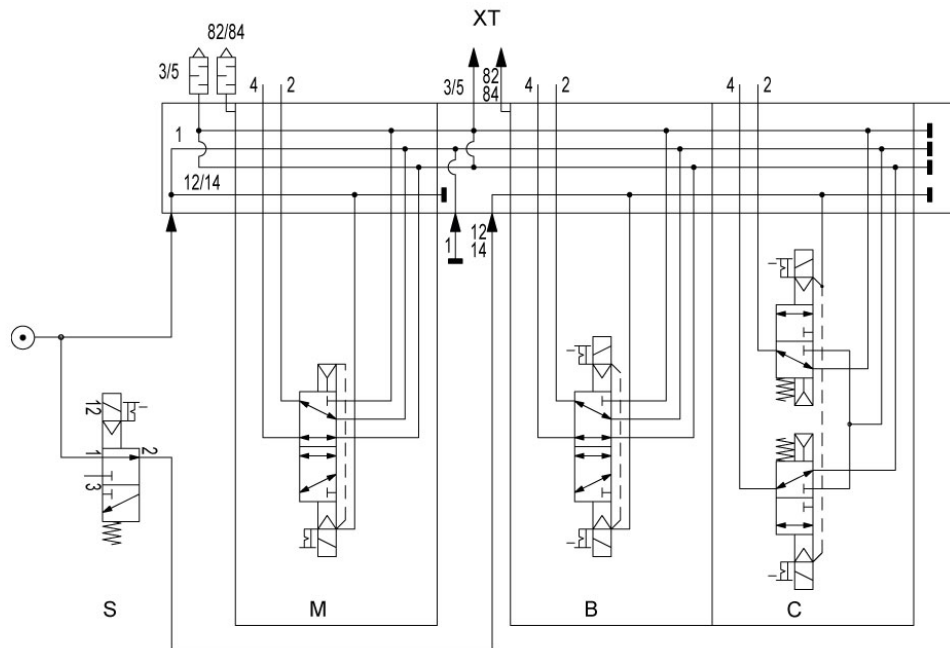

ALIMENTATION SÉPARÉE DU SERVO-PILOTE AVEC ÉLECTROVANNE INTÉGRÉE DANS L'ÎLOT

Les électrovannes E et F avec leur embase spéciale J gèrent l'alimentation du servo-pilote de tout ou partie de l'îlot. Elles doivent être positionnées l'une à côté de l'autre ou à côté d'un module de séparation XT-ST-QT-RT ou après le module d'alimentation des servopilotes. L'embase J avec l'électrovanne E (représentée dans l'état ON) peut être installée dans la première position B de l'îlot, en utilisant uniquement le module initial B (Figure 1).

Si elle est installée dans l'une des positions suivantes, il est possible d'avoir l'un ou l'autre des modules initiaux A ou B, mais immédiatement avant l'embase J doit se trouver l'un des modules de séparation XT, QT, RT ou ST (Figure 2).

La sortie 2 de l'embase J doit être raccordée soit au canal 12/14 du module d'alimentation/servo-pilote, soit au canal de l'un des modules de séparation susmentionnés.

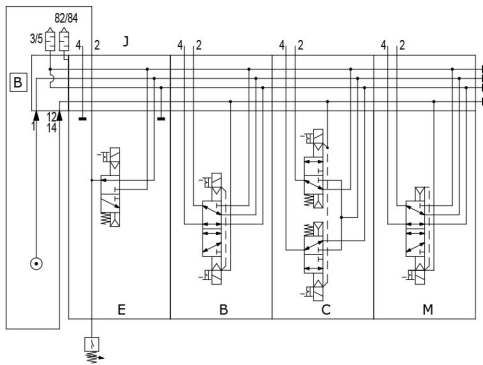

Figure 1

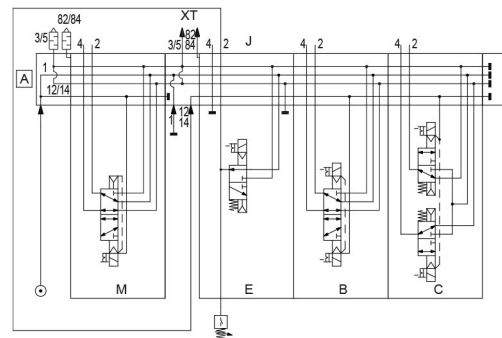

Figure 2

Dans le cas où le vide, des pressions différentes de la pression standard (3-7 bar) ou d'autres exigences sont nécessaires dans l'îlot de distribution, il est nécessaire d'utiliser le module initial B (alimentation externe du servo-pilote) et l'embase J avec l'électrovanne F (montrée dans l'état ON).

L'embase J doit être connectée à une pression externe comprise entre 3 et 7 bars par le canal 4 (Figure 3). La voie 2 doit être connectée soit à la voie 12/14 du module d'alimentation/servo-pilote, soit à la voie de l'un des modules de séparation susmentionnés.

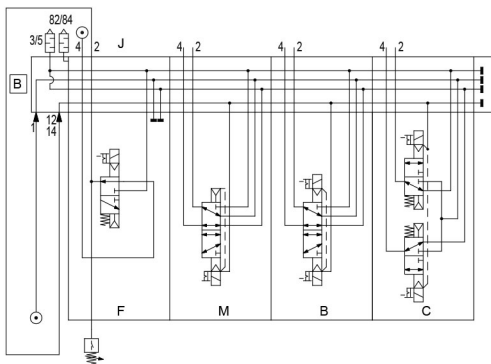
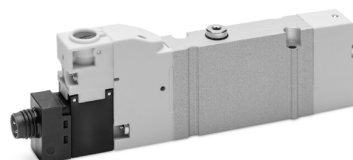

Figure 3

MODULES DE SÉPARATION DE LA PRESSION DE PILOTAGE E ET F

Les électrovannes E et F fournissent un signal électrique externe à l'îlot via une connexion M8. La sous-base J n'affecte pas le nombre maximal de positions des vannes.

D	1	E	VC	-	E	P
D	SÉRIE					
1	TAILLE 1 = 10,5mm					
E	VERSION E = distributeur					
VC	COMPOSANT VC = distributeur plug-in					
E	TYPE D'ÉLECTROVANNE E = 3/2 NC Ligne de travail Servo Pompe 1 F = 3/2 NC servo transmission de la ligne externe					
P	COMMANDE MANUELLE P = commande par pression					



SWMN	-	AP	-	T	-	2
SWMN	SÉRIE SWMN SWMS					
AP	SIGNAL DE SORTIE PP = sortie PNP - pression					
M	TYPE DE RACCORDEMENT M = M5 filetage					
2	RACCORDEMENT ÉLECTRIQUE 2 = câble de 2 mètres M = M8 3 connecteur à broches					

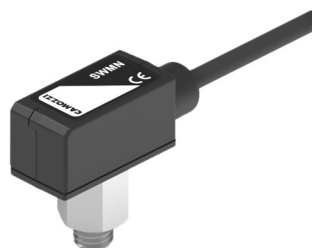

Îlot Multipôles, Série, avec module E,F



ÎLOTS DE DISTRIBUTION SÉRIE D2

DAM2S-JT

La fourniture comprend:
panneau traversant, étiquette de recouvrement,
joints, simple placer les tirants, les cartouches Ø4
(5/32") et
tube de raccordement.

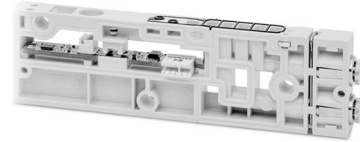

Mod.

DAM1S-JT

EXEMPLE DE CODIFICATION DES EMBASES

D	AM	2	S	-	B	T
D	SÉRIE					
AM	ACCESSOIRES AM = accessoires modulaire					
2	TAILLE 2 = 16 mm					
S	COMPOSANTS S = embases modulaires					
A	TYPE DE CONNEXION T = embases sans cartouche		B = cartouche tube Ø6 C = cartouche tube Ø8 D = cartouche tube Ø10 B = cartouches tube Ø1/4		C = cartouche tube Ø5/16 D = cartouche tube Ø3/8 T = no cartouche	
T	TIRANTS = sans tirants		T = avec tirants			

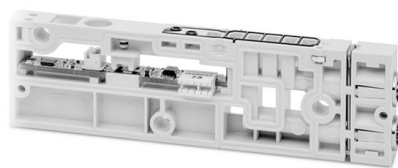

La fourniture comprend:
une embase de distributeurs complète avec circuits imprimés, connecteurs et joints ; avec ou sans tirants (DA1K-1) et cartouches.
N.B.: L'embase avec tirants doit être utilisée lors de l'agrandissement de l'îlot.

ÎLOTS DE DISTRIBUTION SÉRIE D2

EXEMPLE DE CODIFICATION DES MODULES D'ALIMENTATION/SERVOPILOTE

D	AM	2	0	-	KD
D	SÉRIE				
AM	ACCESSOIRES AM = accessoires modulaires				
2	TAILLE 2 = 16 mm				
0	TYPE DE PILOTAGE 0 = interne/ externe				
KD	FLASQUE D'EXTRÉMITÉ PRINCIPALE PNEUMATIQUE KD = cartouche tube Ø10 KE = cartouche tube Ø12 KF = cartouche tube Ø14				

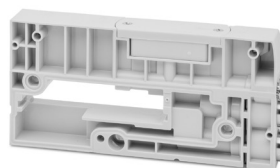

La fourniture comprend:
le module avec les cartouches, le sélecteur de servo-pilote et les joints.
N.B.: Ce module n'a pas besoin de tirants. La valeur du tirant est incluse dans le nombre relatif de positions de distributeurs.

EXEMPLE DE CODIFICATION

D	AM	2	T	-	Q	0
D	SÉRIE					
AM	ACCESSOIRES AM = accessoires modulaires					
2	TAILLE 2 = 16 mm					
T	COMPOSANTS T = flasque du terminal électrique					
Q	TYPE DU FLASQUE DU TERMINAL ÉLECTRIQUE M = multipôle 25 broches		Q = multipôle 44 broches			
0	INTERFACE 0 = sans interface		W = WLAN			



La fourniture comprend:
le module avec les circuits imprimés, les vis et les joints.

Plaque d'extrémité pneumatique

La fourniture comprend:
1x plaque de terminaison
3x vis de fixation

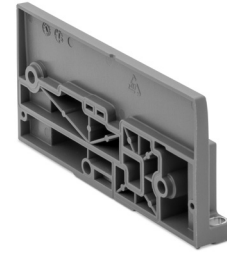

Mod.

DAM20-RT

Interface de connexion entre la section électrique et les distributeurs

La fourniture comprend:
1x plaque d'extrémité
3x vis de fixation pour la section distributeur
2x vis de fixation pour module de série
1x Tableau d'interface



Mod.

ME4-00D2-DI

Terminal de fermeture de la partie électrique du bus de terrain

La fourniture comprend:
1x plaque d'extrémité
2x vis de fixation

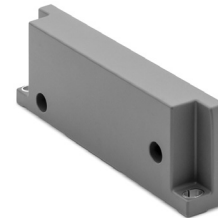

Mod.

CX4AP-L

Modules Multi-séries



Sur ce module il y a trois connecteurs, un pour l'alimentation sur lequel il est possible de séparer l'alimentation logique de l'alimentation électrique et deux connecteurs pour l'entrée et la sortie du protocole. Un port Micro-USB permet de se connecter à un PC et, à l'aide du logiciel de configuration UVIX, il est possible de contrôler et de configurer aussi bien le module Multi-série que les modules E/S. Connectables sur le côté gauche. Ils peuvent être configurés comme PNP ou NPN pour les entrées numériques, tandis que pour les entrées analogiques, la tension et le courant sont possibles. La configuration du module multi-série et des composants qui lui sont connectés est également possible grâce à différents protocoles de communication. En cas de dysfonctionnement ou de rupture, même sans alimentation, une fonction NFC permet de télécharger les données de configuration, au moyen d'une application spéciale, sur un dispositif externe pour les transmettre à un nouveau module Multi-série.

La fourniture comprend:
2x tirants

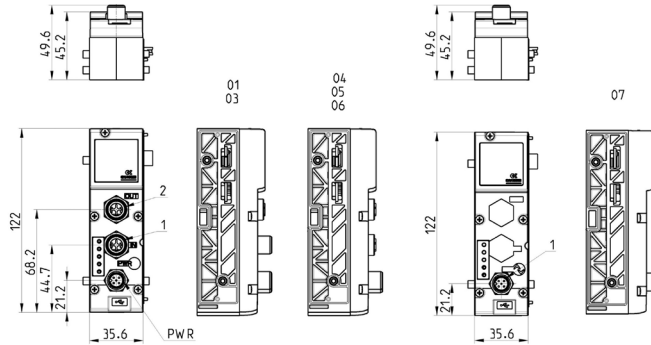

NO WLAN / AVEC WLAN	Mod.	Protocole Bus de terrain	1	2	Connecteur Bus-IN	Connecteur Bus-OUT
CX4010-0/CX401W-0	01	PROFIBUS	Bus-OUT	Bus-IN	M12 B 5 broches mâle	M12 B 5 broches femelle
CX4030-0/CX403W-0	03	CANopen	Bus-OUT	Bus-IN	M12 A 4 broches mâle	M12 A 4 broches femelle
CX4040-0/CX404W-0	04	EtherNet/IP	Bus-IN	Bus-OUT	M12 D 4 broches femelle	M12 D 4 broches femelle
CX4050-0/CX405W-0	05	EtherCAT	Bus-IN	Bus-OUT	M12 D 4 broches femelle	M12 D 4 broches femelle
CX4060-0/CX406W-0	06	PROFINET	Bus-IN	Bus-OUT	M12 D 4 broches femelle	M12 D 4 broches femelle
CX4070-0/CX407W-0	07	IO-link	Bus	-	M12 B 5 broches mâle	-

Modules multi-séries ; couverture



Il est possible de configurer un îlot de vannes en utilisant uniquement la base du couvercle Bus de Terrain, ce qui permet d'utiliser l'îlot avec différents types de Bus de Terrain en intégrant simplement la plaque correspondante. Il n'est pas possible d'assembler un couvercle I/O-Link sur une base Bus de Terrain ou un couvercle Bus de Terrain sur une base I/O-Link. La position des vis de fixation sur le devant du couvercle permet une installation ou un remplacement rapide.

La fourniture comprend:
1x plaque
5x vis de fixation

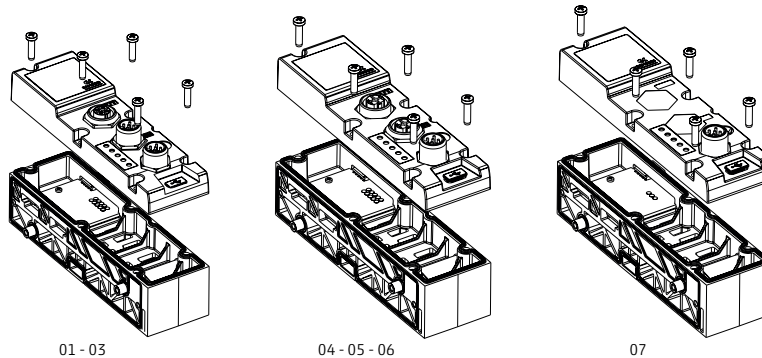

NO WLAN / AVEC WLAN	Mod.	Protocole Fieldbus
CX4510-0/CX451W-0	01	PROFIBUS
CX4530-0/CX453W-0	03	CANopen
CX4540-0/CX454W-0	04	EtherNet/IP
CX4550-0/CX455W-0	05	EtherCAT
CX4560-0/CX456W-0	06	PROFINET
CX4570-0/CX457W-0	07	I/O LINK

Module d'Entrée numérique Mod. ME4-0800-DC, ME4-0800-DL et ME4-1600-DT



Le Module d'Entrée numérique peut être connecté à gauche du module multi-série et peut être placé dans n'importe quel ordre avec d'autres modules d'entrée/sortie, tant numériques qu'analogiques. Le module intègre des fonctions de diagnostic et est disponible dans des versions avec:

- 8 connecteurs M8 à 3 broches
- 4 connecteurs M12
- bornier (Push-in) pour la connexion de 16 entrées.

Dans la version avec bornier, l'alimentation est normalement assurée directement par l'îlot de distribution. En cas de charges supérieures à 800mA, l'alimentation est assurée par une alimentation externe à raccorder sur un bornier 2 broches (PWR).

La fourniture comprend:
2x tirants

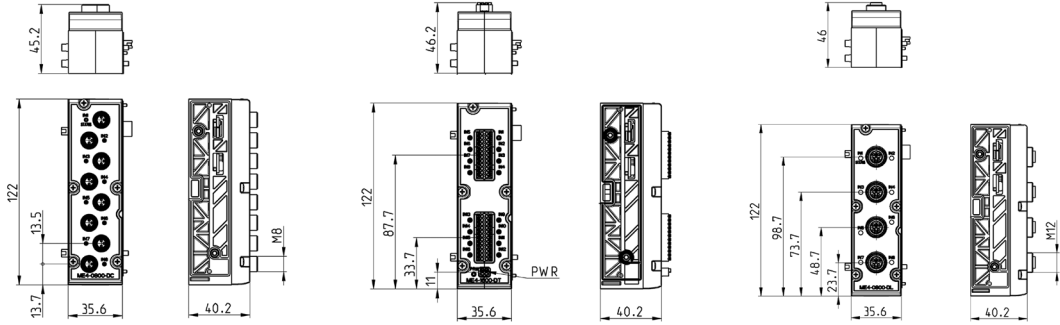

Mod.	Codification	N° d'entrées digitales	Connexion	N° de connecteurs	Dimensions	Visualisation	Alimentation capteur	Protection contre les surtensions	Consommation	Type de signal	Protection class	Température de fonctionnement	Poids
ME4-0800-DL	P	8	M12 5 broches femelle	4	122 x 35,6 mm	4 led jaune 1 led rouge	24 V DC	400 mA pour 4 capteurs	10 mA	PNP	IP65		
ME4-0800-DC	A	8	M8 3 broches femelle	8	122 x 35,6 mm	8 led jaune 1 led rouge	24 V DC	400 mA pour 4 capteurs	10 mA	PNP	IP65	0 ÷ 50°C	110 g
ME4-1600-DT	B	16	2 bloqués terminale 24 broches (push-in)	-	122 x 35,6 mm	8 led jaune 1 led rouge	24 V DC	Interne: 800 mA pour 16 capteurs Externe: 2 A pour 16 capteurs	10 mA	PNP	IP20	0 ÷ 50°C	110 g

Module d'Entrée numérique Mod. ME4-0800-DC, ME4-0800-DL et ME4-1600-DT, couverture



Il est possible de configurer un îlot de distribution avec des positions électriques libres. Vous pouvez intégrer d'autres signaux électriques dans un îlot de distribution en remplaçant la plaque de couverture par la plaque E/S correspondant.

La fourniture comprend:
1x plaque
5x vis de fixation

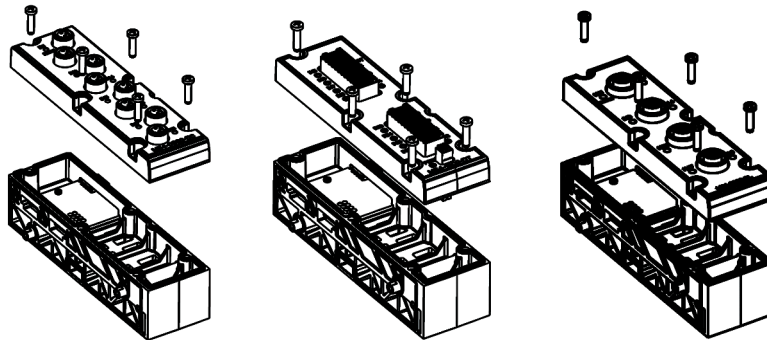

Mod.	Connexion
ME4-0800-DC-C	M8 3 broches femelles
ME4-0800-DL-C	M12 5 broches femelles
ME4-1600-DT-C	2 bloqués terminale 24 broches (Push-in)

Module de Sortie numérique Mod. ME4-0008-DC, ME4-0008-DL et ME4-0016-DT



Le Module de Sortie numérique est connecté sur le côté gauche du module multi-série et peut être positionné comme on le souhaite avec d'autres dispositifs d'E/S numériques et analogiques.

Disponible en deux versions:

- 8 connecteurs M8 à 3 broches
- 4 connecteurs M12
- bornier (Push-In) pour la connexion de 16 sorties (8+8). La partie de connexion des fils est détachable du module.

Pour les deux versions, les sorties peuvent être configurées comme PNP ou NPN au moyen d'un logiciel (la version standard est configurée en PNP). La version M8 à 8 sorties peut fournir 24W et est alimentée directement par l'îlot de distribution. Dans la version avec bornier, l'alimentation doit toujours être fournie par une tension externe de 12-32V sur le connecteur à 2 pôles. Une absorption maximale de 48 W est possible. Le module est équipé d'un

La fourniture comprend:
2x tirants

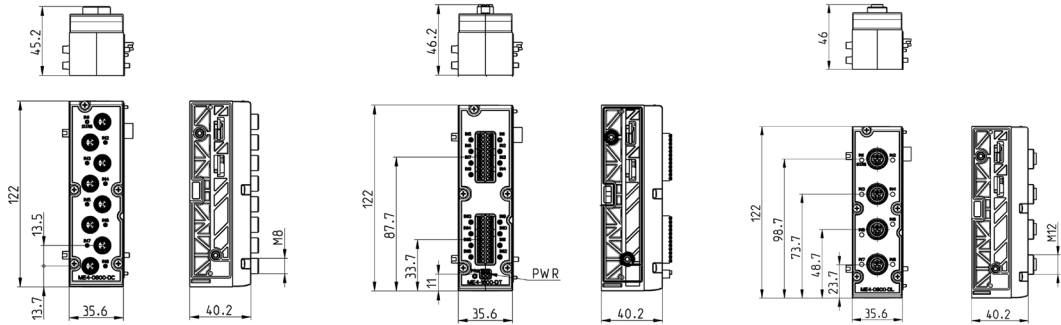

Mod.	Codification	Nombre de sorties numériques	Connexion	Nombre de connecteurs	Dimensions	Visualisation	Alimentation externe	Protection contre les surtensions	Puissance maximale par sortie numérique	Type de signal	Indice de protection	Température de fonctionnement	Poids
ME4-0008-DL	Y	8	M12 5 broches femelles	4	122 x 35,6 mm	4 led jaune 1 led rouge	24 V DC	24 W	3 W	NPN/ PNP	IP65	0 ÷ 50°C	100 g
ME4-0008-DC	Q	8	M8 3 broches femelles	8	122 x 35,6 mm	8 led jaune 1 led rouge	24 V DC	24 W	3 W	NPN/ PNP	IP65	0 ÷ 50°C	100 g
ME4-0016-DT	R	16	2 bloqués terminale 24 broches (Push-in)	-	122 x 35,6 mm	8 led jaune 1 led rouge	12-32 V DC	48 W	3 W	NPN/ PNP	IP20	0 ÷ 50°C	100 g

Module de Sortie numérique Mod. ME4-0008-DC, ME4-0008-DL et ME4-0016-DT, couverture



Il est possible de configurer un îlot de distribution avec des positions électriques libres. Vous pouvez intégrer d'autres signaux électriques dans un îlot de distribution en remplaçant la plaque de couverture par la plaque E/S correspondant.

La fourniture comprend:
1x plaque
5x vis de fixation

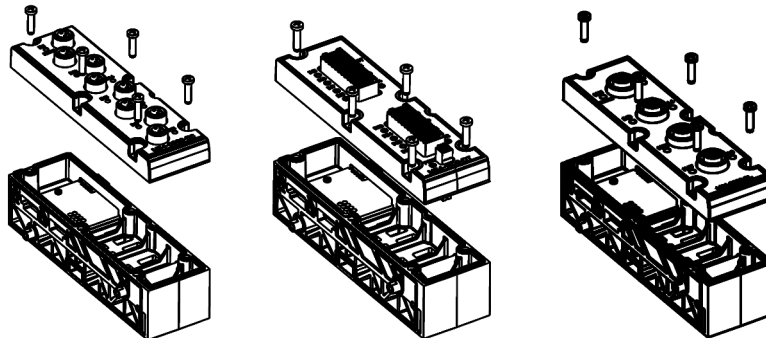

Mod.	Connexion
ME4-0008-DC-C	M8 3 broches femelles
ME4-0008-DL-C	M12 5 broches femelles
ME4-0016-DT-C	2 bloqués terminale 24 broches (Push-in)

Module d'Entrées Analogique Mod. ME4-C000-AL et ME4-C000-AT



Le Module d'Entrées Analogique peut être connecté à gauche du module multi-série et peut être placé dans n'importe quel ordre avec d'autres dispositifs d'entrée/sortie.

Il est possible de configurer chaque sortie analogique comme sortie 0-10V, 0-5V, 4-20mA, 0-20mA avec une résolution jusqu'à 16 bit.

Une tension externe de 24 V est disponible pour alimenter le dispositif connecté (max 0,25A/canal). La sortie est protégée contre les courts-circuits.

Le module est équipé d'un système de diagnostic (Status) et est disponible aussi bien dans la version avec deux connecteurs M12 à 5 contacts, que dans la version avec bornier et connexion à ressort Push-in.

La fourniture comprend:
2x tirants

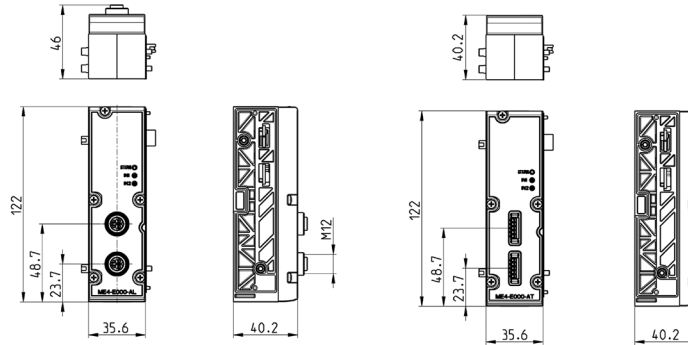

Mod.	Codification	Nombre de sorties numériques	Connexion	Nombre de connecteurs	Dimensions	Visualisation	Alimentation externe	Protection contre les surtensions	Absorption	Indice de protection	Température de fonctionnement	Poids
ME4-C000-AL	C	2 (Config. 0-10V, ±10V, 0-20mA, 4-20mA, ±20mA)	M12 A 5 broches femelle	2	122 x 35,6 mm	2 led jaune 1 led rouge	24 V DC	500 mA partagé entre les deux canaux	max 20 mA	IP65	0 ÷ 50°C	110 g
ME4-C000-AT	D	2 (Config. 0-10V, ±10V, 0-20mA, 4-20mA, ±20mA)	Bloqués terminale 5 broches (Push-in)	2	122 x 35,6 mm	2 led jaune 1 led rouge	24 V DC	500 mA partagé entre les deux canaux	max 20 mA	IP20	0 ÷ 50°C	110 g

Module d'Entrée Analogique Mod. ME4-C000-AL et ME4-C000-AT, couverture



Il est possible de configurer un îlot de distribution avec des positions électriques libres.

Vous pouvez intégrer d'autres signaux électriques dans un îlot de distribution en remplaçant la plaque de couverture par la plaque E/S correspondant.

La fourniture comprend:
1x plaque
5x vis de fixation

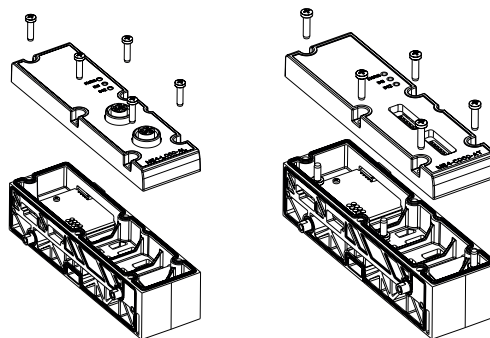

Mod.	Connexion
ME4-C000-AL-C	M12 A 5 broches femelles
ME4-C000-AT-C	Bloqués terminale 5 broches (Push-in)

Module Sorties Analogiques Mod. ME4-T000-AL et ME4-T000-AT



Le Module de Sortie Analogique peut être connecté à gauche du module multi-série et peut être placé dans n'importe quel ordre avec d'autres dispositifs d'entrée/sortie.

Il est possible de configurer chaque sortie analogique comme sortie 0-10V, 0-5V, 4-20mA, 0-20mA avec une résolution jusqu'à 16 bit. Une tension externe de 24 V est disponible pour alimenter le dispositif connecté (max 0,25A/canal).

La sortie est protégée contre les courts-circuits. Le Module est équipé d'un système de diagnostic (Status) et est disponible aussi bien dans la version avec deux connecteurs M12 à 5 contacts, que dans la version avec bornier et connexion à ressort Push-in.

La fourniture comprend:
2x tirants

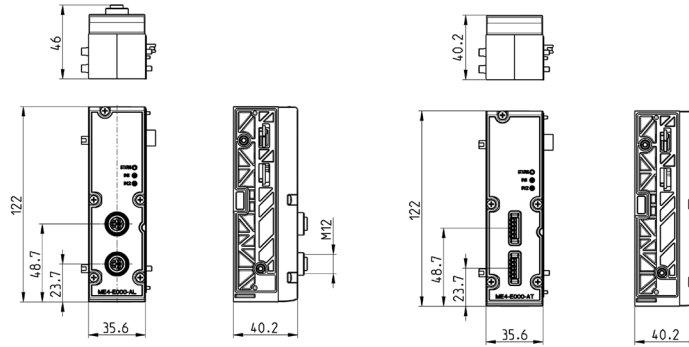

Mod.	Codification	Nombre de sorties analogiques	Connexion	Nombre de connecteurs	Dimensions	Visualisation	Alim. capteur	Protection contre les surtensions	Consommation	Indice de protection	Température de fonctionnement	Poids
ME4-T000-AL	T	2 (Config. 0-10V,0-5V,0-20mA,4-20mA)	M12 A 5 broches femelles	2	122 x 35,6 mm	2 led jaune 1 led rouge	24 V DC	500 mA partagé entre les 2 canaux	max 6 mA	IP65	0 ÷ 50°C	110 g
ME4-T000-AT	U	2 (Config. 0-10V,0-5V,0-20mA,4-20mA)	Bloqués terminale 5 broches (Push-in)	2	122 x 35,6 mm	2 led jaune 1 led rouge	24 V DC	500 mA partagé entre les 2 canaux	max 6 mA	IP20	0 ÷ 50°C	110 g

Module de Sortie Analogique Mod. ME4-T000-AL et ME4-T000-AT, couverture



Il est possible de configurer un îlot de distribution avec des positions électriques libres. Vous pouvez intégrer d'autres signaux électriques dans un îlot de distribution en remplaçant la plaque de couverture par la plaque E/S correspondant.

La fourniture comprend:
1x plaque
5x vis de fixation

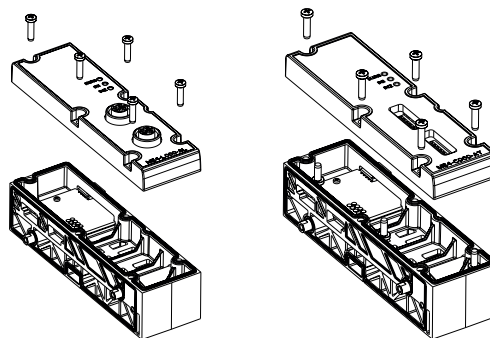

Mod.	Connexion
ME4-T000-AL-C	M12 A 5 broches femelles
ME4-T000-AT-C	Bloqués terminale 5 broches (Push-in)

Module d'Entrée Analog. Mod.ME4-E000-A*,ME4-G000-A* et ME4-L000-A*



Le Module d'Entrée Analogique peut être connecté à gauche du module CPU et peut être placé dans n'importe quel ordre avec d'autres dispositifs d'entrée/sortie, tant numériques qu'analogiques.

Module pont analogique à 2 canaux (ME4-E000-A*) :
Module d'acquisition de données de capteur avec sortie de type Pont à résistance (4 fils), comme une jauge de contrainte, non isolée.
Le module est capable de traiter les entrées à deux canaux avec un facteur de gain de 1mV/V à 255mV/V, avec une résolution allant jusqu'à 24bit.
Tension d'alimentation du capteur +5V (max 0,05A/canal).
La sortie est protégée contre les courts-circuits.

Module RTD analogique à 2 canaux (ME4-G000-A*) :
RTD Module d'acquisition des données du capteur de température, en configuration 2/3/4 fils, non isolé.
Le module est capable de traiter les types de capteurs suivants : PT100, PT200, PT500, PT1000, Ni100, Ni120, Ni1000, avec une résolution allant jusqu'à 16 bits.
Les champs de mesure typiques vont de -200 ÷ +850 °C (capteurs PT) et -60 ÷ +250 °C (capteurs Ni)

Module TC (thermocouples) analogique à 2 canaux (ME4-L000-A*) :
Module d'acquisition de données de capteurs de température TC en configuration 2 fils, non isolé.
Le module est capable de traiter les types de capteurs suivants : J, K, B, E, N, R, S, T, avec une résolution allant jusqu'à 16 bits.

Tous les modules sont équipés de diagnostics (Status).
Les caractéristiques de l'entrée unique peuvent être configurées par un logiciel pour tous les types de modules analogiques.
Les modules sont disponibles à la fois dans la version avec deux connecteurs M12 à 5 contacts et dans la version bloc terminal avec Connexion à ressort Push-in.

La fourniture comprend:
2x tirants

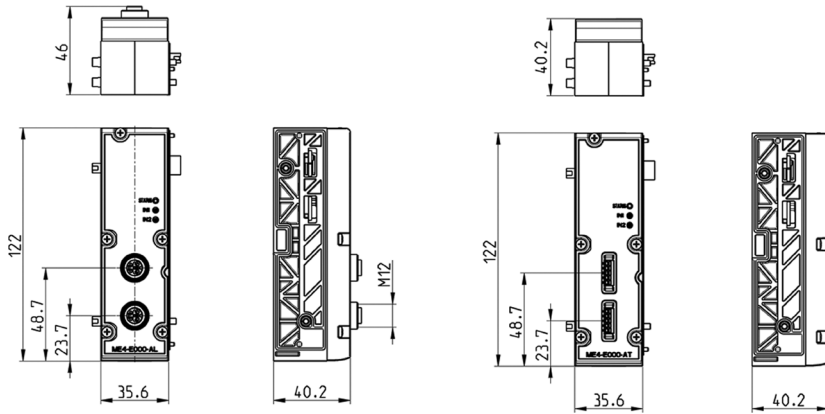

Mod.	Codification	Nombre d'entrées analogiques	Connexion	Nombre de connecteurs	Dimensions	Visualisation	Absorption	Indice de protection	Température de fonctionnement	Poids
ME4-E000-AL	E	2 entrées pont M12	M12 A 5 broches femelles	2	122 x 35,6 mm	2 led jaune 1 led rouge	max 20 mA	IP65	0 ÷ 50°C	110 g
ME4-E000-AT	F	2 entrées pont avec bornier (Push-in)	Bloqués terminale (Push-in) 5 broches	2	122 x 35,6 mm	2 led jaune 1 led rouge	max 20 mA	IP20	0 ÷ 50°C	110 g
ME4-G000-AL	G	2 entrées RTD M12	M12 A 5 broches femelles	2	122 x 35,6 mm	2 led jaune 1 led rouge	max 20 mA	IP65	0 ÷ 50°C	110 g
ME4-G000-AT	H	2 entrées RTD avec bornier (Push-in)	Bloqués terminale (Push-in) 5 broches	2	122 x 35,6 mm	2 led jaune 1 led rouge	max 20 mA	IP20	0 ÷ 50°C	110 g
ME4-L000-AL	L	2 entrées TC M12	M12 A 5 broches femelles	2	122 x 35,6 mm	2 led jaune 1 led rouge	max 20 mA	IP65	0 ÷ 50°C	110 g
ME4-L000-AT	M	2 entrées TC avec bornier (Push-in)	Bloqués terminale (Push-in) 5 broches	2	122 x 35,6 mm	2 led jaune 1 led rouge	max 20 mA	IP20	0 ÷ 50°C	110 g

Module d'Entrée Analogique Mod. ME4-E000-A*, ME4-G000-A* et ME4-L000-A*, couverture



Il est possible de configurer un îlot de distribution avec des positions électriques libres. Vous pouvez intégrer d'autres signaux électriques dans un îlot de distribution en remplaçant la plaque de couverture par la plaque E/S correspondant.

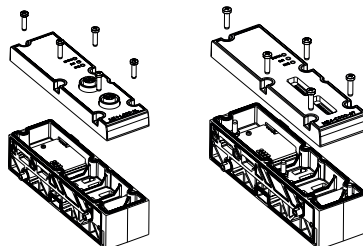

La fourniture comprend:
1x plaque
5x vis de fixation

Mod.	Connexion
ME4-E000-AL-C	M12 A 5 broches femelles
ME4-E000-AT-C	Bloqués terminale (Push-in) 5 broches
ME4-G000-AL-C	M12 A 5 broches femelles
ME4-G000-AT-C	Bloqués terminale (Push-in) 5 broches
ME4-L000-AL-C	M12 A 5 broches femelles
ME4-L000-AT-C	Bloqués terminale (Push-in) 5 broches

Base fermée sans plaque E/S

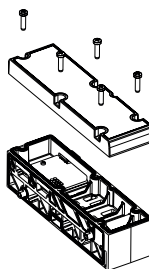

La fourniture comprend:
2x tirants

Mod.
ME4-0000-FP

Base sans plaque de Bus de Terrain

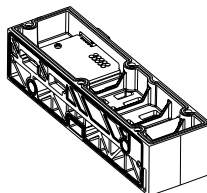

La fourniture comprend:
2x tirants

Mod.
CX4000-0

Tirants d'assemblage pour distributeurs taille 2

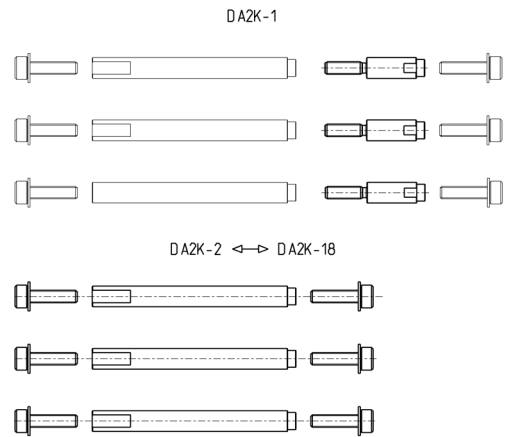

Mod.	Nombre de distributeurs	NOTE
DA2K-1	-	**
DA2K-2	2	*
DA2K-4	4	*
DA2K-6	6	*
DA2K-8	8	*
DA2K-10	10	*
DA2K-12	12	*
DA2K-14	14	*
DA2K-16	16	*
DA2K-18	18	*
DA2K-20	20	*
...		
DA2K-64	64	***
DA2K-MF	(Q..., QT..., QH..., K, Z)	****

* Tirant.
La fourniture comprend 3 tirants et 6 vis.

** Adaptateur pour un nombre impair de positions.
La fourniture comprend 3 adaptateurs.

*** La fourniture comprend un kit de tirants et 6 vis.

Résistance terminale mâle M12

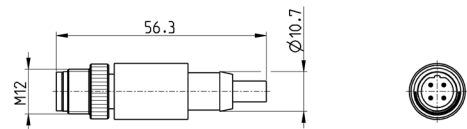

Mod.	description	type de connecteur	Connexion	Fieldbus
CS-MQ05H0	Résistance finale surmoulée	droit	M12 B 4 broches mâles - la broche 5 n'est pas connectée.	PROFIBUS
CS-LP05H0	Résistance finale surmoulée	droit	M12 A 5 broches mâles - la broche 5 est connectée	CANopen

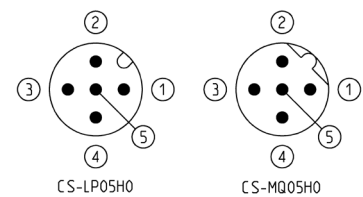

Connecteur d'alimentation femelle droit M12 - 4 pôles

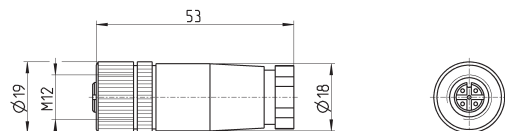

Mod.	description	type de connecteur	connexion	lg câble (m)
CS-LF04HB	à câbler	droit	M12 A 5 broches femelles - la broche 5 est connectée	-

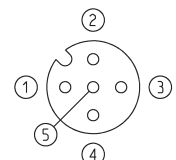

Connecteur femelle M12 pour Bus-IN

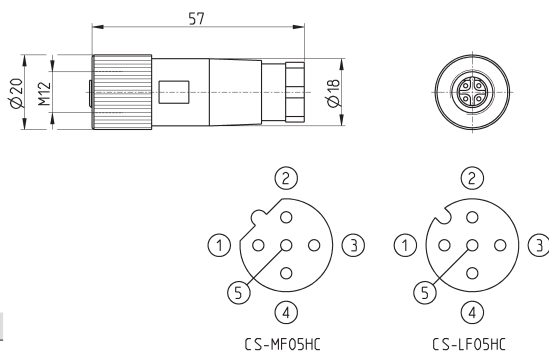

Mod.	description	type de connecteur	Connexion	Fieldbus
CS-LF05HC	à câbler	droit	M12 A 5 broches femelles	CANopen/IO-Link
CS-MF05HC	à câbler	droit	M12 B 5 broches femelles	PROFIBUS

Connecteur mâle M12 pour Bus-OUT et modules E/S

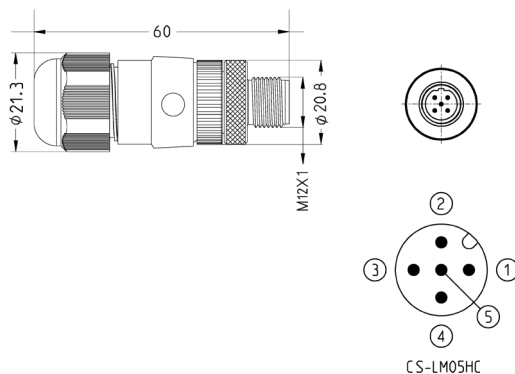

Mod.	description	type de connecteur	Connexion	Fieldbus
CS-LM05HC	pour câblage métallique	droit	M12 A 5 broches mâles	CANopen

Connecteur mâle M12 pour Bus-OUT PROFIBUS

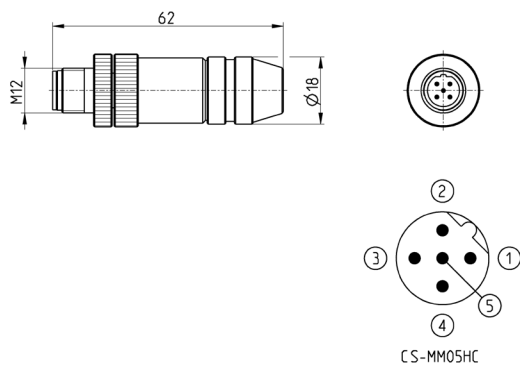

Mod.	description	type de connecteur	Connexion	Fieldbus
CS-MM05HC	pour câblage métallique	droit	M12 B 5 broches mâles	PROFIBUS

Connecteur M8 3 broches mâles pour pour modules E/S numériques

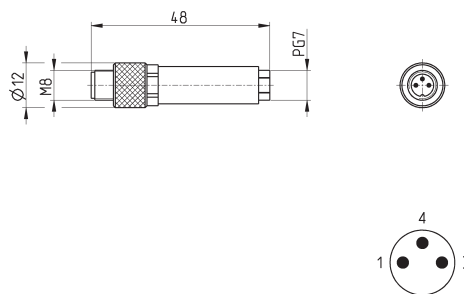

Mod.	description	type de connecteur	connexion	lg câble (m)
CS-DM03HB	à câbler	droit	M8 3 broches mâles	-

Connecteur mâle à câbler pour Bus-IN et Bus-OUT



Pour PROFINET, EtherCAT, EtherNET/IP

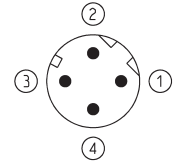
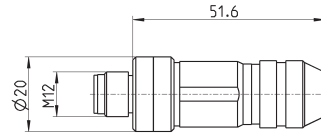

Mod.	description	type de connecteur	connexion	lg câble (m)
CS-SM04H0	pour câblage métallique	droit	M12 D 4 broches	-

Câble avec connecteur M12 5 broches, 90°, femelle, blindé

Pour l'alimentation et le signal IO-Link

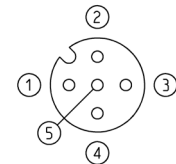
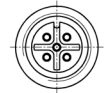
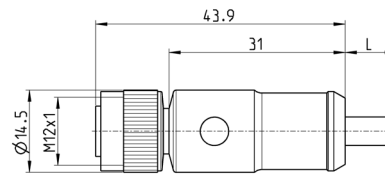

Mod.	Longueur câble (m)
CS-LF05HB-D200	2
CS-LF05HB-D500	5

Connecteur femelles Sub-D à angle droit 25-44 broches

Classe de protection IP65

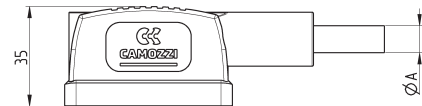
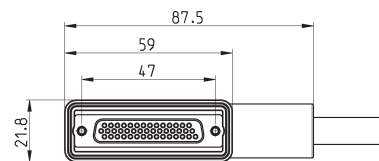

Mod.	øA	nb de fils	Longueur câble (m)
G25X1-3	10	25	3
G25X1-5	10	25	5
G25X1-10	10	25	10
G25X1-15	10	25	15
G25X1-20	10	25	20
G25X1-25	10	25	25
G44X1-3	13	44	3
G44X1-5	13	44	5
G44X1-10	13	44	10
G44X1-15	13	44	15
G44X1-20	13	44	20
G44X1-25	13	44	25

Adaptateur et montage sur panneau pour les réseaux Ethernet RJ45 à M12 D

Pour PROFINET, EtherCAT, EtherNet/IP

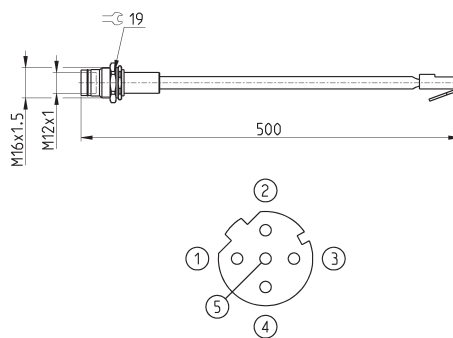

Mod.	description	type de connecteur	connexion	lg câble (m)
CS-SE04HB-F050	câble moulé	droit	RJ45 mâles, M12 4 broches femelles - la broche 5 est connectée	0,5

Rallonge avec connecteur M8, 3 broches mâle/femelle

Non blindé

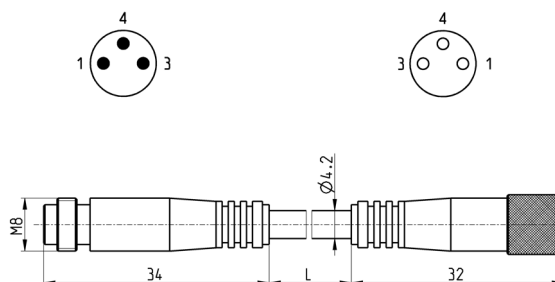

Mod.	description	type de connecteur	connexion	L [lg câble] (m)
CS-DW03HB-C250	câble moulé	droit	mâle / femelle M8 3 broches	2,5
CS-DW03HB-C500	câble moulé	droit	mâle / femelle M8 3 broches	5

Câble USB vers Micro USB Mod. G11W-G12W-2

Pour la configuration du hardware des produits Camozzi

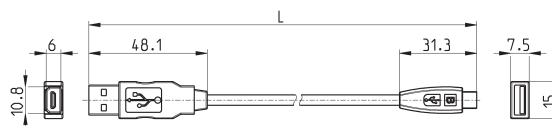

Mod.	description	Connections	Matériau de la gaine extérieure	L [Longueur du câble] (m)
G11W-G12W-2	câble blindé noir 28 AWG	USB vers Micro USB	PVC	2

Câble M8 mâle 3 pins - M12 femelle 4 pins



Indice de protection :
IP69K

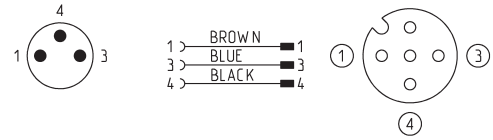
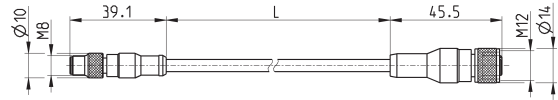

Mod.	description	tension max	courant max	nb de fils conn.	connexions	gaine ext.	câble "L" (m)
CS-AG03HB-C250	câble à 3 broches 24 AWG, haute flexibilité	50V AC / 60V DC	3 A	3	M8 3-broches mâles M12 4-broches fem	PUR noir	2,5
CS-AG03HB-C500	câble à 3 broches 24 AWG, haute flexibilité	50V AC / 60V DC	3 A	3	M8 3-broches mâles M12 4-broches fem	PUR noir	5

Câble avec connecteurs droits



Pour PROFINET, EtherCAT, EtherNet/IP

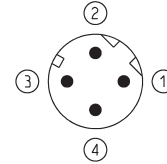
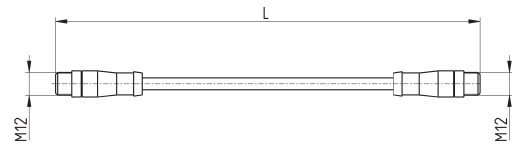

Mod.	description	type de connecteur	connexion	L [lg câble] (m)
CS-SB04HB-D100	câble moulé	droit	2x M12 D 4 broches mâles	1
CS-SB04HB-D500	câble moulé	droit	2x M12 D 4 broches mâles	5
CS-SB04HB-DA00	câble moulé	droit	2x M12 D 4 broches mâles	10
CS-SB04HB-DD00	câble moulé	droit	2x M12 D 4 broches mâles	15
CS-SB04HB-DG00	câble moulé	droit	2x M12 D 4 broches mâles	20
CS-SB04HB-DJ00	câble moulé	droit	2x M12 D 4 broches mâles	25

Cartouches interchangeables pour embases et plaques terminales/diaphragmes



LEGENDE DU TABLEAU:

✕ = compatible avec
VS = version pour embase
VT = version pour plaque terminale /diaphragme

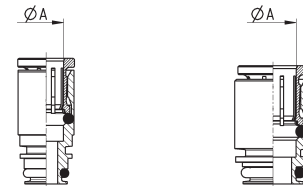

Mod.	ØA	VS	VT
6700 6-D2	6	X	
6700 8-D2	8	X	
6700 10-D2/1	10	X	
6700 8-D2/1	8		X
6700 10-D2	10		X
6700 12-D2	12		X
6700 14-D2	14		X
6700 04-D2	1/4"	X	
6700 8-D2	5/16"	X	
6700 06-D2/1	3/8"	X	
6700 06-D2	3/8"		X
6700 08-D2	1/2"		X
6700 06-D2	3/8"		X
6700 08-D2	1/2"		X

Bouchons de protection des connecteurs M8 et M12



Pour les modules et sous-réseaux d'entrées/sorties digitales et analogiques

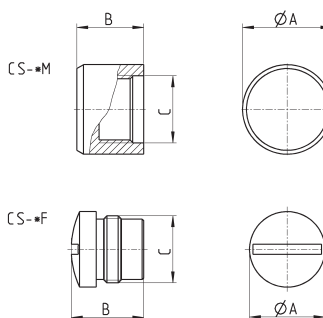

Mod.	A	B	C [Connexion]
CS-DFTP	10	11	M8
CS-LFTP	13,5	13	M12

Bouchon Mod. 6900

Bouchon Mâle en plastique

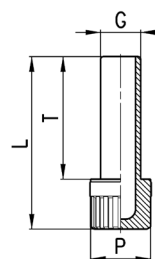

Mod.	G	L	P	T	Poids (g)
6900 6	6	31,5	8	22,5	1
6900 8	8	34,5	12	24,5	2
6900 10	10	37	12	27	2

Bouchon Mod. 6900

Bouchon Mâle en plastique

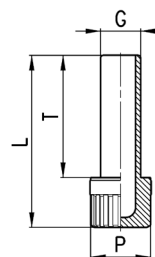

Mod.	G	L	P	T
6900 04-00	1/4	1,240	,315	,885
6900 05-00	5/16	1,358	,472	,964
6900 06-00	3/8	1,456	,472	1,063

Étiquettes d'identification



La fourniture de ce code comprend:
45x étiquettes en plastique 9x5 mm

Mod.
HP1/E

Etriers de fixation pour rail DIN



DIN EN 50022 (7,5 x 35 mm - épaisseur 1 mm)

Complet avec:
2x étriers
2x vis M4x8 UNI 5931

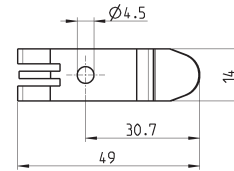
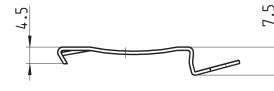

Mod.
PCF-D1
PCF-D2

Silencieux Série 2929

Neue

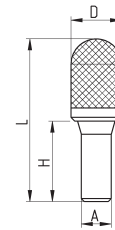

DIMENSIONS							
Mod.	A	D	H	L	Pression de service max. Bar	Débit NI/min.	Bruit dB
2929 4	4	7	15,5	31,5	10	380	66
2929 6	6	12,5	20,5	45	10	660	80
2929 8	8	13,5	21,5	43,5	10	1300	83
2929 10	10	15,5	26,5	57,5	10	2800	92
2929 12	12	18,5	29	83	10	4200	94

SIL 1



Température de fonctionnement:
- 40 à + 80°C