

# Pinces à trois doigts avec rail en T Série CGCN

**Nouveauté**

Simple et double effet, magnétique, auto-centreuse  
Dimensions: 50, 64, 80, 100, 125 mm



- » Design résistant et léger
- » 3 doigts auto-centreurs
- » IP40
- » Alimentation latérale
- » Longue course
- » Compatibles avec la directive RoHS
- » Sans cuivre, sans silicone et sans PTFE

Grâce à l'aimant permanent intégré au piston de préhension, les détecteurs de proximité magnétiques de la série CSD peuvent être insérés dans les rainures du corps.

Les nouvelles pinces pneumatiques de la série CGCN sont disponibles en 5 tailles différentes (50, 64, 80, 100, 125). Leur conception compacte permet une force de serrage élevée et de longues courses dans des dimensions réduites.

## CARACTERISTIQUES GENERALES

Typologie	Pince à trois doigts auto-centreurs avec rail en T
Fonctionnement	double jeu
Dimensions	50, 64, 80, 100, 125, mm
Transmission force	À levier
Raccords air	M5 (50, 64, 80), G1/8 (100, 125)
Pression d'utilisation	2 ÷ 8 bar
Température de travail	5 °C ÷ 60 °C
Température de stockage	-10 °C ÷ 80 °C
Fréquence max. d'utilisation	5 Hz (50, 64); 3 Hz (80) ; 2 Hz (100, 125)
Répétitivité	≤ 0,05 mm
Interchangeabilité	0,1 mm
Fluide	Air classe 7.4.4 conformément à la norme ISO 8573-1. En cas d'air lubrifié, il est recommandé d'utiliser l'huile ISOVG32 et de ne jamais interrompre la lubrification.
Lubrification	Après 10 millions de cycles, graisser les zones de glissement en utilisant la graisse Molykote DX
Degré de protection	IP 40
Compatibilité	Directive RoHS
Certifications	ATEX (II 2GD c IIC 120 °C(T4)-20 °C≤Ta≤80) Pour commander la version ATEX, ajoutez EX à la fin du code commercial.
Matériaux	exempt de cuivre, de PTFE et de silicone
Détecteurs de proximité magnétiques appropriés	Série CSD

NB : Mettre progressivement l'installation pneumatique sous pression pour éviter tout mouvement incontrôlé.

**EXEMPLE DE CODIFICATION**

<b>CGCN</b>	-	<b>050</b>	-	<b>EX</b>
<b>CGZT</b>	SÉRIE			
<b>050</b>	ALÉSAGE: 050 = Ø33 064 = Ø43 080 = Ø54 100 = Ø76 125 = Ø96	SYMBOLES PNEUMATIQUES PNZ1		
<b>EX</b>	Ajouter EX pour commander la version certifiée ATEX			

PINCES À TROIS DOIGTS AVEC RAIL EN T SÉRIE CGCN

**Couples et forces maximales admissibles**

$F_z$  s,  $M_x$  s,  $M_y$  s,  $M_z$  s =  
Couples et forces maximales  
admissibles en conditions statiques

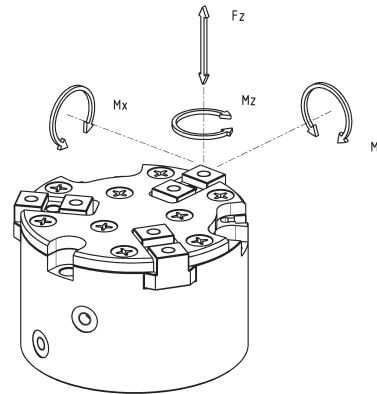

Mod.	$F_z$ s (N)	$M_x$ s (Nm)	$M_y$ s (Nm)	$M_z$ s (Nm)
<b>CGCN-050</b>	360	6.3	6.93	6.57
<b>CGCN-064</b>	540	11.7	12.6	12.6
<b>CGCN-080</b>	900	23.4	24.3	21.6
<b>CGCN-100</b>	1350	52.2	58.5	58.5
<b>CGCN-125</b>	2250	90	108	108

**Pince Série CGZT - construction**

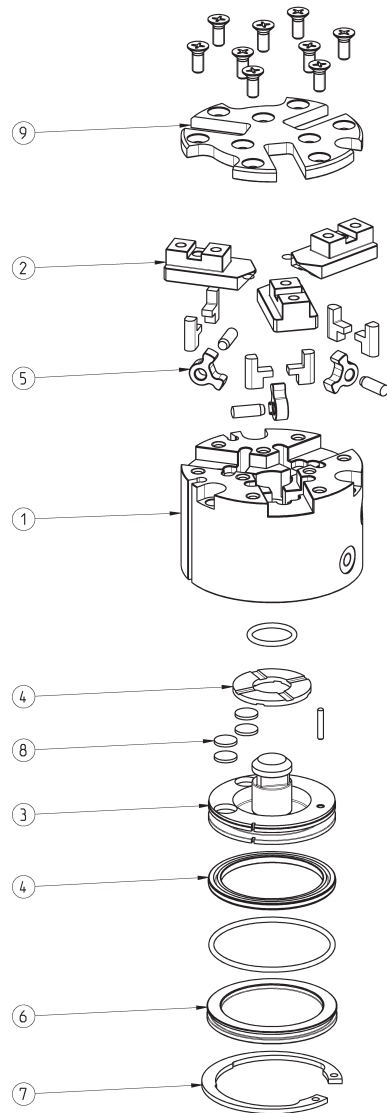

PINCES À TROIS DOIGTS AVEC RAIL EN T SÉRIE CGCN

LISTE DES COMPOSANTS	
PIÈCES	MATÉRIAUX
1 - Corps	Aluminium
2 - Mors	Acier inoxydable
3 - Piston	Acier inoxydable
4 - Joints	HNBR / FKM
5 - Leviers	Acier
6 - Flasque	Aluminium
7 - Ressort	Acier
8 - Aimant	Néodyme
9 - Couverture	Acier inoxydable

**Pinces Série CGZT, diamètre 50 mm**

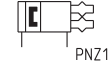

**LÉGENDE DESSIN:**  
 A = Raccordement en air / Ouverture  
 B = Raccordement en air / Fermeture  
 C = Pince fermée  
 D = Pince ouverte

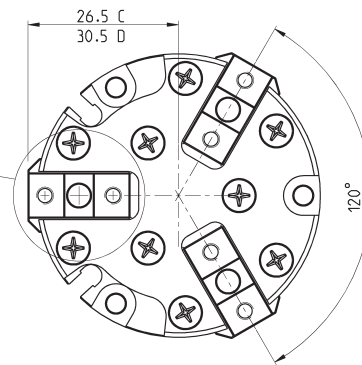
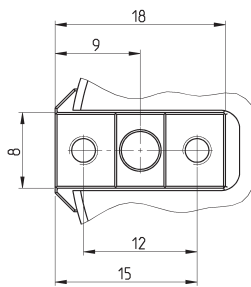
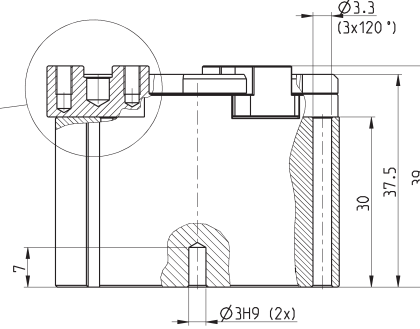
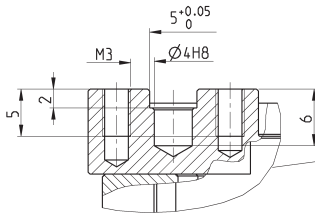
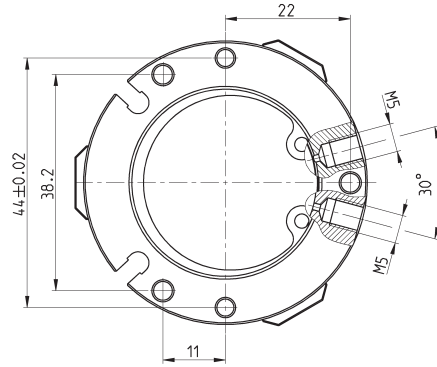
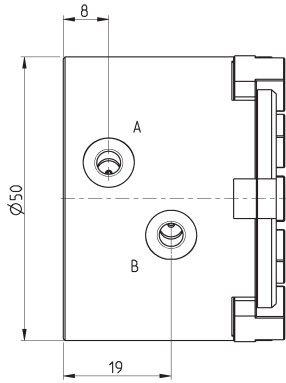

PINCES À TROIS DOIGTS AVEC RAIL EN T SÉRIE CGCN

Mod.	Force de fermeture par doigt à 6 bars (N)	Force de fermeture totale à 6 bars (N)	Force d'ouverture par doigt à 6 bars (N)	Force d'ouverture totale à 6 bars (N)	Course par doigt (mm)	Pression d'utilisation (bar)	Température de fonctionnement (°C)	Répétitivité (mm)	T ouverture (ms)	T fermeture (ms)	Poids (Kg)
CGCN-050	84	253	95	286	4	2 ÷ 8	5 ÷ 60	≤ 0.05	60	64	0.21

**Pinces Série CGCN, diamètre 64 mm**

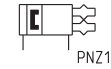

**LÉGENDE DESSIN:**  
 A = Raccordement en air / Ouverture  
 B = Raccordement en air / Fermeture  
 C = Pince fermée  
 D = Pince ouverte

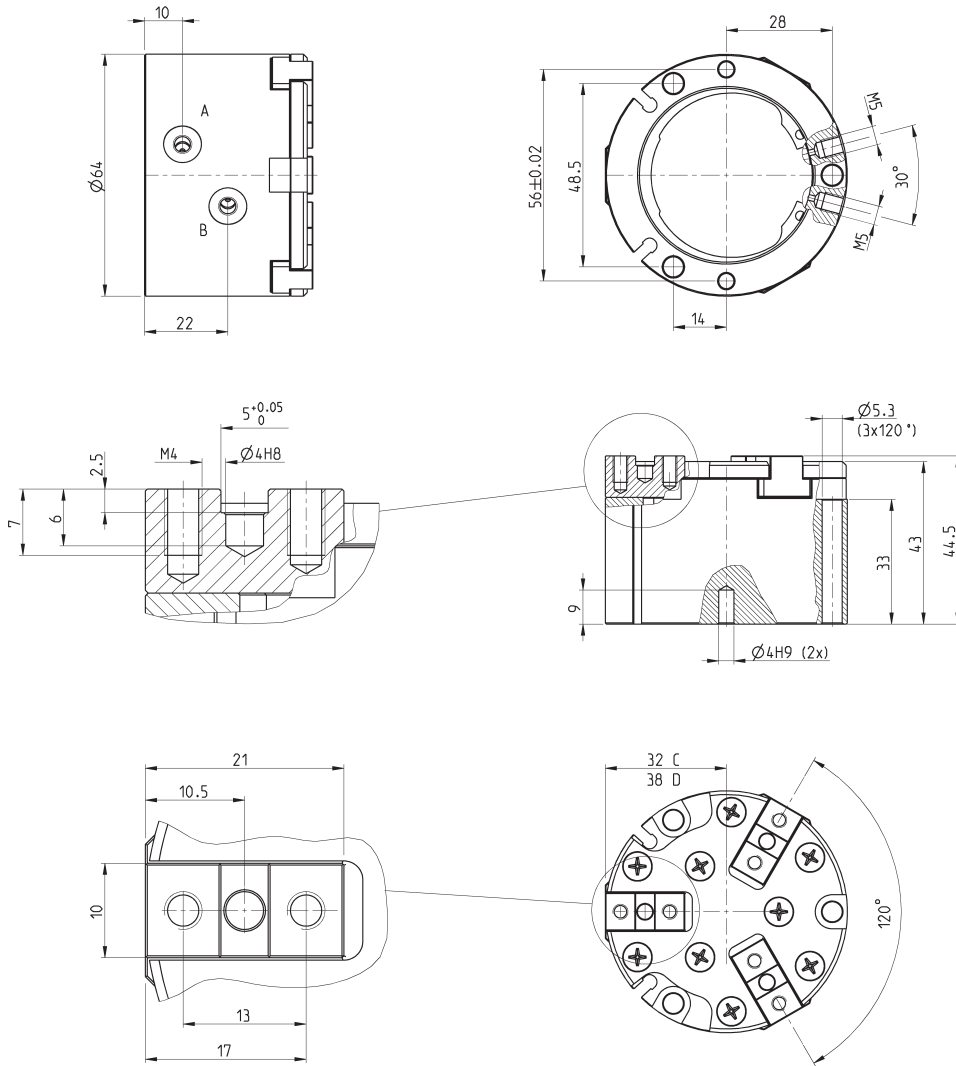

PINCES À TROIS DOIGTS AVEC RAIL EN T SÉRIE CGCN

Mod.	Force de fermeture par doigt à 6 bars (N)	Force de fermeture totale à 6 bars (N)	Force d'ouverture par doigt à 6 bars (N)	Force d'ouverture totale à 6 bars (N)	Course par doigt (mm)	Pression d'utilisation (bar)	Température de fonctionnement (°C)	Répétitivité (mm)	T ouverture (ms)	T fermeture (ms)	Poids (Kg)
CGCN-064	230	690	255	764	6	2 ÷ 8	5 ÷ 60	≤ 0.05	79	78	0.4

Produits pour utilisation industrielle avec air comprimé exclusivement.  
 Pour tout autre environnement ou fluide, nous consulter.  
 Conditions générales de vente et de garantie disponibles sur [www.camozzi.com](http://www.camozzi.com).

**Pinces Série CGCN, diamètre 80 mm**

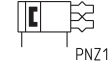

**LÉGENDE DESSIN:**  
 A = Raccordement en air / Ouverture  
 B = Raccordement en air / Fermeture  
 C = Pince fermée  
 D = Pince ouverte

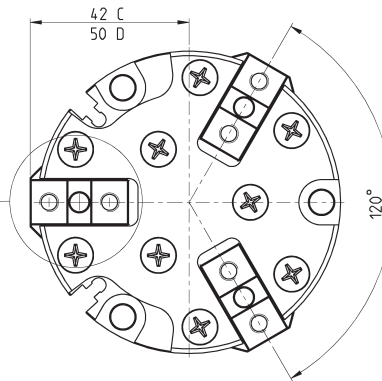
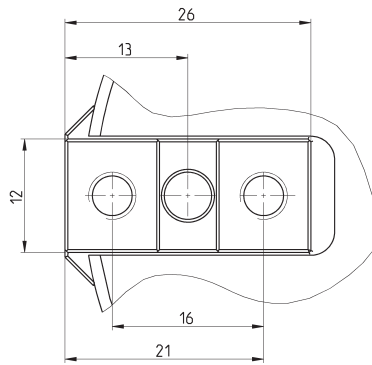
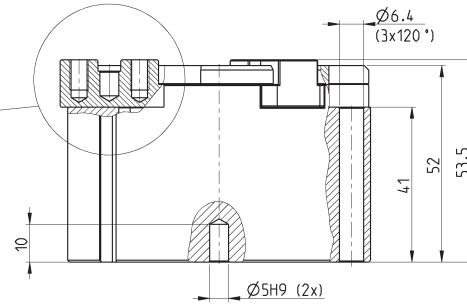
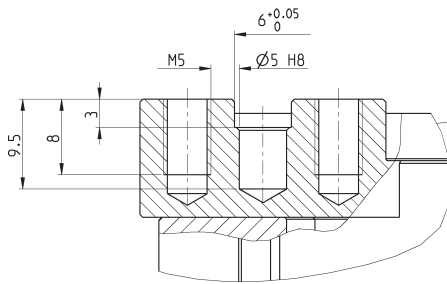
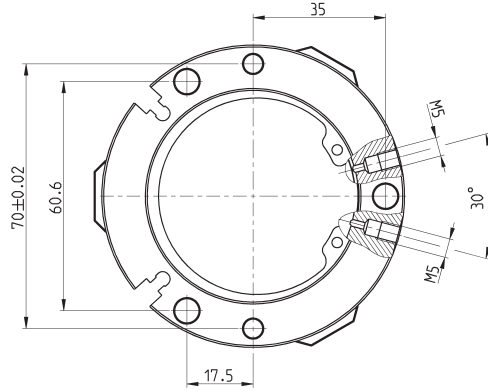
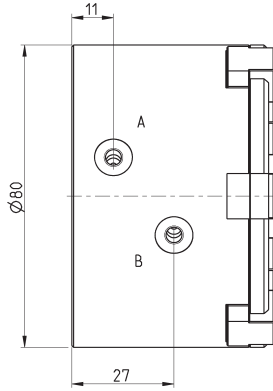

Mod.	Force de fermeture par doigt à 6 bars (N)	Force de fermeture totale à 6 bars (N)	Force d'ouverture par doigt à 6 bars (N)	Force d'ouverture totale à 6 bars (N)	Course par doigt (mm)	Pression d'utilisation (bar)	Température de fonctionnement (°C)	Répétitivité (mm)	T ouverture (ms)	T fermeture (ms)	Poids (Kg)
CGCN-080	320	960	365	1095	8	2 ÷ 8	5 ÷ 60	≤ 0.05	87	99	0.76

**Pinces Série CGCN, diamètre 100 mm**

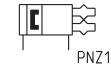

LÉGENDE DESSIN:  
 A = Raccordement en air / Ouverture  
 B = Raccordement en air / Fermeture  
 C = Pince fermée  
 D = Pince ouverte

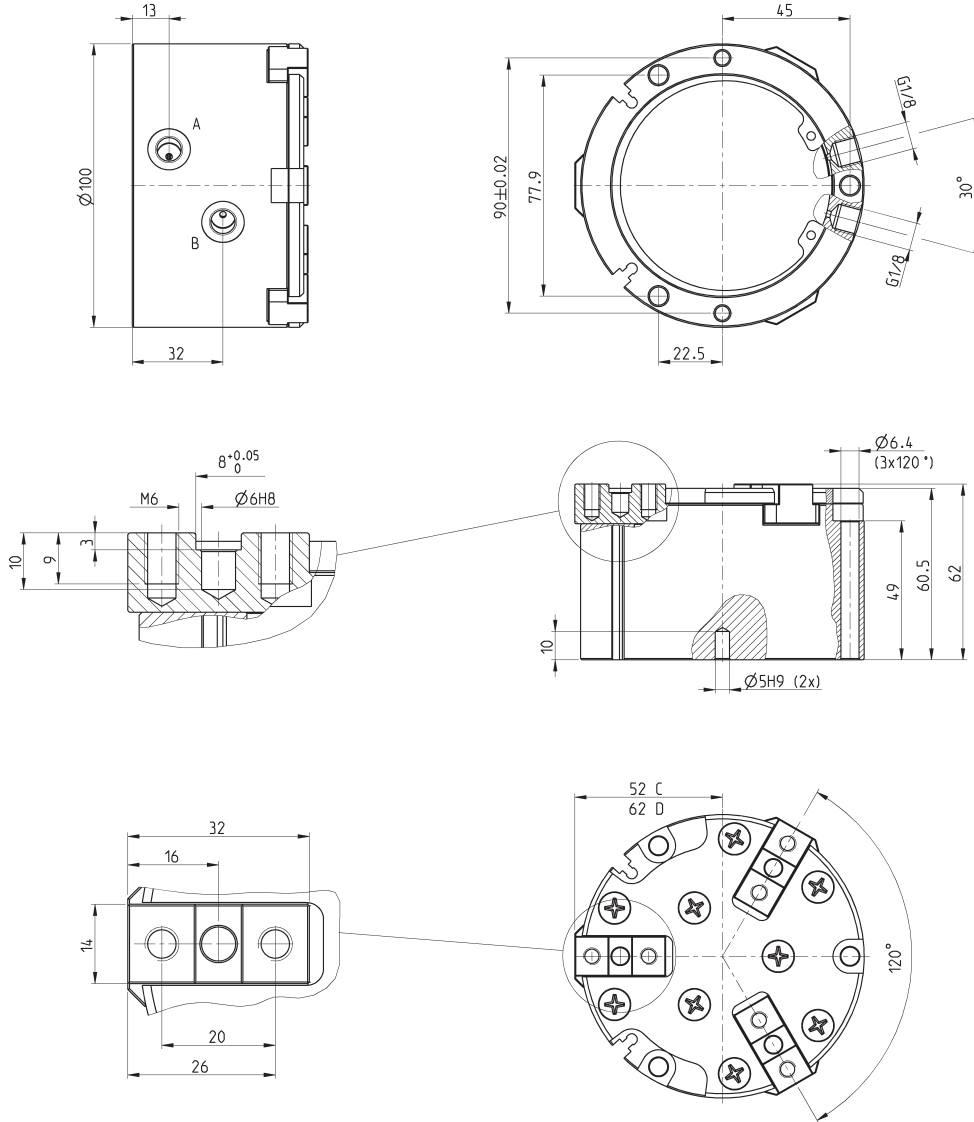

PINCES À TROIS DOIGTS AVEC RAIL EN T SÉRIE CGCN

Mod.	Force de fermeture par doigt à 6 bars (N)	Force de fermeture totale à 6 bars (N)	Force d'ouverture par doigt à 6 bars (N)	Force d'ouverture totale à 6 bars (N)	Course par doigt (mm)	Pression d'utilisation (bar)	Température de fonctionnement (°C)	Répétitivité (mm)	T ouverture (ms)	T fermeture (ms)	Poids (Kg)
CGCN-100	677	2030	751	2254	10	2 ÷ 8	5 ÷ 60	≤ 0.05	110	125	1.36

Produits pour utilisation industrielle avec air comprimé exclusivement.  
 Pour tout autre environnement ou fluide, nous consulter.  
 Conditions générales de vente et de garantie disponibles sur [www.camozzi.com](http://www.camozzi.com).

1.31.07

**Pinces Série CGCN, diamètre 125 mm**

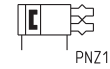

LÉGENDE DESSIN:  
 A = Raccordement en air / Ouverture  
 B = Raccordement en air / Fermeture  
 C = Pince fermée  
 D = Pince ouverte

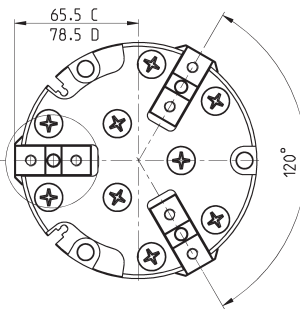
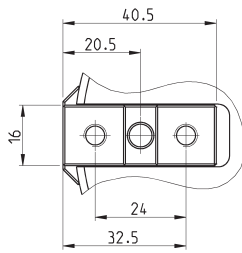
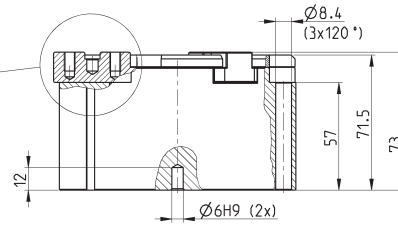
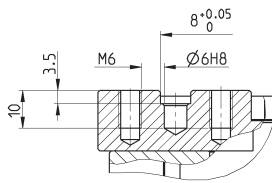
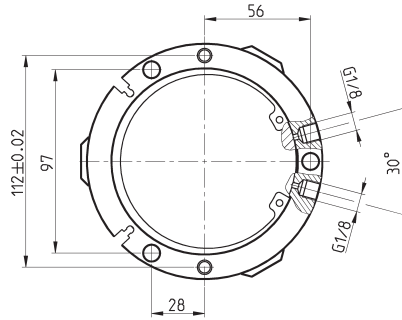
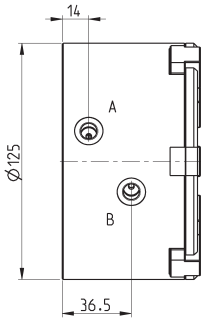

Mod.	Force de fermeture par doigt à 6 bars (N)	Force de fermeture totale à 6 bars (N)	Force d'ouverture par doigt à 6 bars (N)	Force d'ouverture totale à 6 bars (N)	Course par doigt (mm)	Pression d'utilisation (bar)	Température de fonctionnement (°C)	Répétitivité (mm)	T ouverture (ms)	T fermeture (ms)	Poids (Kg)
CGCN-125	1093	3280	1195	3584	13	2 ÷ 8	5 ÷ 60	≤ 0.05	141	161	2.44



**FORCE DE SERRAGE POUR CHAQUE DOIGT**

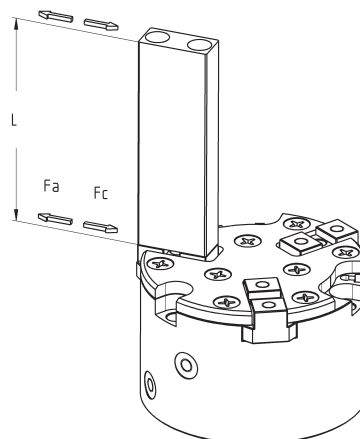
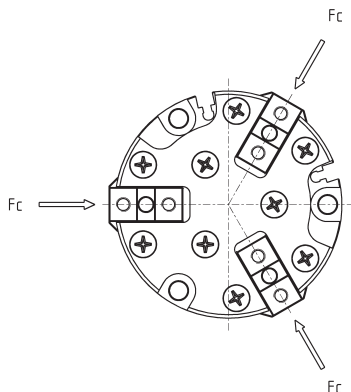

La force de serrage totale doit être calculée de la façon suivante:  
 $F_c \text{ totale} = F_c \times 3$   
 $F_a \text{ totale} = F_a \times 3$

$F_c$  = Force à la fermeture  
 $F_a$  = Force à l'ouverture  
 $L$  = Distance du point de serrage

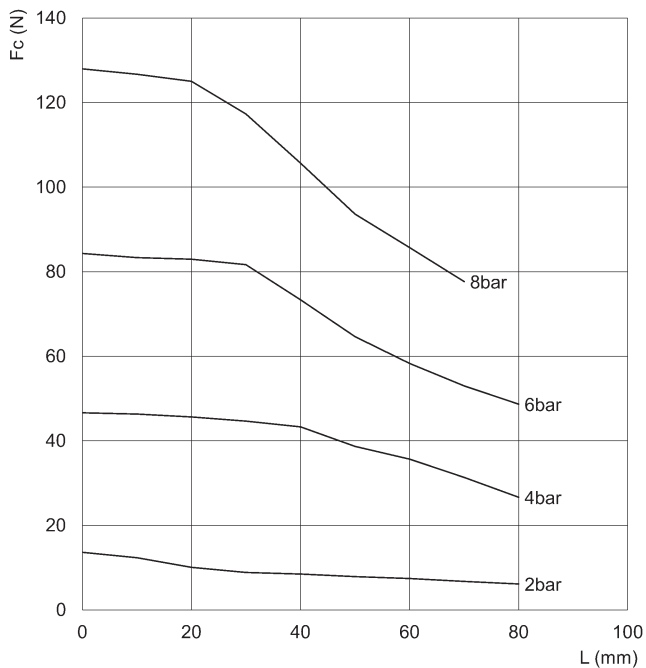

CGCN-050

$F_c$  = Force de prise à la fermeture  
 $L$  = Distance du point de serrage

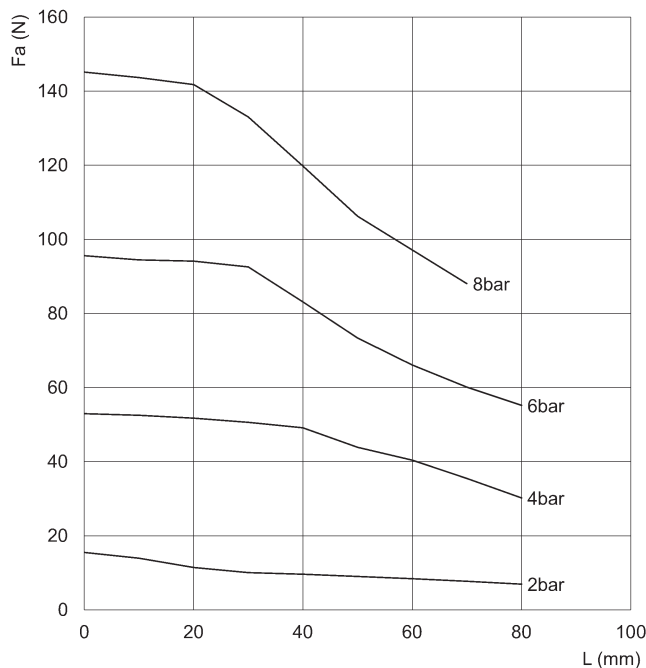

CGCN-050

$F_a$  = Force de prise à l'ouverture  
 $L$  = Distance du point de serrage

PINCES À TROIS DOIGTS AVEC RAIL EN T SÉRIE CGCN

**FORCE DE SERRAGE POUR CHAQUE DOIGT**

PINCES À TROIS DOIGTS AVEC RAIL EN T SÉRIE CGCN

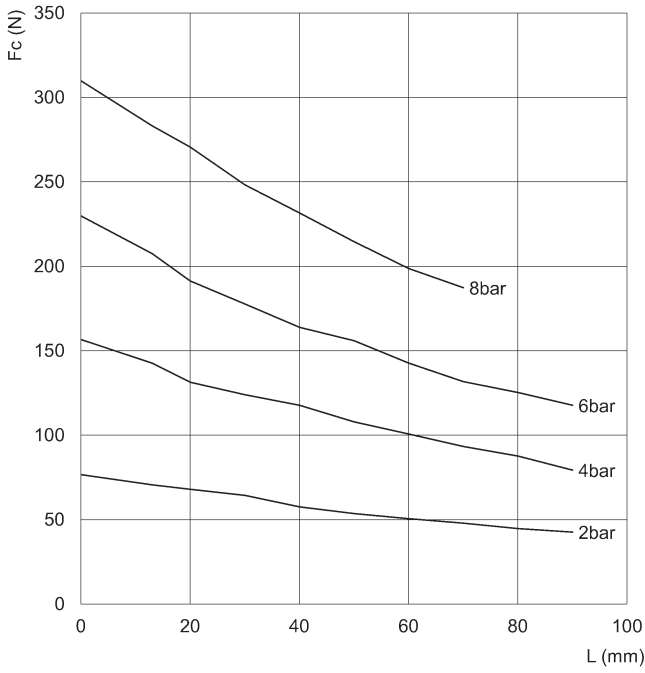

CGCN-064

Fc = Force de prise à la fermeture  
L = Distance du point de serrage

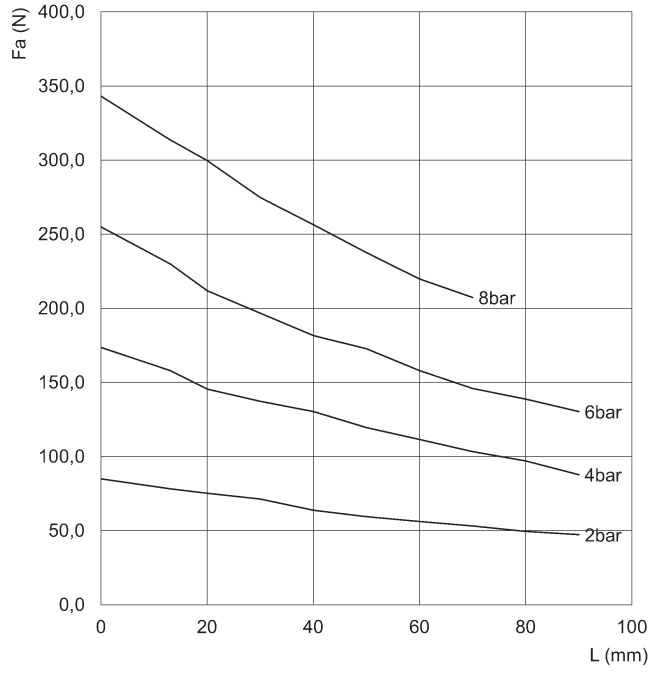

CGCN-064

Fa = Force de prise à l'ouverture  
L = Distance du point de serrage

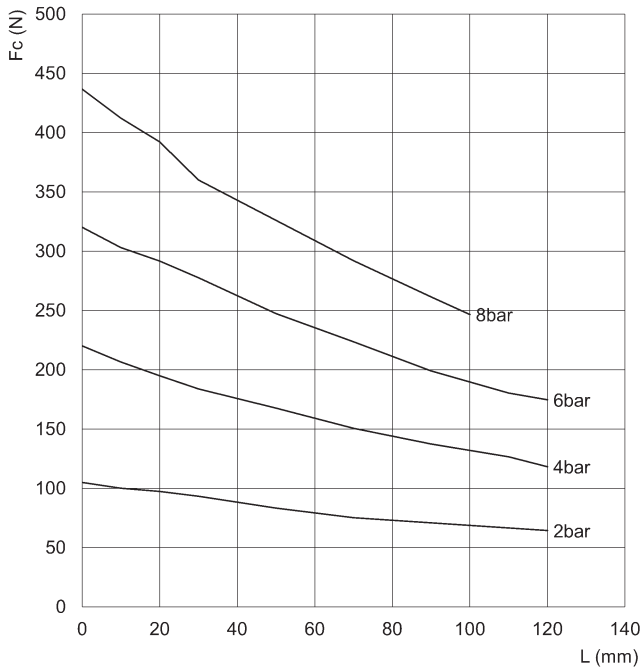

CGCN-080

Fc = Force de prise à la fermeture  
L = Distance du point de serrage

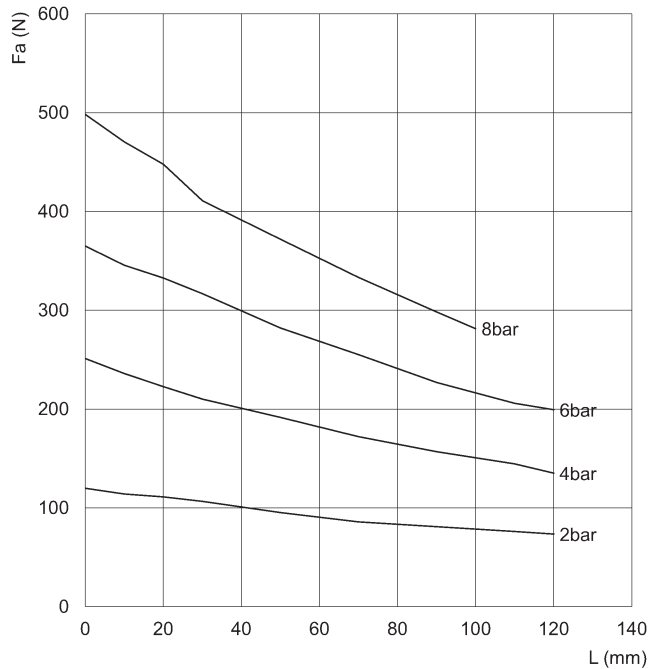

CGCN-080

Fa = Force de prise à l'ouverture  
L = Distance du point de serrage

**FORCE DE SERRAGE POUR CHAQUE DOIGT**

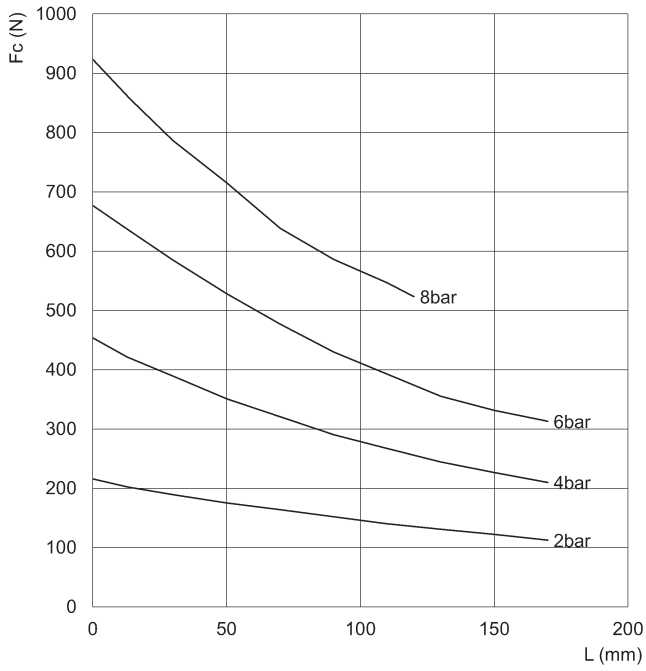

CGCN-100

Fc = Force de prise à la fermeture  
L = Distance du point de serrage

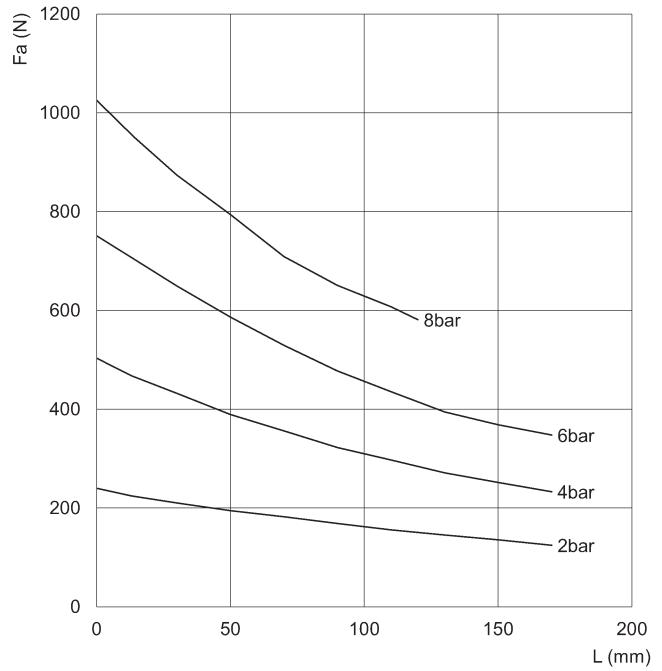

CGCN-100

Fa = Force de prise à l'ouverture  
L = Distance du point de serrage

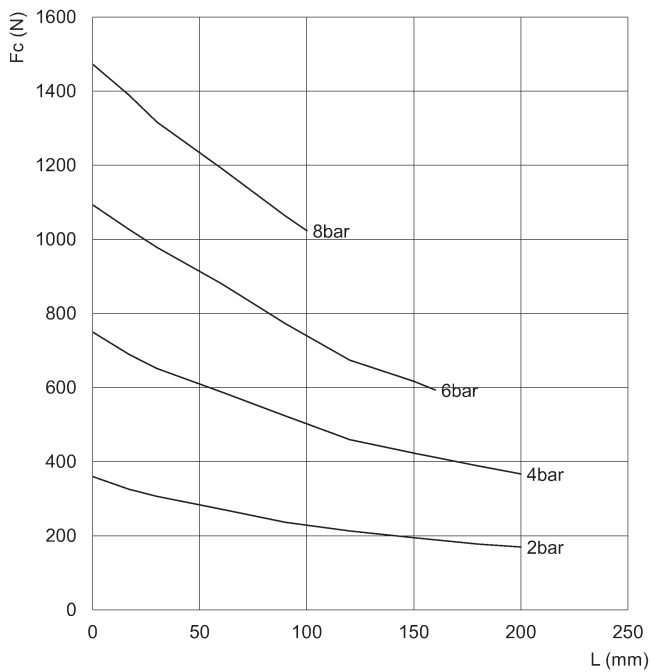

CGCN-125

Fc = Force de prise à la fermeture  
L = Distance du point de serrage

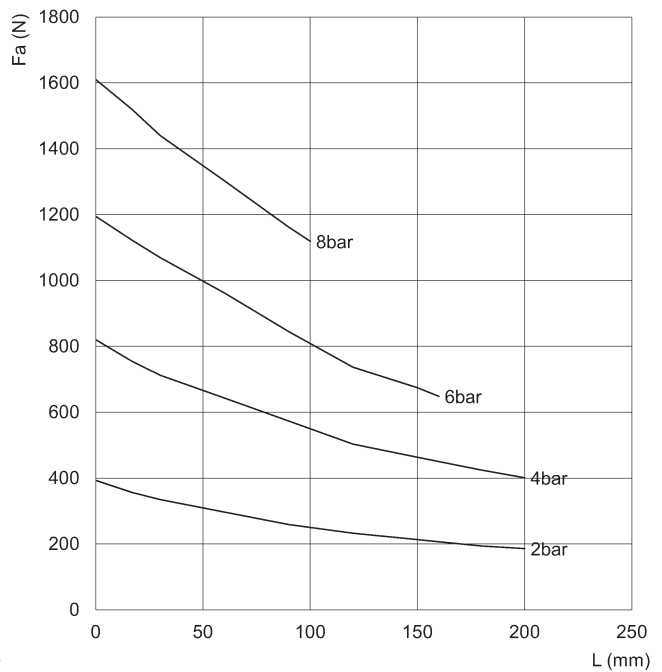

CGCN-125

Fa = Force de prise à l'ouverture  
L = Distance du point de serrage

**Exemples de montage**



PINCES À TROIS DOIGTS AVEC RAIL EN T SÉRIE CGCN

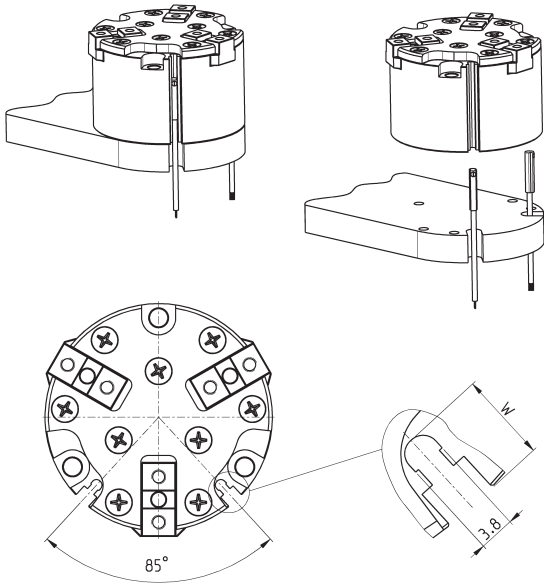
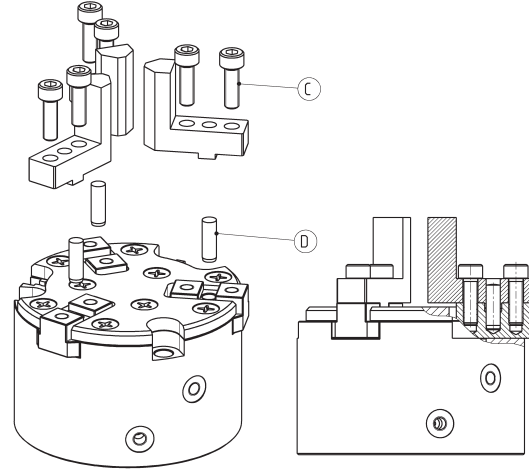
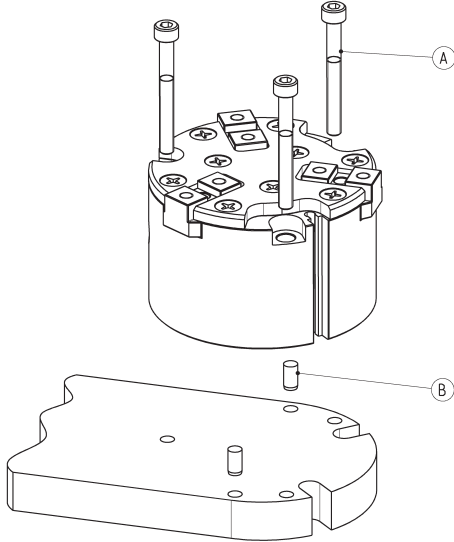

Mod.	A	B	C	D	W
CGCN-050	M3	Ø3	M3	Ø4	6
CGCN-064	M5	Ø4	M4	Ø4	6.4
CGCN-080	M6	Ø5	M5	Ø5	9.5
CGCN-100	M6	Ø5	M6	Ø6	8.6
CGCN-125	M8	Ø6	M6	Ø6	11