

FVT 系列杯型真空过滤器

可作为真空发生器的粗过滤器或精过滤器

FVT 系列杯型真空过滤器



- » 尺寸范围广
- » 滤芯可更换
- » 透明滤杯，可观察滤芯的状况

FVT 系列杯型真空过滤器可直接安装于真空发生器的下游。滤芯更换方便，透明的滤杯设计便于观察滤芯的状况。过滤器可壁式安装。过滤真空和压缩空气最大压力可达 7 bar。

综合参数

类型	杯型过滤器
材料	- 工程塑料壳体 - 聚乙烯滤芯

FVT 系列真空过滤器代号

FVT	-	FF	-	1/4	-	80
FVT	系列					
FF	螺纹类型 FF = 内螺纹 - 内螺纹					
1/4	接口 1/8 = G1/8 1/4 = G1/4 3/8 = G3/8 1/2 = G1/2 3/4 = G3/4					
80	过滤精度 80 = 80 μm					

FVT 系列杯型真空过滤器

技术参数

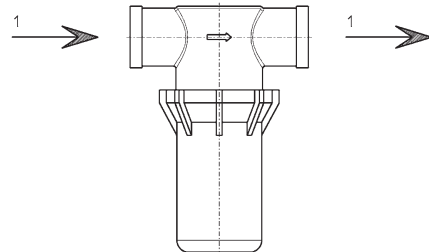

型号	过滤精度 (μm)	公称流量 (l/min)	最大真空度 (mbar)	25°C 下最大工作压力 (bar)	50°C 下最大工作压力 (bar)	质量 (kg)
FVT-FF-1/8-80	80	45	-990	7	5	0.049
FVT-FF-1/4-80	80	110	-990	7	5	0.047
FVT-FF-3/8-80	80	245	-990	7	5	0.079
FVT-FF-1/2-80	80	300	-990	7	5	0.076
FVT-FF-3/4-80	80	600	-990	7	5	0.164

曲线图

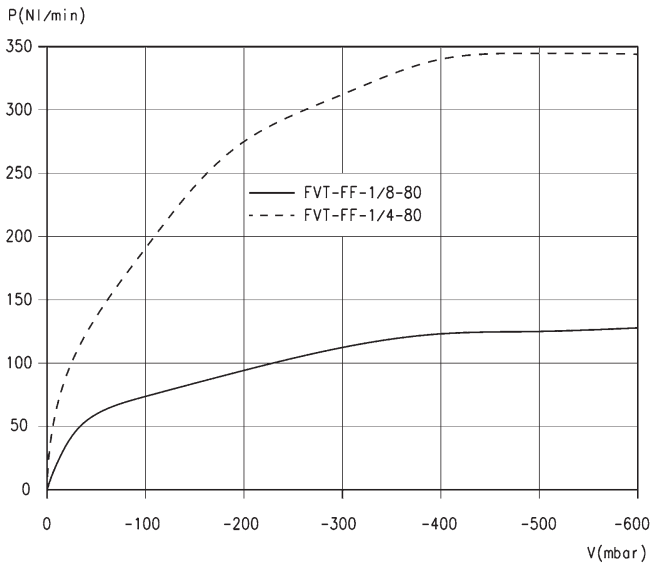

P = 公称流量
V = 真空度

不同真空度下的公称流量

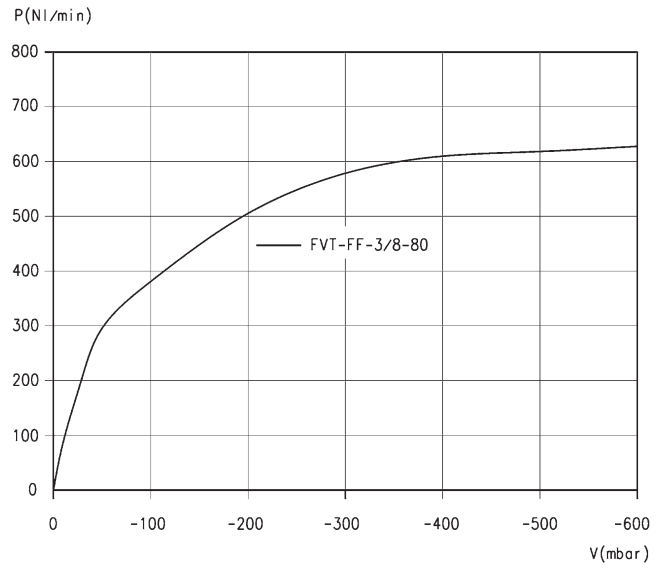

P = 公称流量
V = 真空度

不同真空度下的公称流量

曲线图

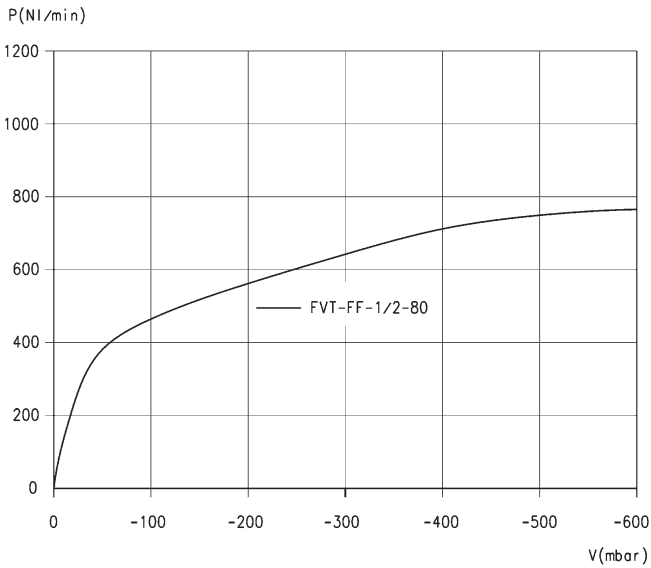

P = 公称流量
V = 真空度

不同真空度下的公称流量

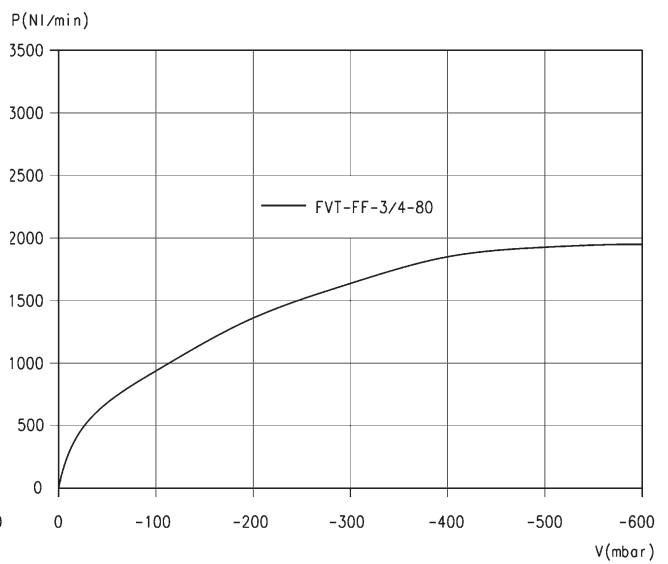

P = 公称流量
V = 真空度

不同真空度下的公称流量

FVT 系列杯型真空过滤器

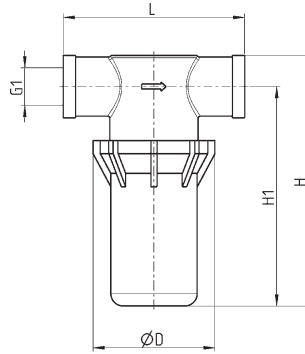

尺寸表					
型号	D	G1	H	H1	L
FVT-FF-1/8-80	48	G1/8-F	60	50	58
FVT-FF-1/4-80	48	G1/4-F	60	50	76
FVT-FF-3/8-80	48.5	G3/8-F	97	84	77.2
FVT-FF-1/2-80	48	G1/2-F	101	88	77.2
FVT-FF-3/4-80	75	G3/4-F	137	118	90.5

壁式支架



FVT-FF-1/8-80-B 型适用于接口 G1/8, G1/4, G3/8 和 G1/2 的真空过滤器
 FVT-FF-3/4-80-B 型适用于接口 G3/4 的真空过滤器

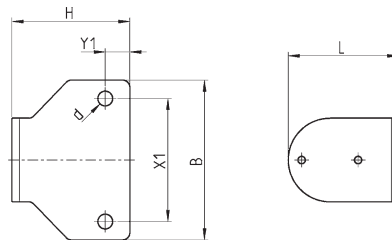

尺寸表						
型号	B	d	H	L	X1	Y1
FVT-FF-1/8-80-B	65	6	48	45	50	10
FVT-FF-3/4-80-B	85	6	52	70	70	10