



Pinze a tre griffe con guida a T Serie CGZT

Semplice e doppio effetto, magnetiche, autocentranti
Taglie: 40, 50, 64, 80, 100, 125, 160 mm



Le nuove pinze pneumatiche Serie CGZT, grazie ad un sistema di trasmissione della forza preciso e ad alto rendimento, sono in grado di fornire elevate forze di serraggio garantendo compattezza, peso ridotto ed elevata ripetibilità.

Disponibili in 7 taglie (40, 50, 64, 80, 100, 125, 160) e in 3 differenti versioni (doppio effetto, semplice effetto NO e semplice effetto NC), permettono di individuare la soluzione migliore per ogni esigenza di manipolazione. Sono inoltre disponibili anche nella variante con spintore. Questa serie di pinze risulta particolarmente adatta ad essere abbinata a robot antropomorfi, collaborativi e sistemi gantry per applicazioni di Pick & Place, Material handling e carico/scarico macchine utensili.

- » Design robusto e leggero
- » 3 griffe autocentranti
- » IP40
- » Fissaggio dall'alto o dal basso
- » Alimentazione sul fianco o sul fondo (anche senza utilizzo di tubi)
- » Doppio rilevamento della posizione
- » Varianti disponibili: utilizzo in zone ATEX e alte temperature
- » Compatibili con direttiva ROHS
- » Elevata ripetibilità di posizionamento
- » Elevata affidabilità e resistenza ai carichi esterni grazie alla guida a T
- » Esenti da Rame, Silicone e PTFE

CARATTERISTICHE GENERALI

Tipologia	Pinza a tre griffe autocentrante con guida a T
Funzionamento	Semplice effetto (NO, NC), doppio effetto
Taglie	40, 50, 64, 80, 100, 125, 160 mm
Trasmissione della forza	A leva
Attacchi aria	M3 (40), M5 (50, 64, 80), G1/8 (100, 125, 160)
Pressione di esercizio	2 ÷ 8 bar (doppio effetto), 4 ÷ 8 bar (semplice effetto)
Temperatura di lavoro	5°C ÷ 60°C (standard) - 5°C ÷ 130°C (versione alte temperature)
Temperatura di stoccaggio	-10°C ÷ 80°C
Frequenza max. di utilizzo	5 Hz (40, 50, 64); 3 Hz (80); 2 Hz (100, 125); 1 Hz (160)
Ripetibilità	≤ 0.02 mm
Intercambiabilità	0.1 mm
Fluido	Aria in classe 7.4.4 secondo ISO 8573-1. Nel caso si utilizzasse aria lubrificata, si consiglia olio ISOVG32 e di non interrompere mai la lubrificazione.
Lubrificazione	Dopo 10 milioni di cicli ingrassare le zone di scorrimento utilizzando grasso Molykote DX.
Grado di protezione	IP40
Compatibilità	Direttiva ROHS
Certificazioni	ATEX (II2G Ex h IIC T4 Gb II2D Ex h IIIC T120° Db -20°C ≤ Ta ≤ 70°C). Per ordinare la versione ATEX, aggiungere EX al codice commerciale.
Materiali	Esenti da Rame, Silicone e PTFE

NB: pressurizzare gradualmente l'impianto pneumatico per evitare movimenti incontrollati.

ESEMPIO DI CODIFICA

CGZT	-	050	-	NC	-	W	EX
-------------	----------	------------	----------	-----------	----------	----------	-----------

CGZT	SERIE	
050	TAGLIA: 040 = Ø25 050 = Ø33 064 = Ø43 080 = Ø54 100 = Ø76 125 = Ø96 160 = Ø125	
NC	FUNZIONAMENTO: = doppio effetto NO = semplice effetto normalmente aperta NC = semplice effetto normalmente chiusa	SIMBOLI PNEUMATICI PNZ1 PNZ3 PNZ2
W	VERSIONE: = standard W = alte temperature (130°C) - non magnetiche	
EX	Aggiungere EX per ordinare la versione certificata ATEX	

PINZE A TRE GRIFFE CON GUIDA A T SERIE CGZT

SIMBOLI PNEUMATICI

I simboli pneumatici indicati nell'ESEMPIO DI CODIFICA sono riportati di seguito.

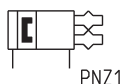

Carichi e momenti massimi ammissibili

Fz s, Mx s, My s, Mz s =
 carichi e momenti massimi
 ammissibili in condizioni statiche

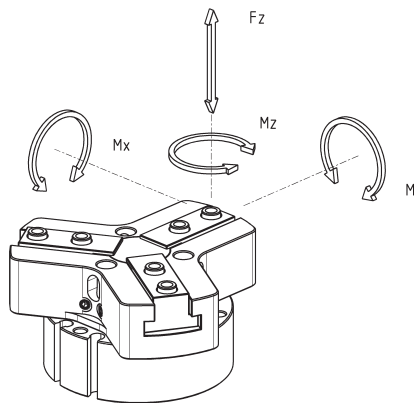

Mod.	Fz s (N)	Mx s (Nm)	My s (Nm)	Mz s (Nm)
CGZT-040	200	2.5	4	2.8
CGZT-050	400	7	7.3	7.7
CGZT-064	600	13	14	14
CGZT-080	1000	26	27	24
CGZT-100	1500	58	65	65
CGZT-125	2500	100	120	120
CGZT-160	4000	230	250	250

Pinza Serie CGZT - costruzione

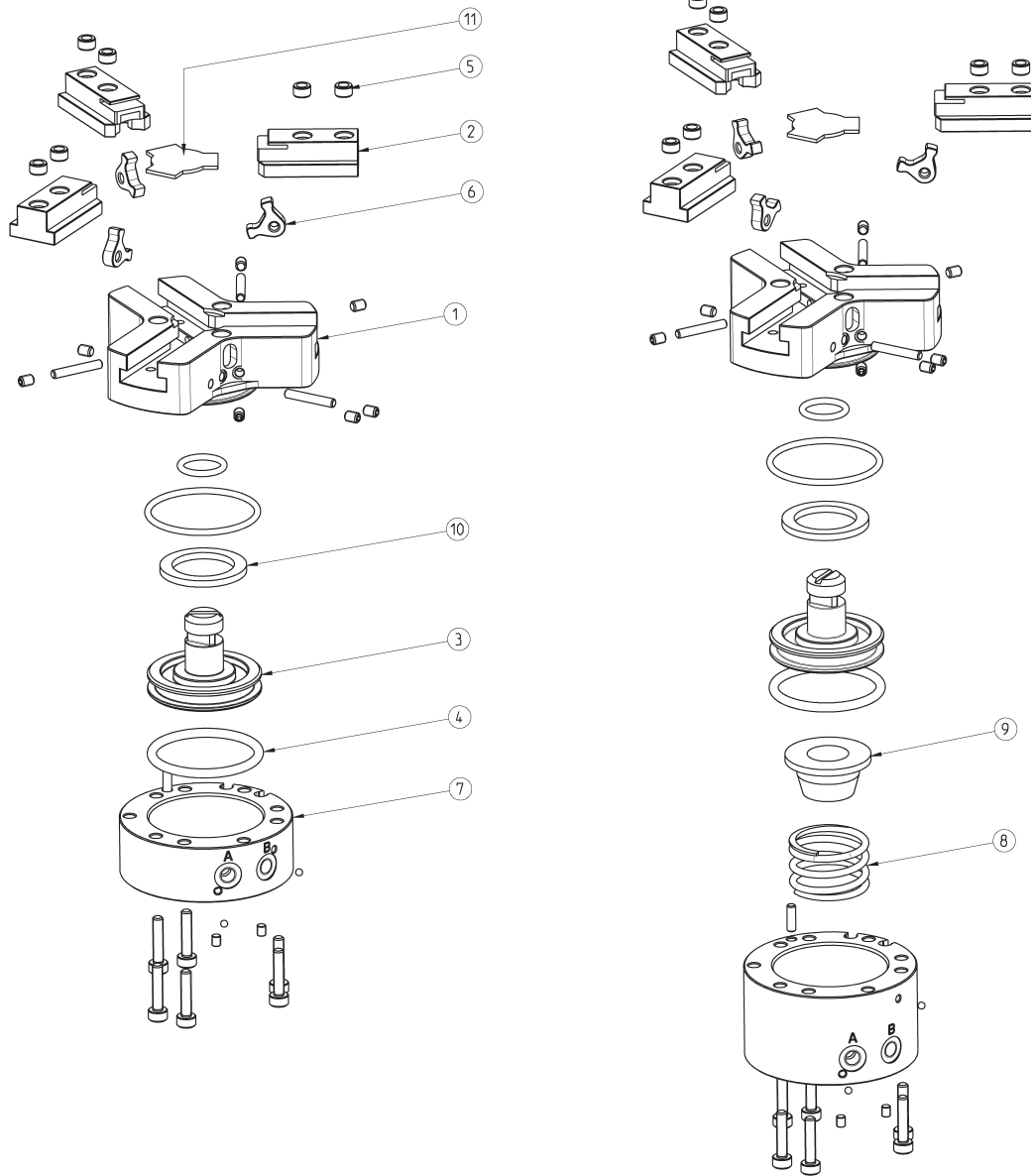

PINZE A TRE GRIFFE CON GUIDA A T SERIE CGZT

ELENCO COMPONENTI	
PARTI	MATERIALI
1 - Corpo	Alluminio
2 - Griffa	Acciaio Inox
3 - Pistone	Acciaio Inox
4 - Guarnizioni	HNBR / FKM
5 - Boccole centraggio	Acciaio Inox
6 - Leve	Acciaio
7 - Fondello	Alluminio
8 - Molla	Acciaio
9 - Guidamolla	Alluminio
10 - Magnete	Neodimio
11 - Coperchio	Acciaio Inox

Dimensioni pinza CGZT - taglia 40 mm



LEGENDA DISEGNO:
A = Connessione aria apertura
B = Connessione aria chiusura
C = Pinza Chiusa
D = Pinza Aperta

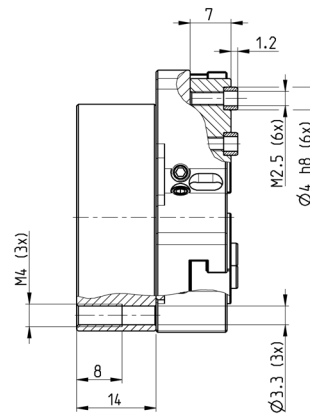
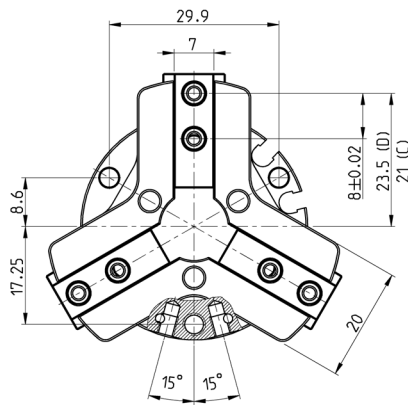
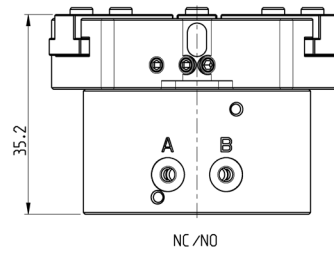
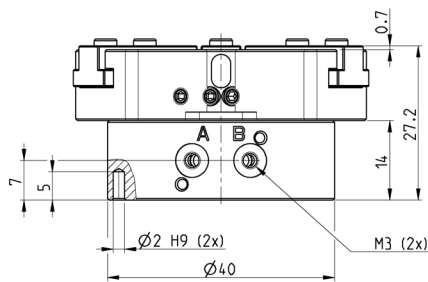
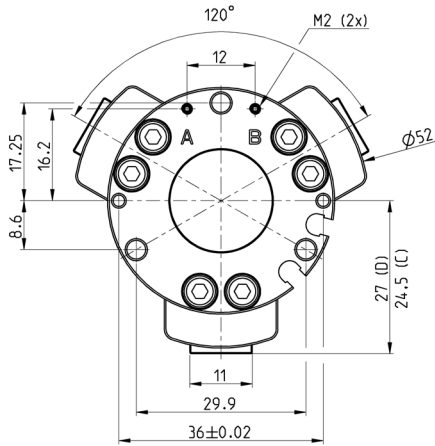

Mod.	Forza per griffa in chiusura a 6 bar (N)	Forza totale in chiusura a 6 bar (N)	Forza per griffa in apertura a 6 bar (N)	Forza totale in apertura a 6 bar (N)	Corsa per griffa (mm)	Pressione d'esercizio (bar)	Temperatura d'esercizio (°C)	Ripetibilità (ms)	T apertura (ms)	T chiusura (ms)	Peso (Kg)
CGZT-040	60	181	67	202	2.5	2 ÷ 8	5 ÷ 60	≤ 0.02	57	63	0.114
CGZT-040-NC	93	80	33	100	2.5	4 ÷ 8	5 ÷ 60	≤ 0.02	56	106	0.132
CGZT-040-NO	27	280	100	300	2.5	4 ÷ 8	5 ÷ 60	≤ 0.02	79	49	0.130

Dimensioni pinza CGZT - taglia 50 mm



LEGENDA DISEGNO:
 A = Connessione aria apertura
 B = Connessione aria chiusura
 C = Pinza Chiusa
 D = Pinza Aperta

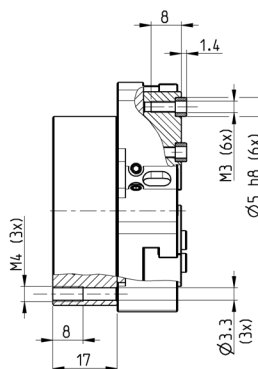
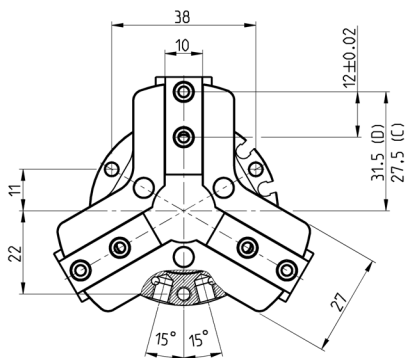
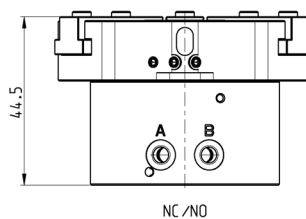
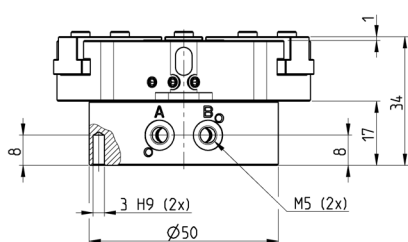
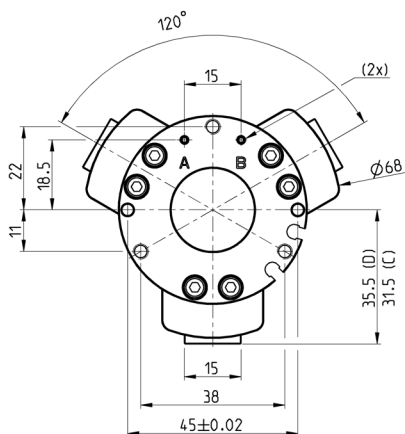

Mod.	Forza per griffa in chiusura a 6 bar (N)	Forza totale in chiusura a 6 bar (N)	Forza per griffa in apertura a 6 bar (N)	Forza totale in apertura a 6 bar (N)	Corsa per griffa (mm)	Pressione d'esercizio (bar)	Temperatura d'esercizio (°C)	Ripetibilità (mm)	T apertura (ms)	T chiusura (ms)	Peso (Kg)
CGZT-050	115	346	130	390	4	2 ÷ 8	5 ÷ 60	≤ 0.02	75	85	0.240
CGZT-050-NC	160	480	83	250	4	4 ÷ 8	5 ÷ 60	≤ 0.02	56	151	0.280
CGZT-050-NO	70	210	173	520	4	4 ÷ 8	5 ÷ 60	≤ 0.02	137	55	0.275

Dimensioni pinza CGZT - taglia 64 mm



PINZE A TRE GRIFFE CON GUIDA A T SERIE CGZT

LEGENDA DISEGNO:
A = Connessione aria apertura
B = Connessione aria chiusura
C = Pinza Chiusa
D = Pinza Aperta

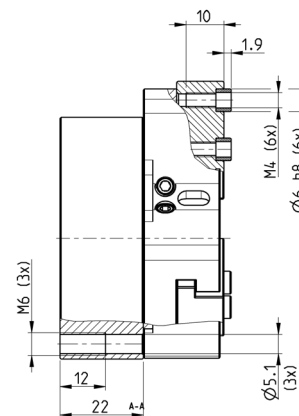
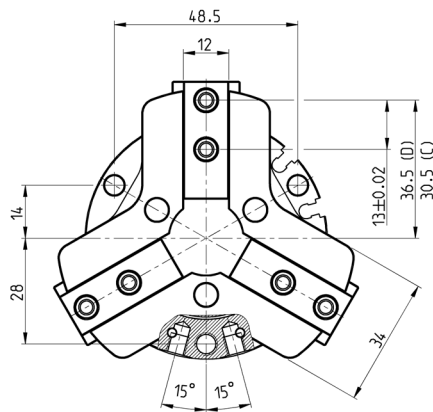
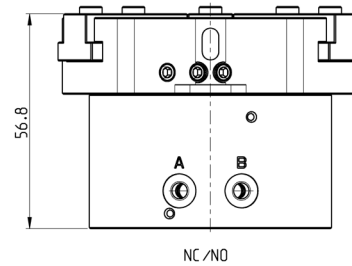
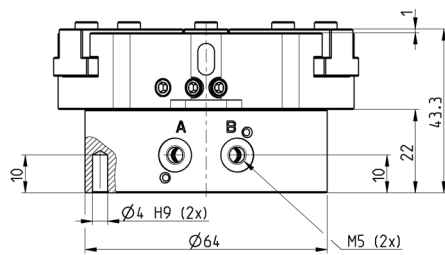
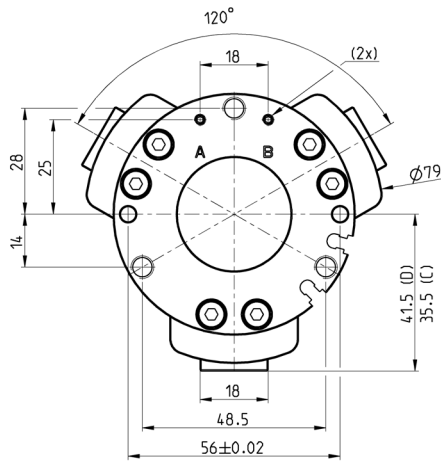

Mod.	Forza per griffa in chiusura a 6 bar (N)	Forza totale in chiusura a 6 bar (N)	Forza per griffa in apertura a 6 bar (N)	Forza totale in apertura a 6 bar (N)	Corsa per griffa (mm)	Pressione d'esercizio (bar)	Temperatura d'esercizio (°C)	Ripetibilità (mm)	T apertura (ms)	T chiusura (ms)	Peso (Kg)
CGZT-064	223	670	242	726	6	2 ÷ 8	5 ÷ 60	≤ 0.02	85	104	0.461
CGZT-064-NC	320	960	147	440	6	4 ÷ 8	5 ÷ 60	≤ 0.02	88	158	0.560
CGZT-064-NO	127	380	323	970	6	4 ÷ 8	5 ÷ 60	≤ 0.02	153	71	0.537

Dimensioni pinza CGZT - taglia 80 mm



LEGENDA DISEGNO:
 A = Connessione aria apertura
 B = Connessione aria chiusura
 C = Pinza Chiusa
 D = Pinza Aperta

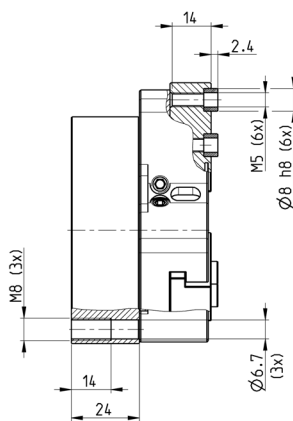
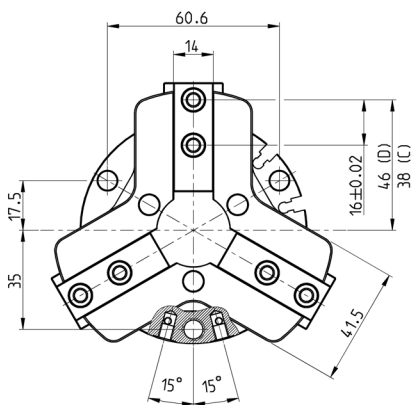
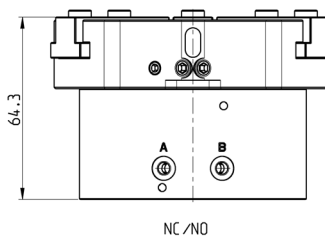
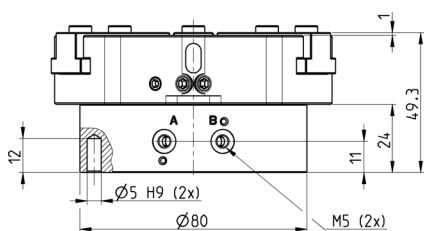
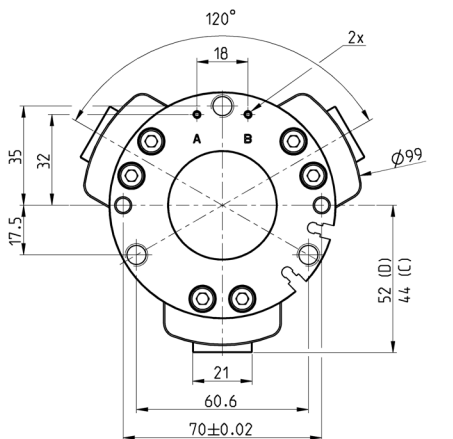

Mod.	Forza per griffa in chiusura a 6 bar (N)	Forza totale in chiusura a 6 bar (N)	Forza per griffa in apertura a 6 bar (N)	Forza totale in apertura a 6 bar (N)	Corsa per griffa (mm)	Pressione d'esercizio (bar)	Temperatura d'esercizio (°C)	Ripetibilità (mm)	T apertura (ms)	T chiusura (ms)	Peso (Kg)
CGZT-080	327	980	359	1078	8	2 ÷ 8	5 ÷ 60	≤ 0.02	116	133	0.796
CGZT-080-NC	437	1310	247	740	8	4 ÷ 8	5 ÷ 60	≤ 0.02	88	258	0.987
CGZT-080-NO	213	640	450	1350	8	4 ÷ 8	5 ÷ 60	≤ 0.02	195	73	0.934

Dimensioni pinza CGZT - taglia 125 mm



LEGENDA DISEGNO:
 A = Connessione aria apertura
 B = Connessione aria chiusura
 C = Pinza Chiusa
 D = Pinza Aperta

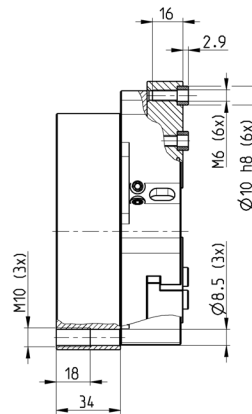
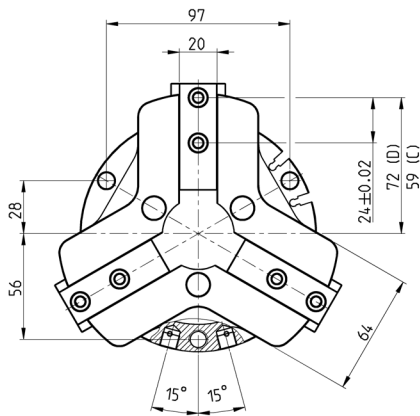
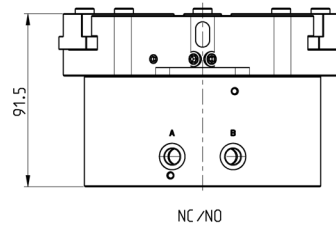
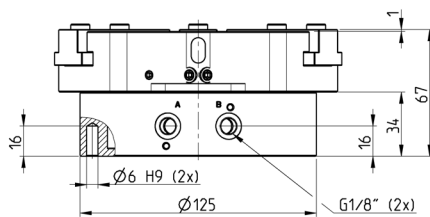
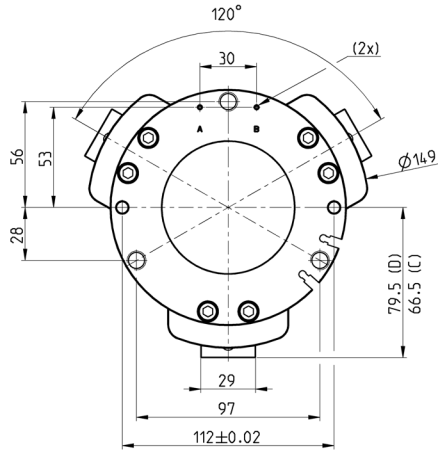

Mod.	Forza per griffa in chiusura a 6 bar (N)	Forza totale in chiusura a 6 bar (N)	Forza per griffa in apertura a 6 bar (N)	Forza totale in apertura a 6 bar (N)	Corsa per griffa (mm)	Pressione d'esercizio (bar)	Temperatura d'esercizio (°C)	Ripetibilità (mm)	T apertura (ms)	T chiusura (ms)	Peso (Kg)
CGZT-125	1123	3370	1198	3594	13	2 ÷ 8	5 ÷ 60	≤ 0.02	198	227	2.220
CGZT-125-NC	1400	4200	920	2760	13	4 ÷ 8	5 ÷ 60	≤ 0.02	108	349	3.005
CGZT-125-NO	843	2530	1477	4430	13	4 ÷ 8	5 ÷ 60	≤ 0.02	329	119	2.752

FORZA DI SERRAGGIO PER SINGOLA GRIFFA

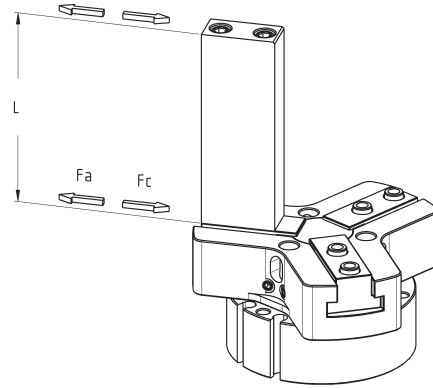
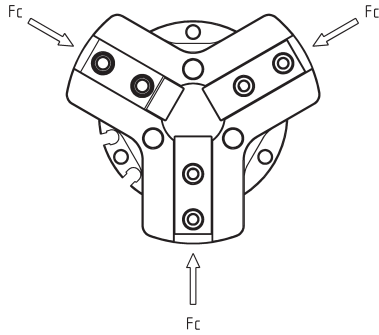

La forza di serraggio totale è da calcolare nel seguente modo:
 $F_c \text{ totale} = F_c \times 3$
 $F_a \text{ totale} = F_a \times 3$

F_c = Forza in chiusura
 F_a = Forza in apertura
 L = distanza dal piano griffe

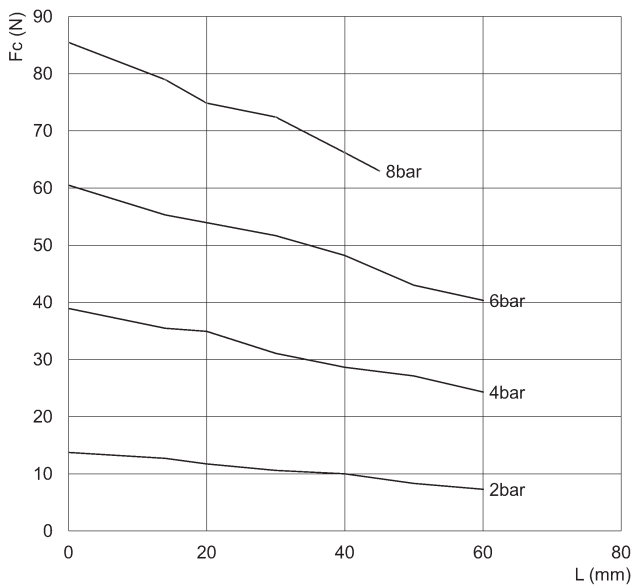

CGZT-040

F_c = Forza di presa in chiusura
 L = distanza dal piano griffe

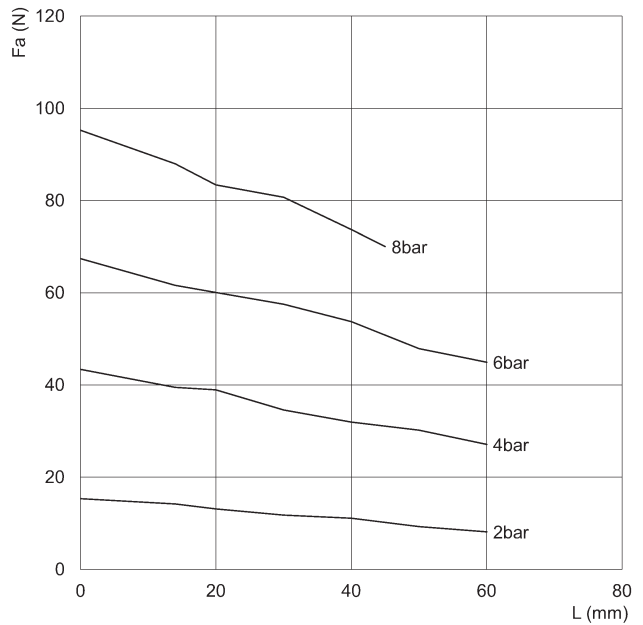

CGZT-040

F_a = Forza di presa in apertura
 L = distanza dal piano griffe

PINZE A TRE GRIFFE CON GUIDA A T SERIE CGZT

FORZA DI SERRAGGIO PER SINGOLA GRIFFA

PINZE A TRE GRIFFE CON GUIDA A T SERIE CGZT

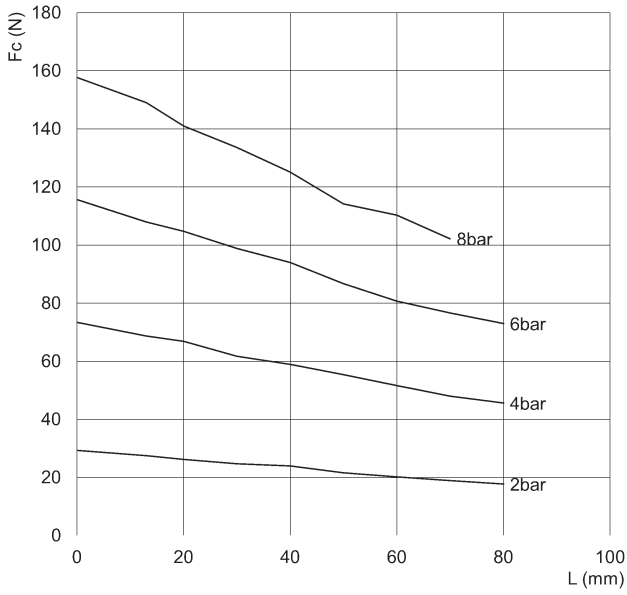

CGZT-050

F_c = Forza di presa in chiusura
 L = distanza dal piano griffe

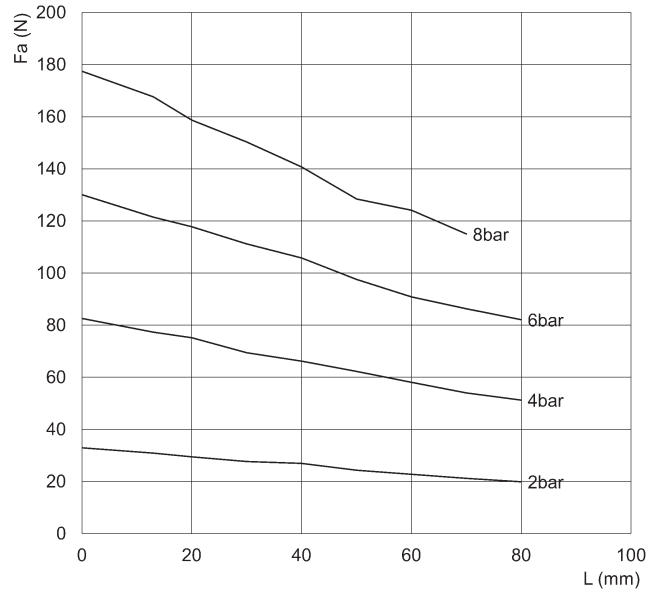

CGZT-050

F_a = Forza di presa in apertura
 L = distanza dal piano griffe

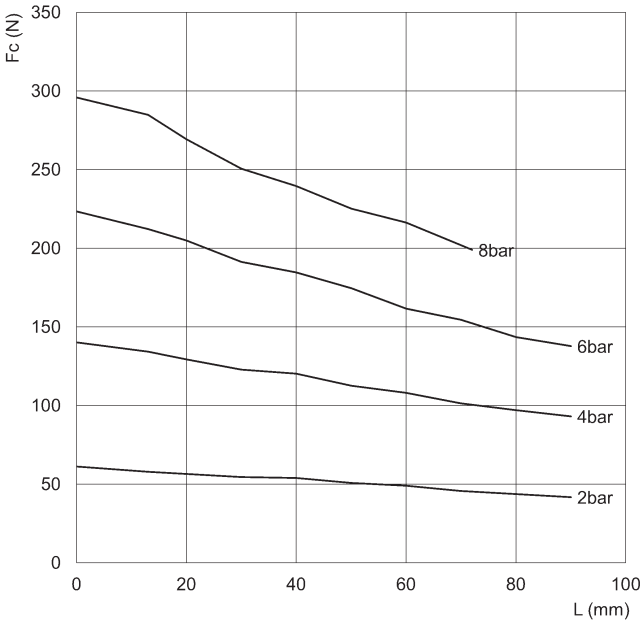

CGZT-064

F_c = Forza di presa in chiusura
 L = distanza dal piano griffe

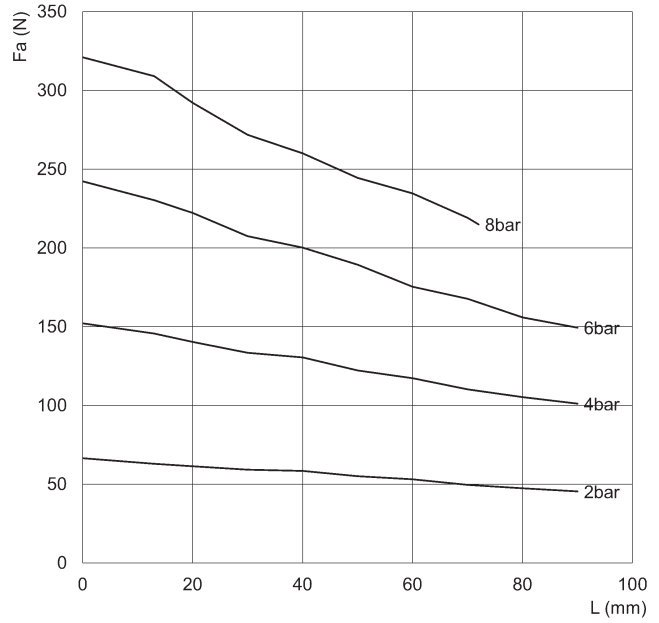

CGZT-064

F_a = Forza di presa in apertura
 L = distanza dal piano griffe

FORZA DI SERRAGGIO PER SINGOLA GRIFFA

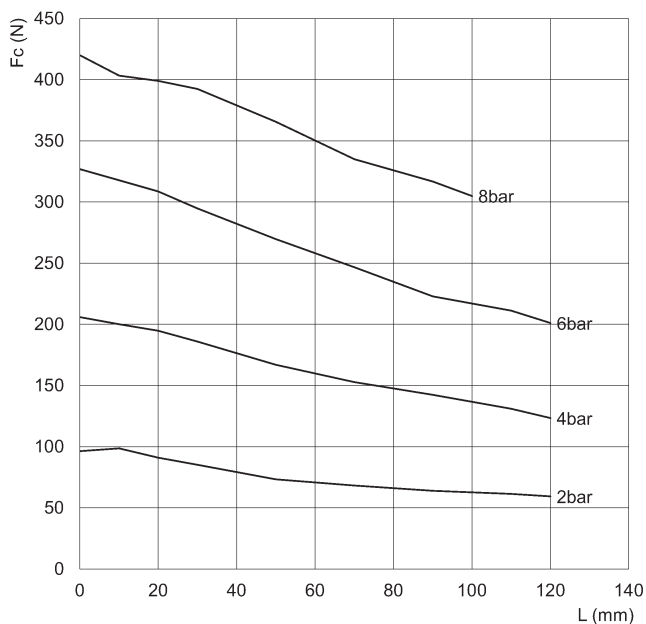

CGZT-080

Fc = Forza di presa in chiusura
L = distanza dal piano griffe

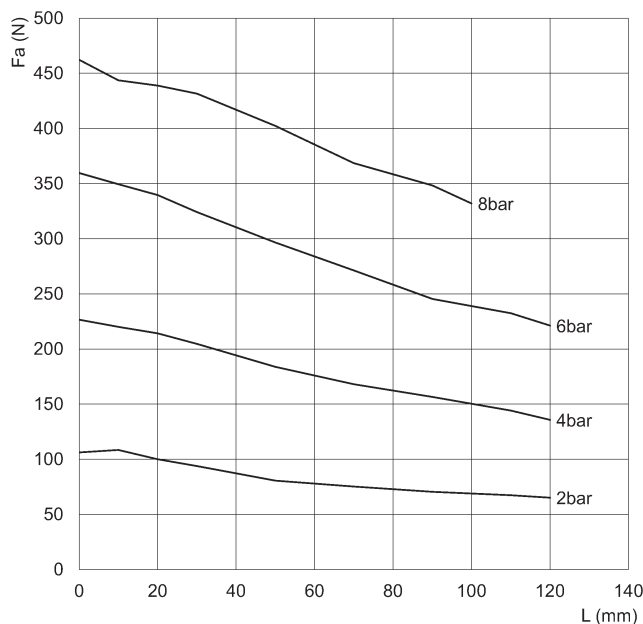

CGZT-080

Fa = Forza di presa in apertura
L = distanza dal piano griffe

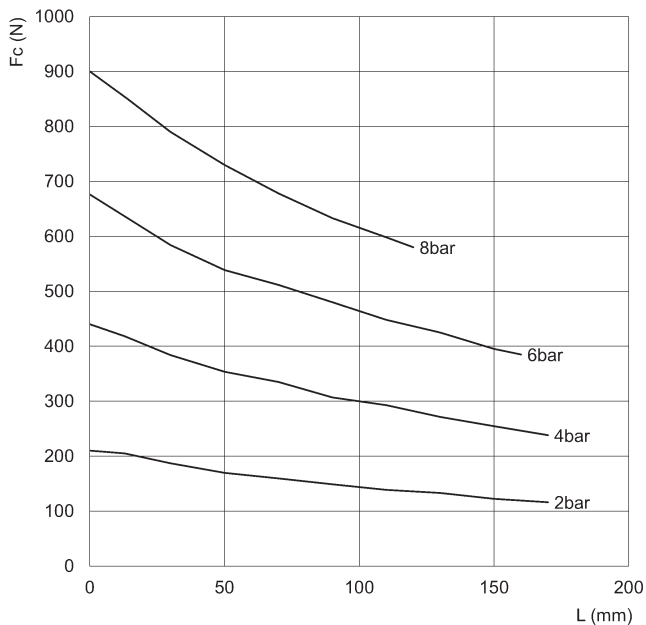

CGZT-100

Fc = Forza di presa in chiusura
L = distanza dal piano griffe

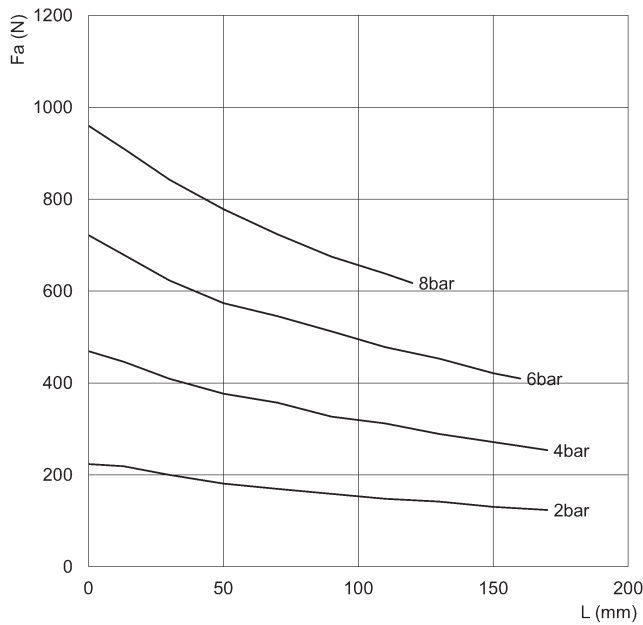

CGZT-100

Fa = Forza di presa in apertura
L = distanza dal piano griffe

FORZA DI SERRAGGIO PER SINGOLA GRIFFA

PINZE A TRE GRIFFE CON GUIDA A T SERIE CGZT

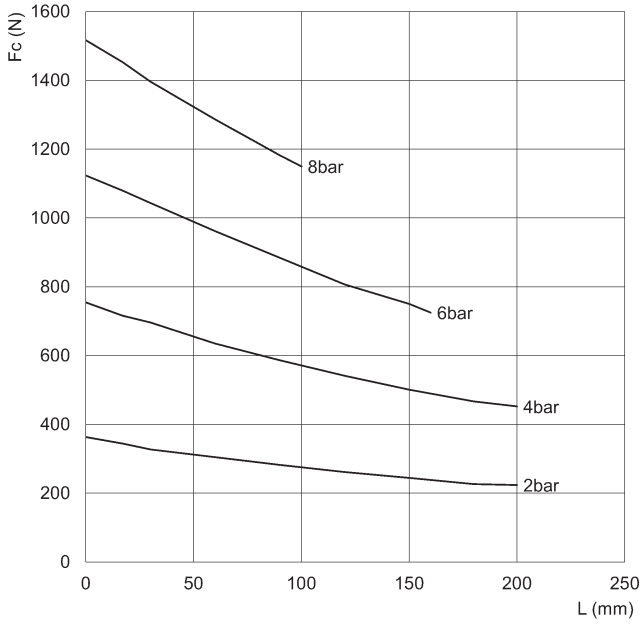

CGZT-125

Fc = Forza di presa in chiusura
L = distanza dal piano griffe

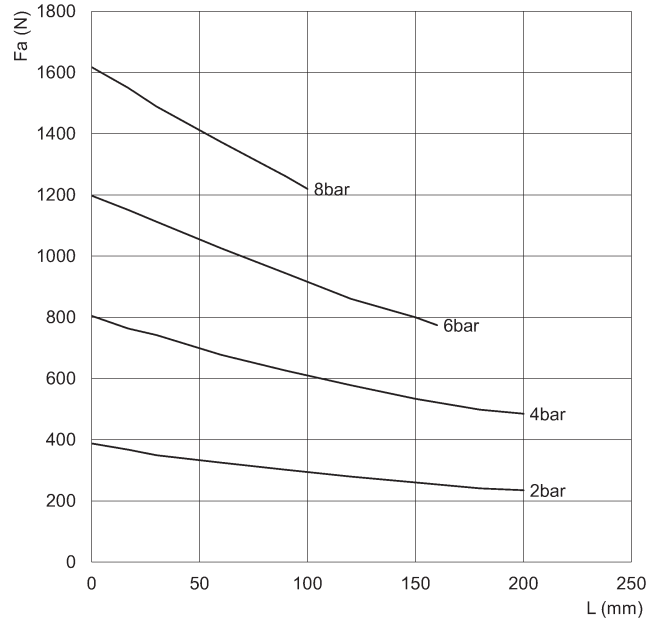

CGZT-125

Fa = Forza di presa in apertura
L = distanza dal piano griffe

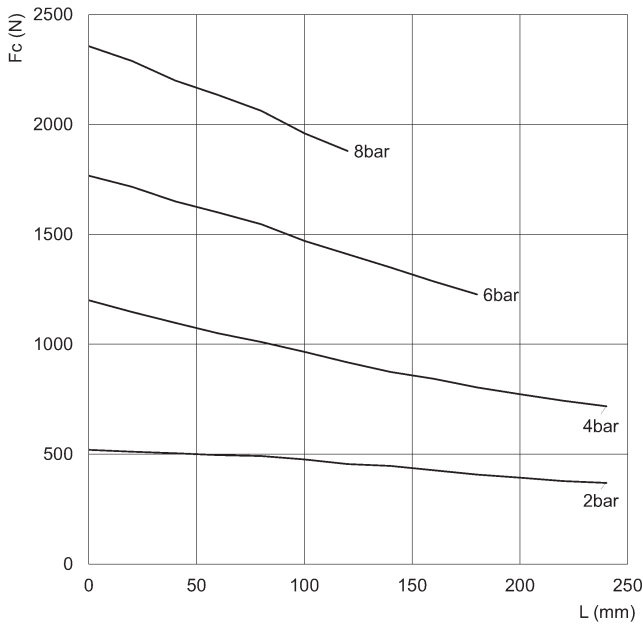

CGZT-160

Fc = Forza di presa in chiusura
L = distanza dal piano griffe

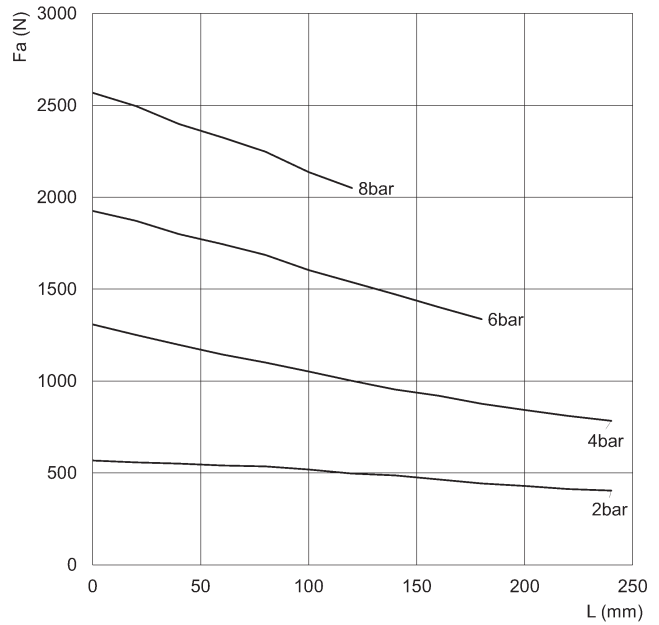

CGZT-160

Fa = Forza di presa in apertura
L = distanza dal piano griffe

Esempi di montaggio

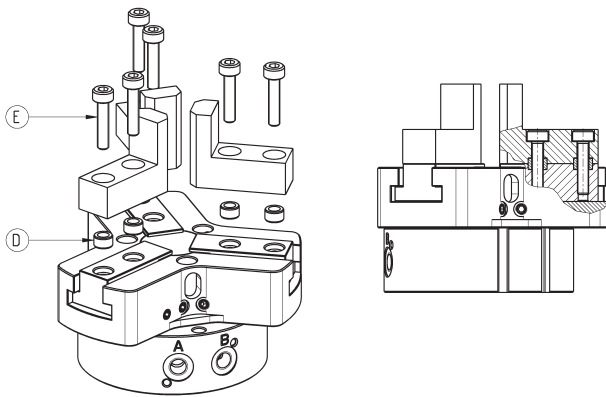
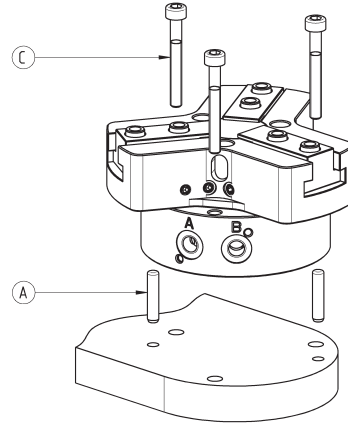
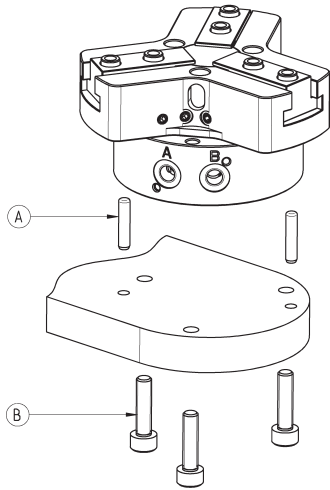

PINZE A TRE GRIFFE CON GUIDA A T SERIE CGZT

Mod.	A	B	C	D	E
CGZT-040	Ø2	M4	M3	Ø4	M2.5
CGZT-050	Ø3	M4	M3	Ø5	M3
CGZT-064	Ø4	M6	M5	Ø6	M4
CGZT-080	Ø5	M8	M6	Ø8	M5
CGZT-100	Ø5	M8	M6	Ø10	M6
CGZT-125	Ø6	M10	M8	Ø10	M6
CGZT-160	Ø6	M10	M8	Ø14	M10

Porte alimentazione aria

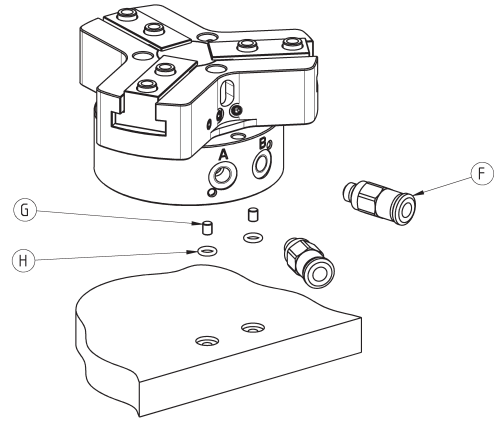

Mod.	F	G	H
CGZT-040	M3	M2	OR 1x2.5
CGZT-050	M5	M2.5	OR 1x3
CGZT-064	M5	M3	OR 1x3.5
CGZT-080	M5	M3	OR 1x3.5
CGZT-100	G1/8	M3	OR 1x3.5
CGZT-125	G1/8	M3	OR 1x3.5
CGZT-160	G1/8	M4	OR 1x4.5

Esempio di utilizzo del foro per pressurizzazione/lubrificazione

Esempio di utilizzo del foro per lubrificazione (ingrassaggio) o pressurizzazione della zona con particolari in movimento

NOTA 1: ingrassare le zone di scorrimento utilizzando grasso Molykote DX.

NOTA 2: pressurizzare con pressione max 1 bar in modo da evitare la repentina espulsione del grasso.

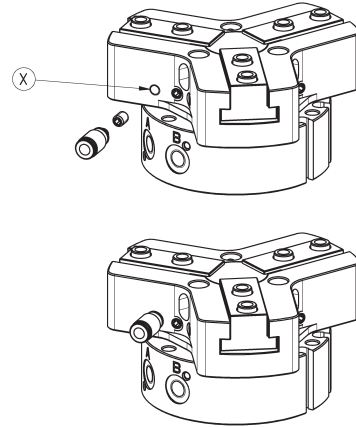

Mod.	X
CGZT-040	M3
CGZT-050	M3
CGZT-064	M5
CGZT-080	M5
CGZT-100	M5
CGZT-125	M5
CGZT-160	M5

Esempio di montaggio sensori

L = sensore Serie CSD

Per poter alloggiare correttamente il sensore, va eseguito uno scasso nella base.

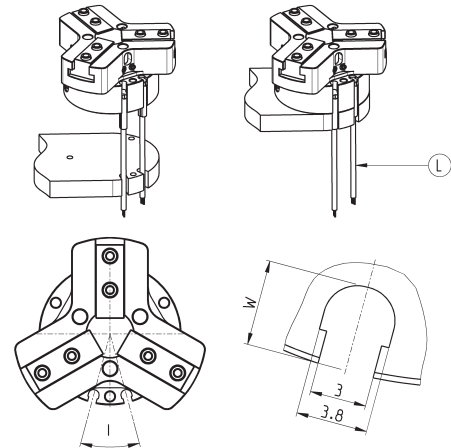

Mod.	I	W
CGZT-040	32°	4.5
CGZT-050	30°	4.6
CGZT-064	30°	6.5
CGZT-080	32°	8.7
CGZT-100	28°	9.3
CGZT-125	24°	11.5
CGZT-160	20°	12.5

Kit spintore

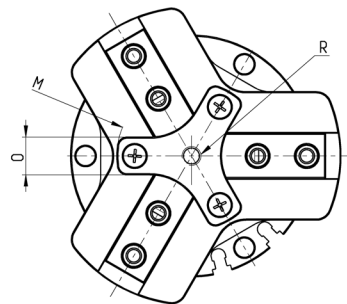
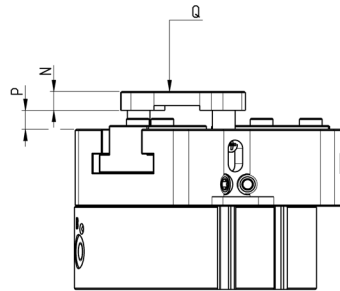
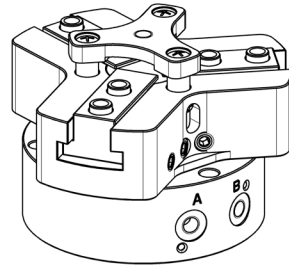
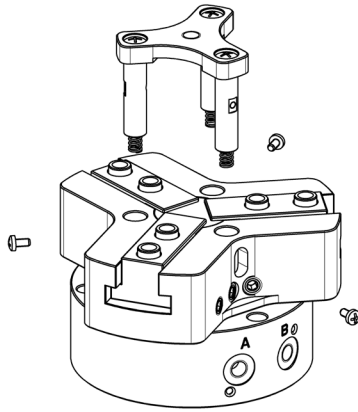

PINZE A TRE GRIFFE CON GUIDA A T SERIE CGZT

Mod.	M	N	O	P	Q	R
P-CGZT-040	Ø24	3.5	6	0 ÷ 2.5	10 N	M3
P-CGZT-050	Ø32.5	4.5	8	0 ÷ 3	14 N	M4
P-CGZT-064	Ø39.5	5	10	0 ÷ 5	21 N	M5
P-CGZT-080	Ø49	6	12.5	0 ÷ 5	32 N	M6
P-CGZT-100	Ø59	7	14	0 ÷ 5	48 N	M8
P-CGZT-125	Ø73	8	18	0 ÷ 6	85 N	M10
P-CGZT-160	Ø99	9.5	25	0 ÷ 6	185 N	M10