

Mini slitte pneumatiche Serie MST



Taglie: 6, 8, 12, 16, 20, 25



- » Elevate rigidità e precisione
- » Design compatto e leggero
- » Possibilità di regolazione della corsa
- » Ammortizzatori di finecorsa idraulici

Le slitte pneumatiche Serie MST rappresentano la soluzione ideale per applicazioni che richiedono una forza elevata e posizionamenti precisi. La combinazione di un cilindro pneumatico a doppio pistone e una guida di precisione a rulli consente un posizionamento estremamente accurato, riducendo al minimo gli errori di posizionamento e migliorando l'efficienza complessiva del sistema.

La Serie MST è disponibile in diverse taglie e corse, regolabili con l'utilizzo di appositi accessori aumentando la flessibilità e la versatilità del prodotto. Dotate di magnete interno, possono essere equipaggiate con dei sensori (proximity) che consentono il monitoraggio della posizione.

CARATTERISTICHE GENERALI

Funzionamento	doppio effetto
Corse min - max	Vedi tabella
Temperatura d'esercizio	5°C ÷ 60°C (con aria secca - 20°C)
Velocità d'esercizio	50 ÷ 500 mm/s
Pressione d'esercizio	1.5 ÷ 7 bar
Fluido	aria filtrata in classe 7.8.4 secondo ISO 8573-1. Nel caso si utilizzasse aria lubrificata, si consiglia olio ISOVG32 e di non interrompere mai la lubrificazione.
Sensori	CSD

TABELLE CORSE STANDARD

■ = Doppio effetto

CORSE STANDARD										
Mod.	Ø	10	20	30	40	50	75	100	125	150
MST6	6	■	■	■	■	■				
MST8	8	■	■	■	■	■	■			
MST12	12	■	■	■	■	■	■	■		
MST16	16	■	■	■	■	■	■	■	■	
MST20	20	■	■	■	■	■	■	■	■	■
MST25	25	■	■	■	■	■	■	■	■	■

ESEMPIO DI CODIFICA

MST	12	-	40
------------	-----------	---	-----------

MST	SERIE
12	TAGLIA: 6 8 12 16 20 25
40	CORSA: (Vedi tabella corse standard)

SIMBOLI PNEUMATICI

I simboli pneumatici indicati nell'ESEMPIO DI CODIFICA sono riportati di seguito.



Mini slitte pneumatiche Serie MST - costruzione

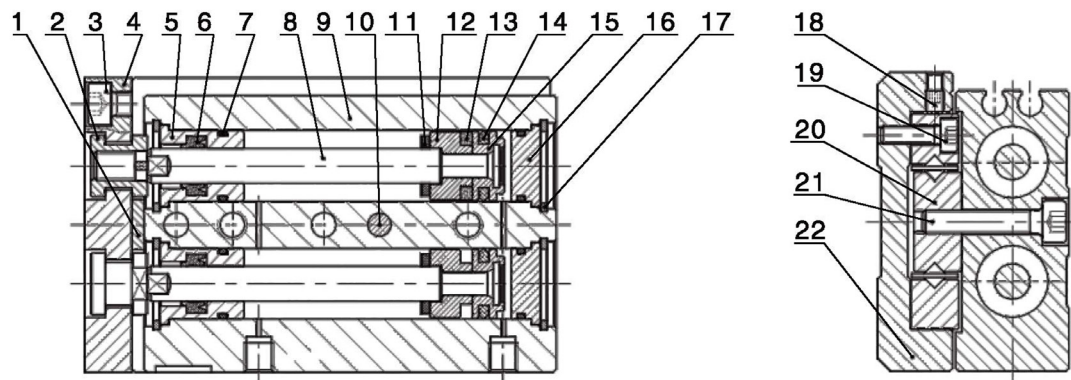

ELENCO COMPONENTI			
PARTI	MATERIALI	PARTI	MATERIALI
1 - Paracolpi	TPU	12 - Sede magnete	Lega d'alluminio
2 - Bussola di fissaggio	Acciaio Inox	13 - Magnete	Acciaio per molle
3 - Vite senza testa con cava esagonale	Acciaio al carbonio	14 - Guarnizioni di tenuta pistone	NBR
4 - Piastra terminale	Lega d'alluminio	15 - Pistone	Lega d'alluminio
5 - Testata anteriore	Lega d'alluminio	16 - Testata posteriore	Lega d'alluminio
6 - Guarnizione di tenuta stelo	NBR	17 - Seeger	Acciaio per molle
7 - O-ring	NBR	18 - Grano	Lega d'alluminio
8 - Stelo	Acciaio Inox	19 - Vite	Acciaio al carbonio
9 - Corpo	Lega d'alluminio	20 - Guida lineare a rulli	Acciaio al carbonio Acciaio per cuscinetti al carbonio cromo (rulli)
10 - Spina di centraggio	Acciaio Inox	21 - Vite	Acciaio al carbonio
11 - Paracolpi	TPU	22 - Tavola	Lega d'alluminio

Pesi

Unità di misura: g
I pesi in tabella si riferiscono al prodotto senza accessori.

Corse (mm)	10	20	30	40	50	75	100	125
Mod.								
MST6	73	90	103	146	163	-	-	-
MST8	143	156	178	225	269	-	-	-
MST12	345	350	355	403	470	651	-	-
MST16	542	551	560	623	708	973	1245	1523
MST20	988	995	1002	1111	1226	1617	2081	2482
MST25	1462	1480	1498	1638	1785	2314	2845	3437

Forza teorica

Unità di misura: N

Mod.	Ø Pistone (mm)	Ø Stelo (mm)	Direzione di movimento	Area (mm ²)	2 bar	3 bar	4 bar	5 bar	6 bar	7 bar
MST6	6	3	OUT	57	11	17	23	29	34	40
			IN	42	8	13	17	21	25	29
MST8	8	4	OUT	101	20	30	40	51	61	71
			IN	75	15	23	30	38	45	53
MST12	12	6	OUT	226	45	68	90	113	136	158
			IN	170	34	51	68	85	102	119
MST16	16	8	OUT	402	80	121	161	201	241	281
			IN	302	60	91	121	151	181	211
MST20	20	10	OUT	628	126	188	251	314	377	440
			IN	471	94	141	188	236	283	330
MST25	25	12	OUT	982	194	295	393	491	589	687
			IN	756	151	227	302	378	454	529

Simboli e Unità

Simbolo	Descrizione	Unità
A,B,C	Valore di correzione della distanza del riferimento per il calcolo dei momenti	mm
a	Accelerazione d'inerzia	m/s ²
E	Energia cinetica	J
Ea	Energia cinetica ammissibile	J
E_{max}	Energia cinetica massima ammissibile	J
g	Accelerazione di gravità g=9.81	m/s ²
K	Coefficiente di montaggio del carico	-
L1,L2,L3	Distanza del baricentro del carico dal piano di riferimento	mm
Mp,My,Mr	Momento dinamico	Nm
Mp_{max},Mym_{max},Mr_{max}	Momento dinamico massimo ammissibile	Nm
Mpo,Myo,Mro	Momento statico	Nm
Mpomax,Myomax,Mrmax	Momento statico massimo ammissibile	Nm
Va	Velocità media	mm/s
W	Peso applicato	N
W_{max}	Peso massimo ammissibile	N
B	Coefficiente di carico	-

1. Verifica energia cinetica

- 1.1 Calcolare energia cinetica E (J) del carico
- 1.2 Calcolare energia cinetica ammissibile E_a (J)
- 1.3 Verificare energia cinetica del carico non superi energia cinetica ammissibile

$$E = \frac{1}{2} \cdot \frac{W}{g} \cdot \left(\frac{1.4 \cdot V_a}{1000} \right)^2$$

$$E_a = K \cdot E_{max}$$

$$E \leq E_a$$

Energia cinetica massima ammissibile E_{max}

Mod.	Energia cinetica massima ammissibile (J)	
	Standard	Deceleratore idraulico
MST6	0.01	-
MST8	0.024	0.048
MST12	0.05	0.1
MST16	0.1	0.2
MST20	0.13	0.26
MST25	0.22	0.44

2. Verifica del carico

- 2.1 Calcolare il peso del carico ammissibile W_a (N)
2.2 Verificare peso del carico W non superi il peso del carico ammissibile (W_a)

K = Coefficiente di montaggio del carico
 B = Coefficiente di applicazione del carico
 V_a = Velocità media [mm/s]

$$W_a = K \cdot B \cdot W_{max}$$

$$W \leq W_a$$

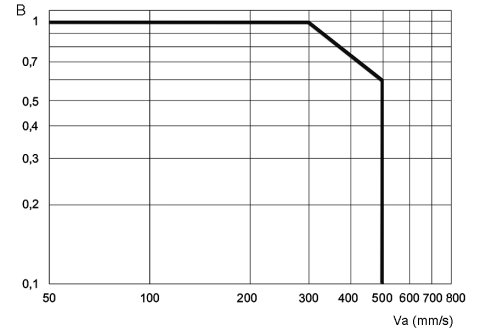
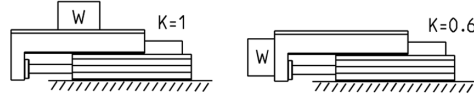

Mod.	Peso applicato massimo ammissibile W_{max} (kg)
MST6	4
MST8	8
MST12	15
MST16	30
MST20	40
MST25	70

3. Verifica dei momenti

L_1, L_2, L_3 : distanza baricentro del carico dal piano di riferimento
 A, B, C : valori di correzione della distanza dal riferimento per il calcolo dei momenti

M_p, M_y, M_r : momento dinamico, durante il movimento della slitta

M_{po}, M_{yo}, M_{ro} : momento statico, durante l'impatto con il fine corsa

w : peso del carico [kg]
 g : accelerazione di gravità [mm/s²]
 a : accelerazione d'inerzia [mm/s²]

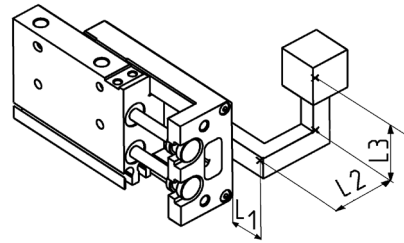

Deceleratore standard:

$$a = 1600 \cdot \left(\frac{V_a}{1000}\right)^2$$

Deceleratore idraulico:

$$a = 400 \cdot \left(\frac{V_a}{1000}\right)^2$$

3.1 Tabella dei momenti ammissibili

Momento statico massimo ammissibile: Mpomax, Myomax, Mromax

Momento dinamico massimo ammissibile: Mpmx, Mymax, Mrmax

Valore di correzione: A, B, C

Mod.	Corsa (mm)	Mpomax (Nm)	Myomax (Nm)	Mromax (Nm)	Mpmx (Nm)	Mymax (Nm)	Mrmax (Nm)	A (mm)	B (mm)	C (mm)
MST6	10	3.3	3.8	2.6	0.7	0.7	0.6	27	7.3	15
MST6	20	3.3	3.8	2.6	0.7	0.7	0.6	42	7.3	15
MST6	30	3.3	3.8	2.6	0.7	0.7	0.6	52	7.3	15
MST6	40	7.2	7.9	3.6	1.3	1.3	0.6	72	7.3	15
MST6	50	12.4	12.7	4.7	1.8	1.8	0.6	87	8.5	20
MST8	10	10.1	9.1	8.8	2.5	2.5	2.0	32	8.5	20
MST8	20	10.1	9.1	8.8	2.6	2.6	2.0	42	8.5	20
MST8	30	10.1	9.1	8.8	2.8	2.8	2.0	57	8.5	20
MST8	40	12.4	10.8	10.1	3.4	3.4	2.3	72	8.5	20
MST8	50	23.6	24.8	13.9	4.4	4.4	2.1	92	8.5	20
MST8	75	32.8	35.3	16.4	4.6	4.6	1.8	132	8.5	20
MST12	10	33	34.3	30.9	7.3	7.3	5.8	48	10	25
MST12	20	33	34.3	30.9	7.6	7.6	5.8	58	10	25
MST12	30	33	34.3	30.9	7.8	7.8	5.8	68	10	25
MST12	40	33	34.3	30.9	8.0	8.0	5.8	78	10	25
MST12	50	53.4	49.6	39.7	9.8	9.8	5.8	88	10	25
MST12	75	78.8	71.9	48.6	14.2	14.2	6.8	125	10	25
MST12	100	78.8	71.9	48.6	14.7	14.7	6.8	160	10	25
MST16	10	33	34.3	30.9	8.8	8.8	7.6	43	11	31
MST16	20	33	34.3	30.9	9.2	9.2	7.6	53	11	31
MST16	30	33	34.3	30.9	9.5	9.5	7.6	63	11	31
MST16	40	33	34.3	30.9	10.0	10.0	7.6	78	11	31
MST16	50	53.4	49.6	39.7	12.2	12.2	7.6	93	11	31
MST16	75	78.8	71.9	48.6	17.6	17.6	8.9	130	11	31
MST16	100	78.8	71.9	48.6	18.2	18.2	8.9	165	11	31
MST16	125	143.7	144.5	53.3	24.8	24.8	7.8	204	11	31
MST20	10	60.1	50.5	72.8	14.5	14.5	15.2	47	16,5	38
MST20	20	60.1	50.5	72.8	15.2	15.2	15.2	57	16,5	38
MST20	30	60.1	50.5	72.8	15.7	15.7	15.2	67	16,5	38
MST20	40	60.1	50.5	72.8	16.3	16.3	15.2	82	16,5	38
MST20	50	60.1	50.5	72.8	16.6	16.6	15.2	92	16,5	38
MST20	75	169.3	154.3	114.4	41.2	41.2	22.0	136	16,5	38
MST20	100	169.3	154.3	114.4	42.8	42.8	22.0	176	16,5	38
MST20	125	169.3	154.3	114.4	43.6	43.6	22.0	205	16,5	38
MST20	150	267.5	286.6	145.6	49.0	49.0	20.5	249	16,5	38
MST25	10	60.1	50.5	72.8	16.3	16.3	17.6	52	20,3	43
MST25	20	60.1	50.5	72.8	17.0	17.0	17.6	62	20,3	43
MST25	30	60.1	50.5	72.8	17.4	17.4	17.6	72	20,3	43
MST25	40	60.1	50.5	72.8	17.8	17.8	17.6	82	20,3	43
MST25	50	60.1	50.5	72.8	18.2	18.2	17.6	96	20,3	43
MST25	75	169.3	154.3	114.4	45.2	45.2	25.3	141	20,3	43
MST25	100	169.3	154.3	114.4	46.2	46.2	25.3	165	20,3	43
MST25	125	169.3	154.3	114.4	48.0	48.0	25.3	210	20,3	43
MST25	150	267.5	286.6	145.6	65.0	65.0	28.3	254	20,3	43

3.2 Verifica dei momenti (Orizzontale)

Calcolo dei momenti dovuti al carico: $M_p, M_{p0}, M_y, M_{y0}, M_r, M_{r0}$ (Nm)

*Verifica

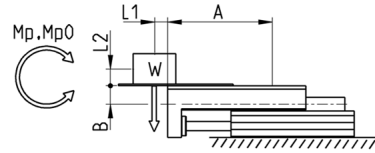

$$M_p = W \cdot \frac{(L1 + A)}{1000} \quad M_{p0} = W \cdot \frac{(L1 + A)}{1000} + W \cdot \frac{a}{g} \cdot \frac{(L2 + B)}{1000}$$

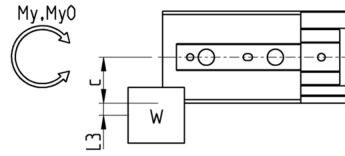

$$M_{y0} = W \cdot \frac{a}{g} \cdot \frac{(L3 + C)}{1000} \quad M_y = 0$$

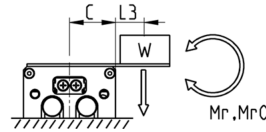

$$M_r = W \cdot \frac{(L3 + C)}{1000} \quad M_{r0} = W \cdot \frac{a}{g} \cdot \frac{(L3 + C)}{1000}$$

$$\frac{M_p}{M_{p,max}} + \frac{M_y}{M_{y,max}} + \frac{M_r}{M_{r,max}} \leq 1^*$$

$$\frac{M_{p0}}{M_{p0,max}} + \frac{M_{y0}}{M_{y0,max}} + \frac{M_{r0}}{M_{r0,max}} \leq 1^*$$

3.3 Verifica dei momenti (Verticale)

Calcolo dei momenti dovuti al carico: $M_p, M_{p0}, M_y, M_{y0}, M_r, M_{r0}$ (Nm)

*Verifica

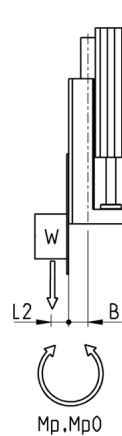

$$M_p = W \cdot \frac{(L2 + B)}{1000}$$

$$M_{p0} = W \cdot \frac{(L2 + B)}{1000} + W \cdot \frac{a}{g} \cdot \frac{(L2 + B)}{1000}$$

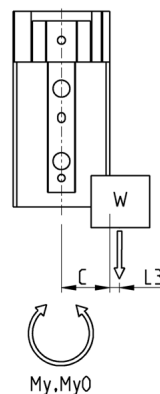

$$M_y = W \cdot \frac{(L3 + C)}{1000}$$

$$M_{y0} = W \cdot \frac{(L3 + C)}{1000} + W \cdot \frac{a}{g} \cdot \frac{(L3 + C)}{1000}$$

$$\frac{M_p}{M_{p,max}} + \frac{M_y}{M_{y,max}} \leq 1^*$$

$$\frac{M_{p0}}{M_{p0,max}} + \frac{M_{y0}}{M_{y0,max}} \leq 1^*$$

4. Grafici deflessioni

Di seguito sono riportati i grafici relativi alle deflessioni della tavola, suddivisi in funzione della tipologia di momento generato dal carico.
 Conoscendo il valore del carico ed il modello di slitta, verificare che la deflessione dalla tavola sia adeguata per l'applicazione richiesta.

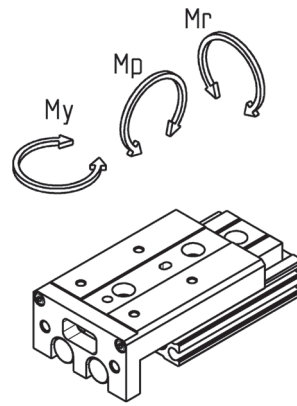

4.1 Grafici deflessioni dovuta al momento Mp

Deflessione della tavola (freccia) nel punto di applicazione del carico F, con l'unità totalmente estesa.
 In questa situazione il carico genera un momento Mp.

f = deflessione della tavola [mm]
 s = corsa [mm]

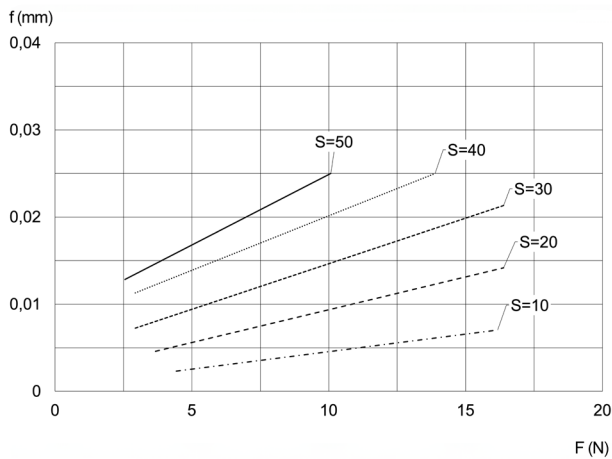
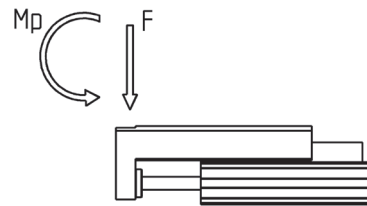

MST6

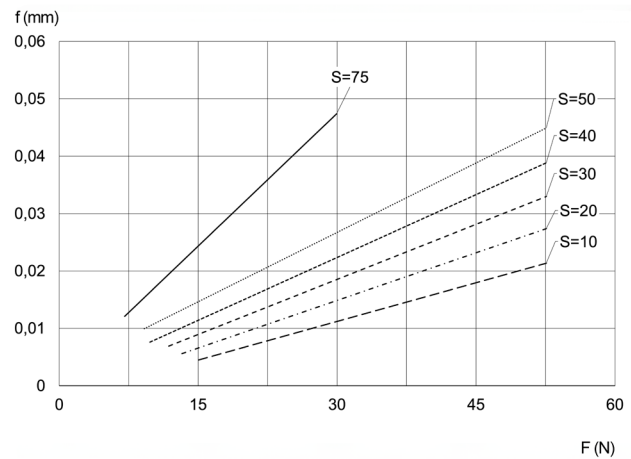

MST8

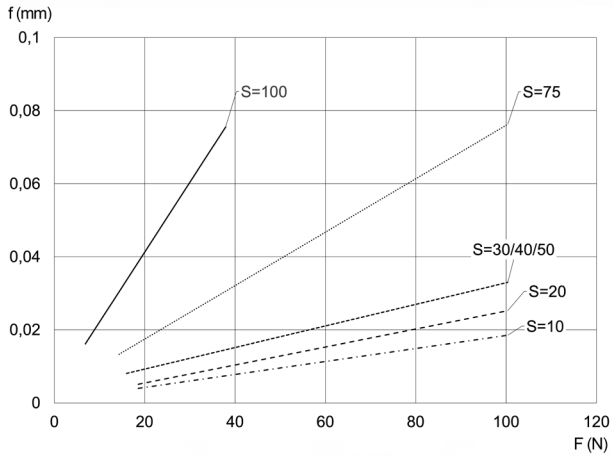

MST12

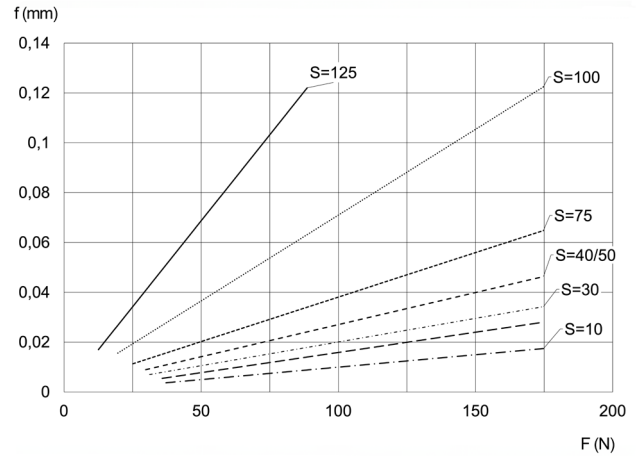

MST16

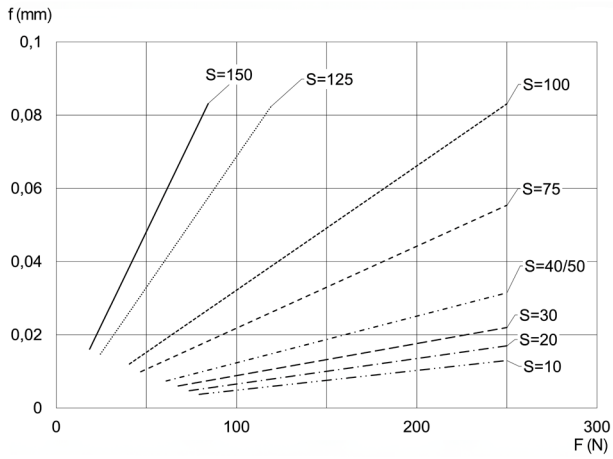

MST20

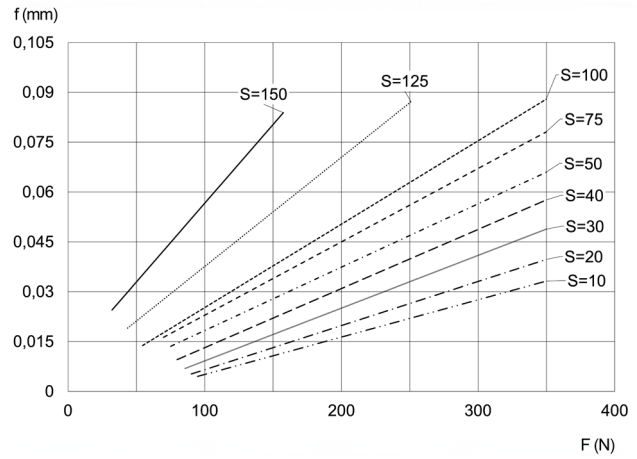

MST25

4.2 Grafici deflessioni dovuta al momento M_y

Deflessione della tavola (freccia) nel punto di applicazione del carico F , con l'unità totalmente estesa.
 In questa situazione il carico genera un momento M_y .

f = deflessione della tavola [mm]
 s = corsa [mm]

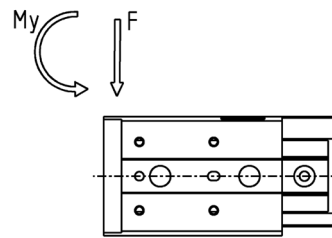

MINI SLITTE PNEUMATICHE SERIE MST

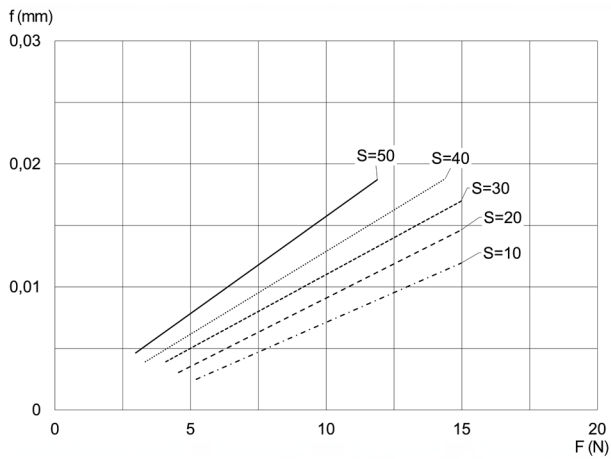

MST6

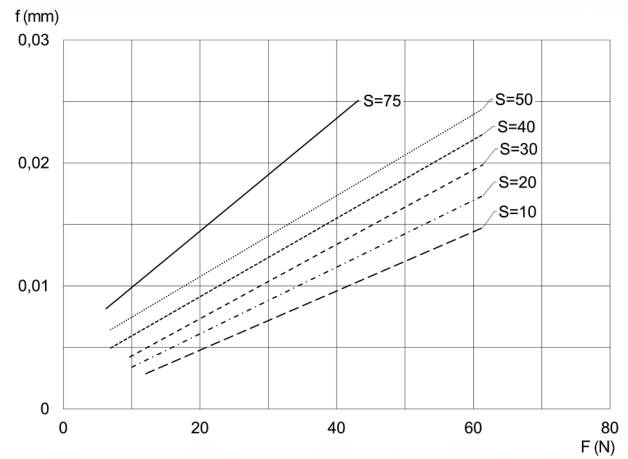

MST8

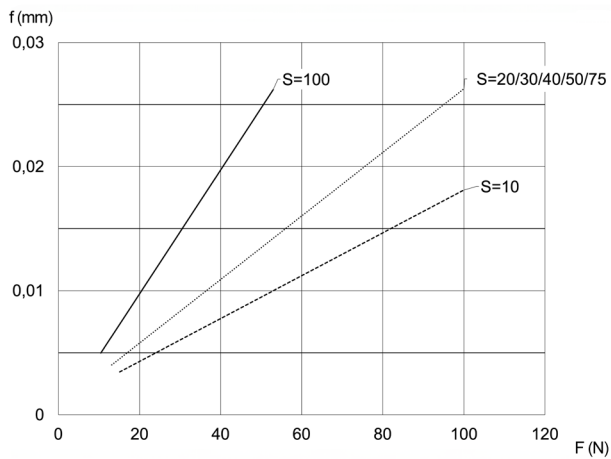

MST12

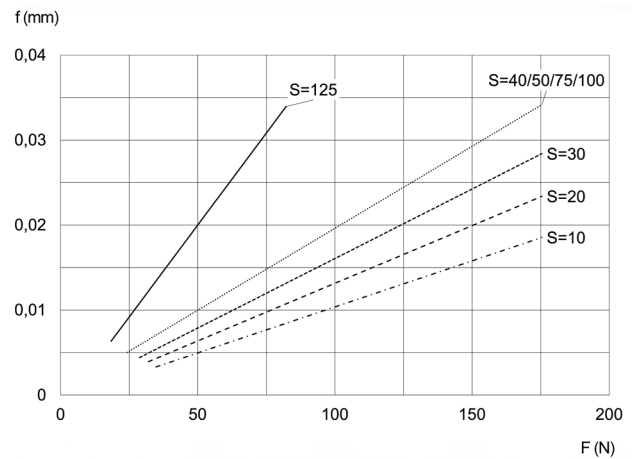

MST16

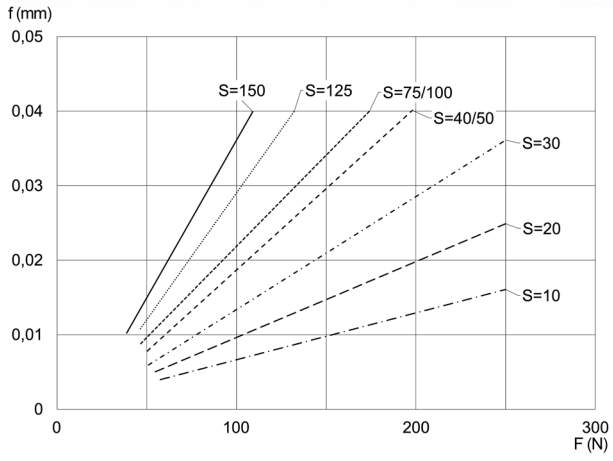

MST20

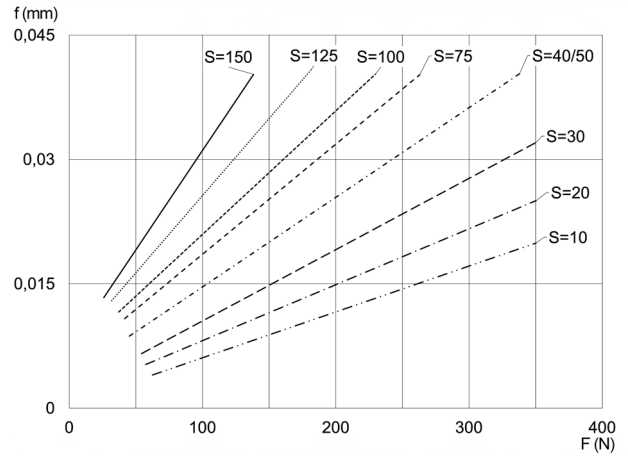

MST25

4.3 Grafici deflessioni dovuta al momento M_r

Spostamento della tavola nel punto A quando viene applicato un carico F con l'unità retratta.
 In questa situazione il carico genera un momento M_r .

f = deflessione della tavola [mm]
 s = corsa [mm]

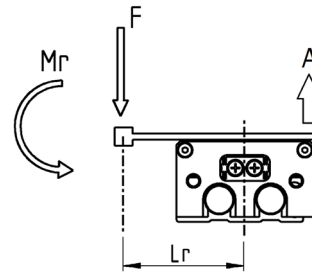

MINI SLITTE PNEUMATICHE SERIE MST

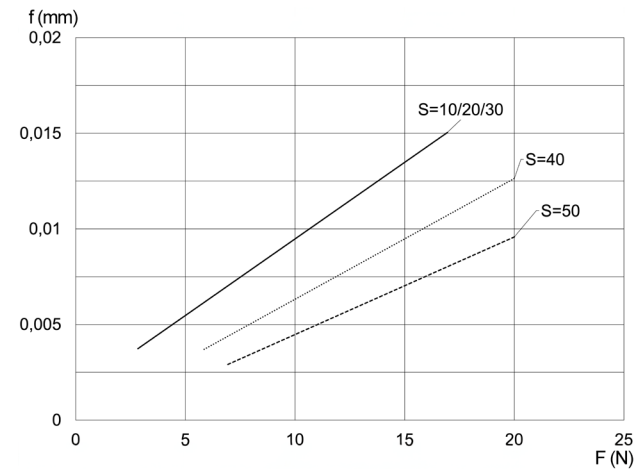

MST6

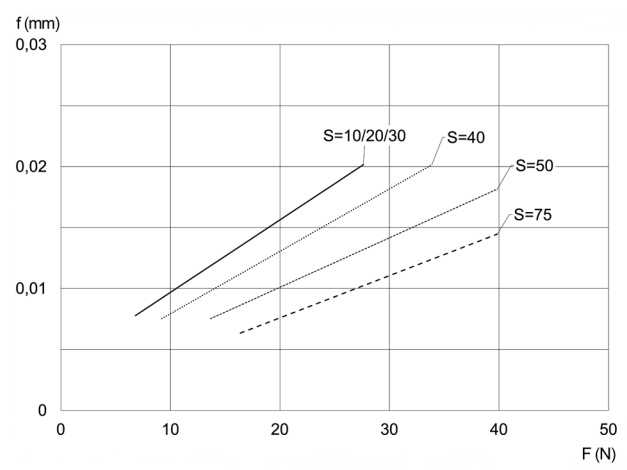

MST8

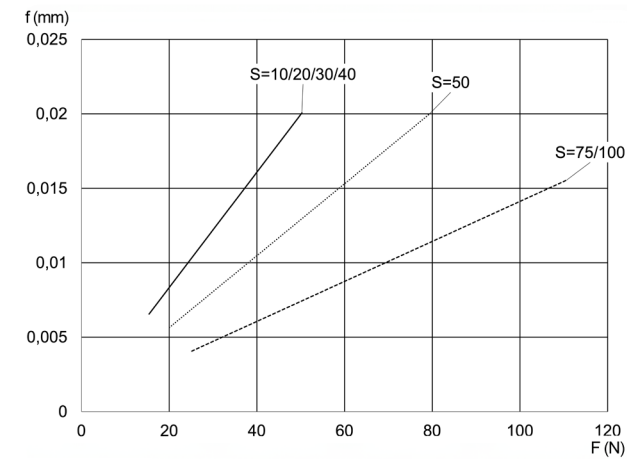

MST12

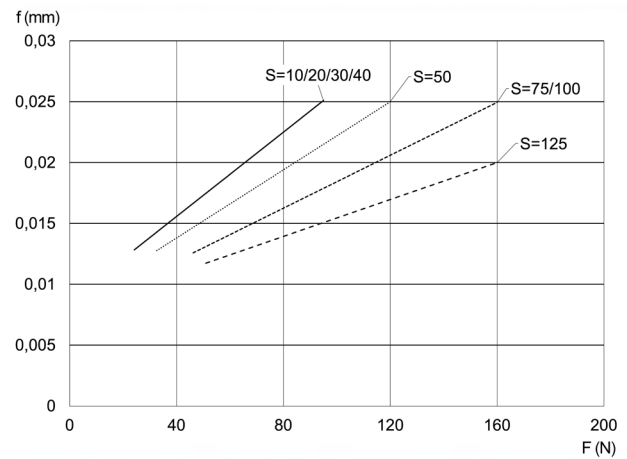

MST16

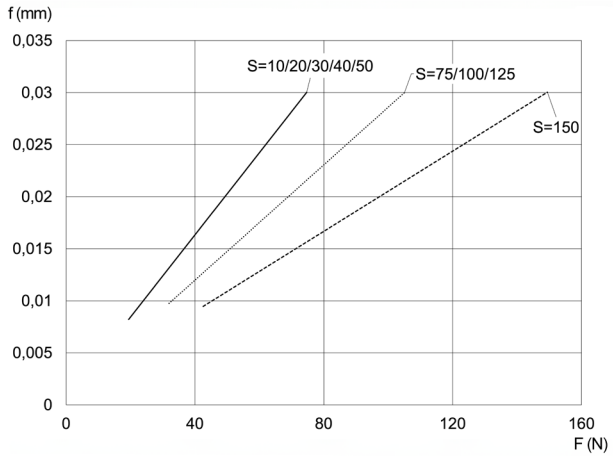

MST20

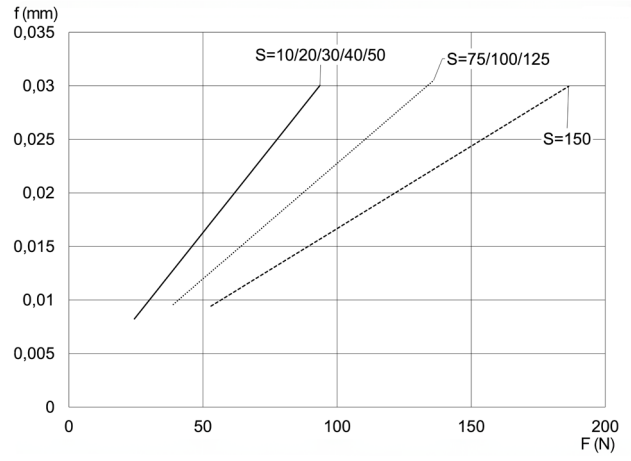

MST25

Esempi di montaggio della slitta

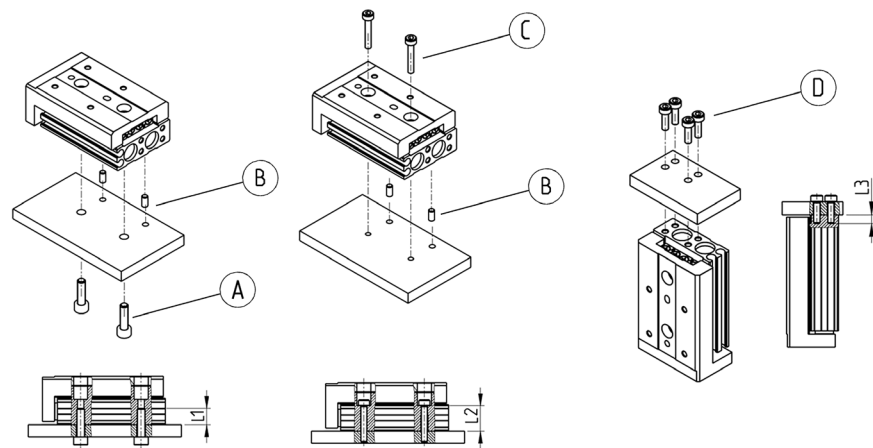

Mod.	A	B	C	D	L1 (mm)	L2 (mm)	L3 (mm)
MST6	M4	Ø3	M3	M2,5	8	10,8	3,5
MST8	M4	Ø3	M3	M3	8	12,5	4
MST12	M5	Ø4	M4	M4	10	18	6
MST16	M6	Ø5	M5	M5	12	23,5	7
MST20	M6	Ø5	M5	M5	12	28,5	8
MST25	M8	Ø6	M6	M6	16	34,5	10

Esempi di montaggio del carico

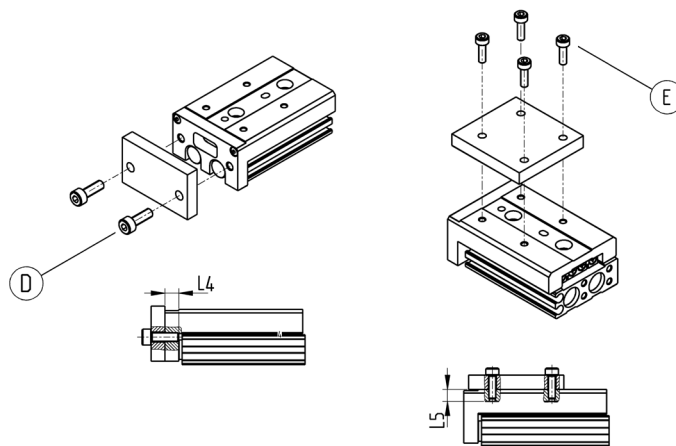

Mod.	D	E	L4 (mm)	L5 (mm)
MST6	M3	M3	5	4
MST8	M4	M3	6	4,5
MST12	M5	M4	8	5,5
MST16	M6	M5	10	7,5
MST20	M6	M5	13	9,5
MST25	M8	M6	15	13

Esempio di montaggio sensori

Serie CSD

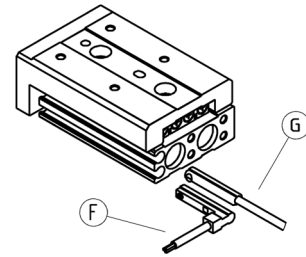

Mod.

F = CSD-H-334
CSD-H-364

G = CSD-D-334
CSD-D-364

Porte alimentazione aria

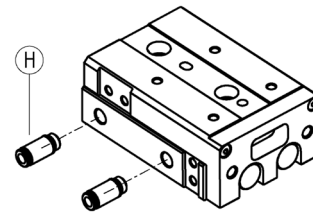

Mod.	H
MST6	M5
MST8	M5
MST12	M5
MST16	M5
MST20	G1/8
MST25	G1/8

Mini slitte pneumatiche Serie MST

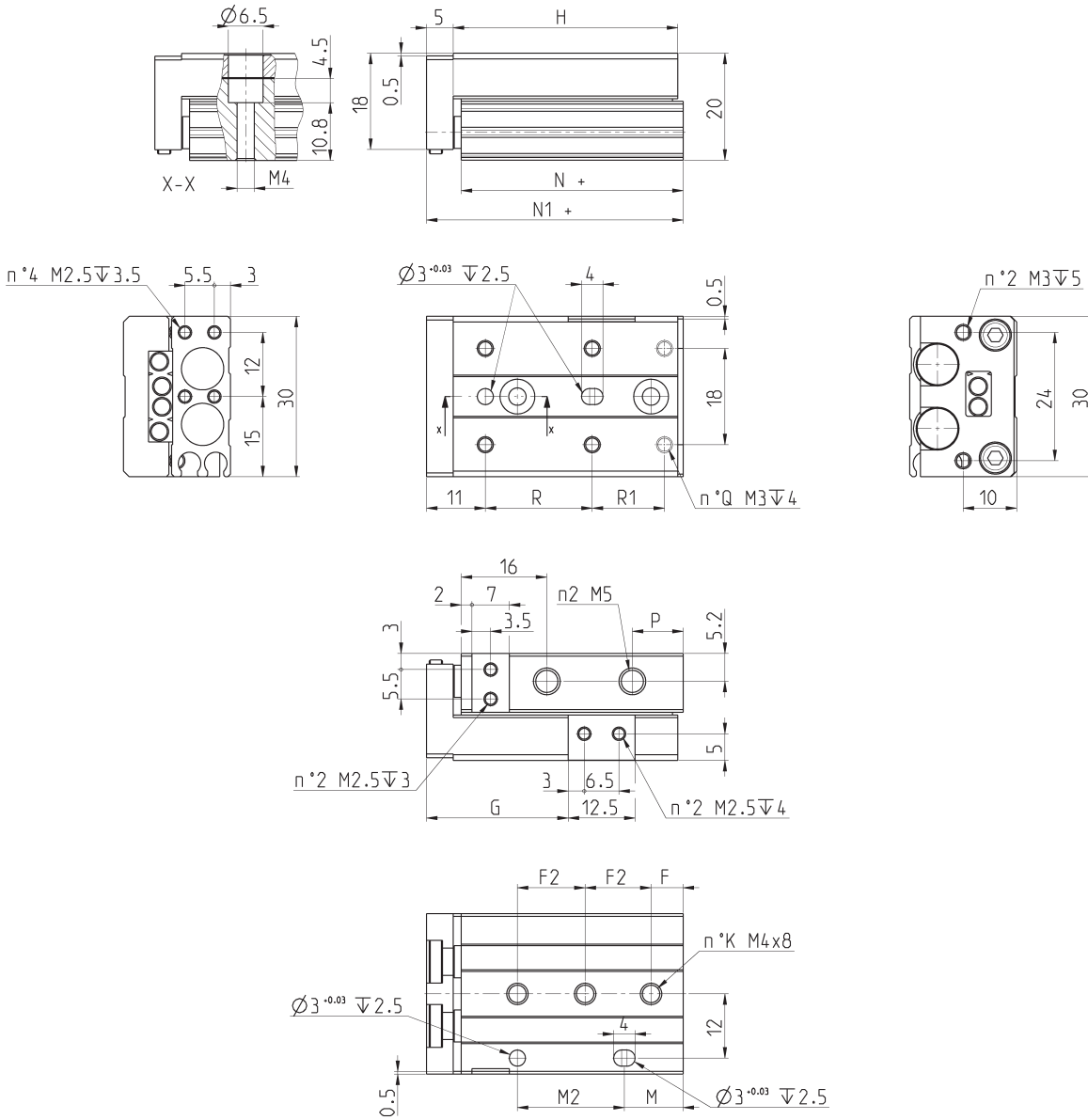

Mod.	M2	M	F	F2	R	G	H	P	N1+	N+	Q	K
MST6-10	20	11	6	25	20	26.5	42	9.5	48	41.5	4	2
MST6-20	20	21	6	35	30	36.5	52	9.5	58	51.5	4	2
MST6-30	20	31	11	20	20	46.5	62	8	68	61.5	6	3
MST6-40	30	43	13	30	28	56.5	84	18	90	83.5	6	3
MST6-50	48	41	17	24	38	66.5	100	24	106	99.5	6	4

Mini slitte pneumatiche Serie MST



MINI SLITTE PNEUMATICHE SERIE MST

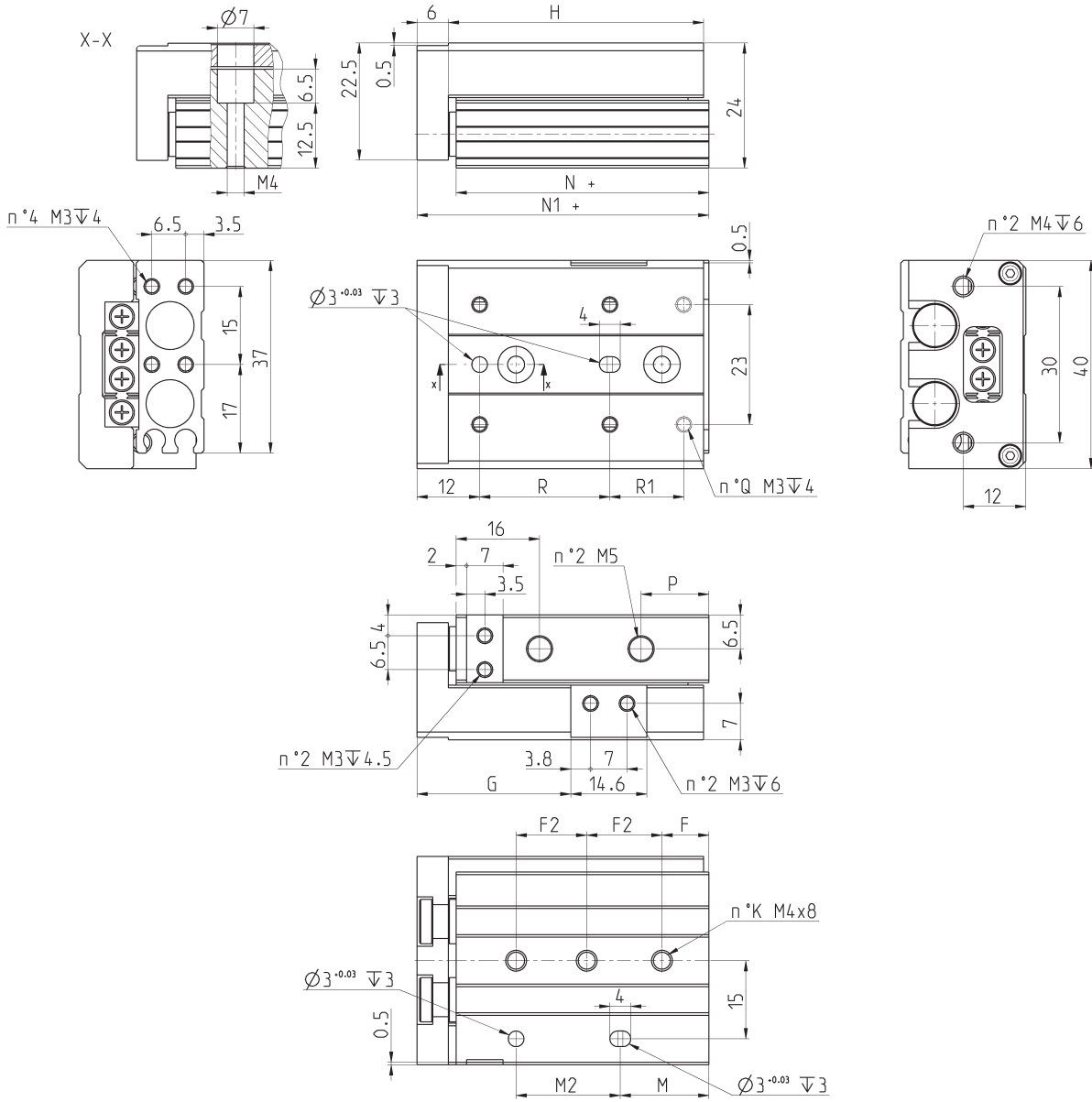

Mod.	M2	M	F	F2	R	G	H	P	N1+	N+	Q	K
MST8-10	20	17	9	28	25	29.5	49	13	56	48.5	4	2
MST8-20	30	12	12	30	25	39.5	54	8	61	53.5	4	2
MST8-30	20	33	13	20	40	49.5	65	8	72	64.5	4	3
MST8-40	28	43	15	28	50	59.5	83	8	90	82.5	4	3
MST8-50	46	43	20	23	38	69.5	101	8	108	100.5	6	4
MST8-75	56	83	27	28	50	94.5	151	8	158	150.5	6	5

Mini slitte pneumatiche Serie MST

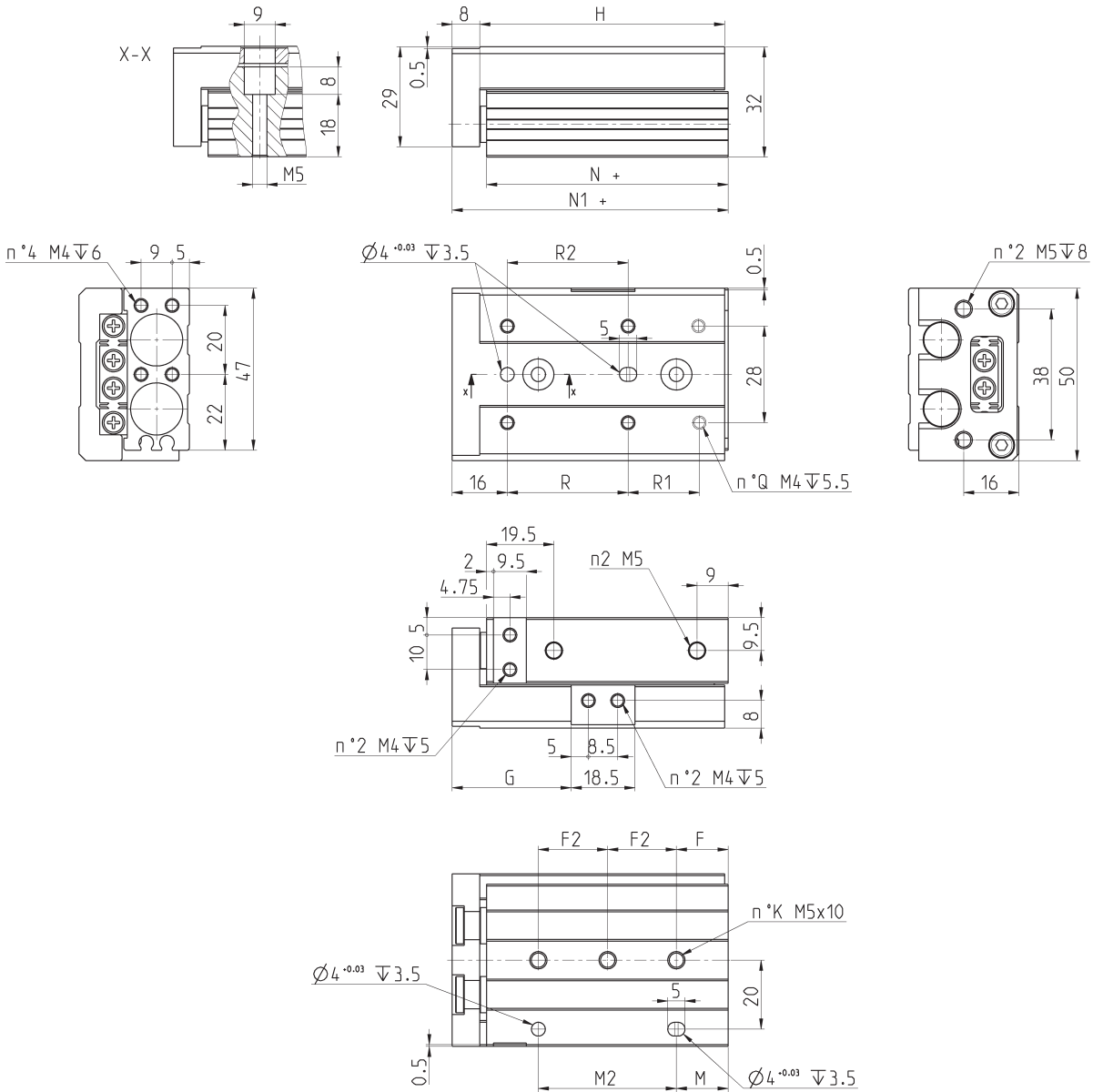

Mod.	M2	M	F	F2	R	G	H	N1+	N+	Q	K
MST12-10	40	15	15	40	35	34.5	71	80	70	4	2
MST12-20	40	15	15	40	35	44.5	71	80	70	4	2
MST12-30	40	15	15	40	35	54.5	71	80	70	4	2
MST12-40	25	42	17	25	50	64.5	83	92	82	4	3
MST12-50	36	51	15	36	35	74.5	103	112	102	6	3
MST12-75	72	61	25	36	55	99.5	149	158	148	6	4
MST12-100	76	111	35	38	65	124.5	203	212	202	6	5

Mini slitte pneumatiche Serie MST



MINI SLITTE PNEUMATICHE SERIE MST

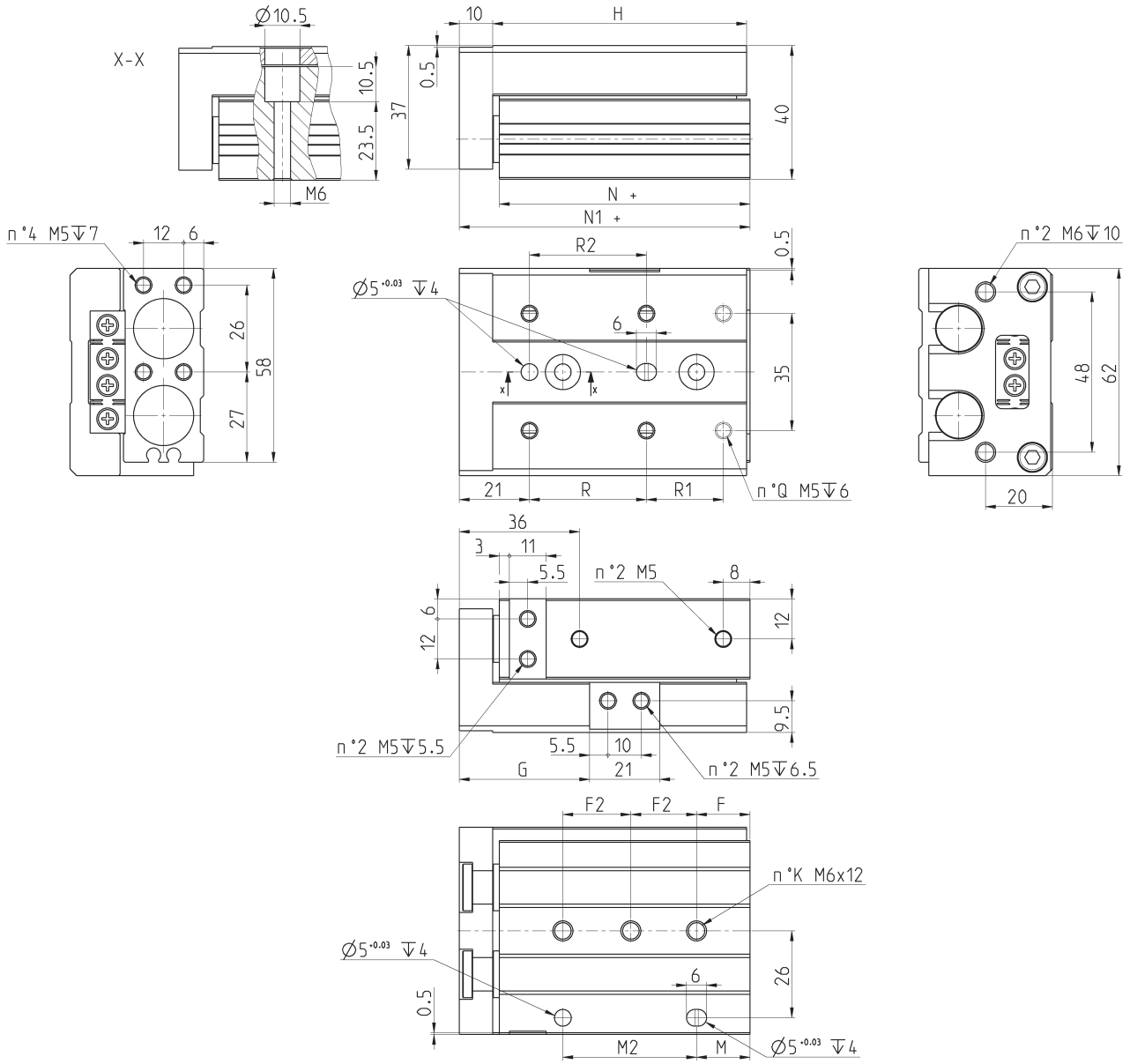

Mod.	M2	M	F	F2	R	G	H	N1+	N+	Q	K
MST16-10	40	16	16	40	35	39	76	87	75	4	2
MST16-20	40	16	16	40	35	49	76	87	75	4	2
MST16-30	40	16	16	40	35	59	76	87	75	4	2
MST16-40	50	16	16	50	40	69	86	97	85	4	3
MST16-50	30	21	21	30	30	79	101	112	100	6	3
MST16-75	70	26	26	35	55	104	151	162	150	6	4
MST16-100	70	109	39	35	65	129	199	210	198	6	5
MST16-125	70	159	19	35	70	154	249	260	248	6	7

Mini slitte pneumatiche Serie MST

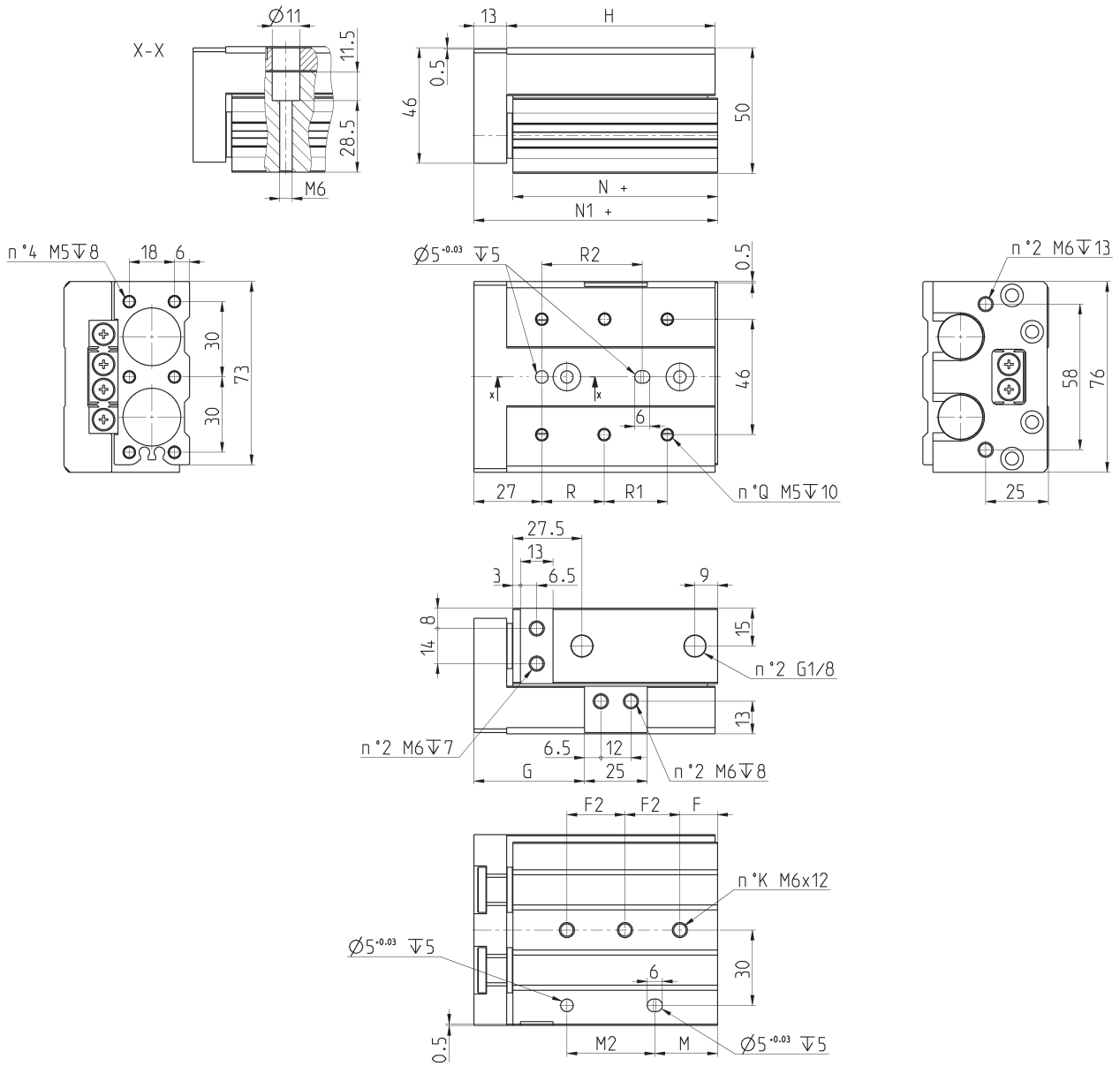

Mod.	M2	M	F	F2	R	R2	G	H	N1+	N+	Q	K
MST20-10	35	25	15	45	50	40	44	83	97	81.5	4	1
MST20-20	35	25	15	45	50	40	54	83	97	81.5	4	1
MST20-30	35	25	15	45	50	40	64	83	97	81.5	4	1
MST20-40	35	35	15	55	60	50	74	93	107	91.5	4	1
MST20-50	35	50	15	35	35	35	84	108	122	106.5	6	2
MST20-75	70	54	19	35	60	60	109	147	161	145.5	6	3
MST20-100	70	107	37	35	70	70	134	200	214	198.5	6	4
MST20-125	76	155	41	38	70	70	159	254	268	252.5	8	5
MST20-150	88	195	19	44	80	80	184	306	320	304.5	8	6

Mini slitte pneumatiche Serie MST



MINI SLITTE PNEUMATICHE SERIE MST

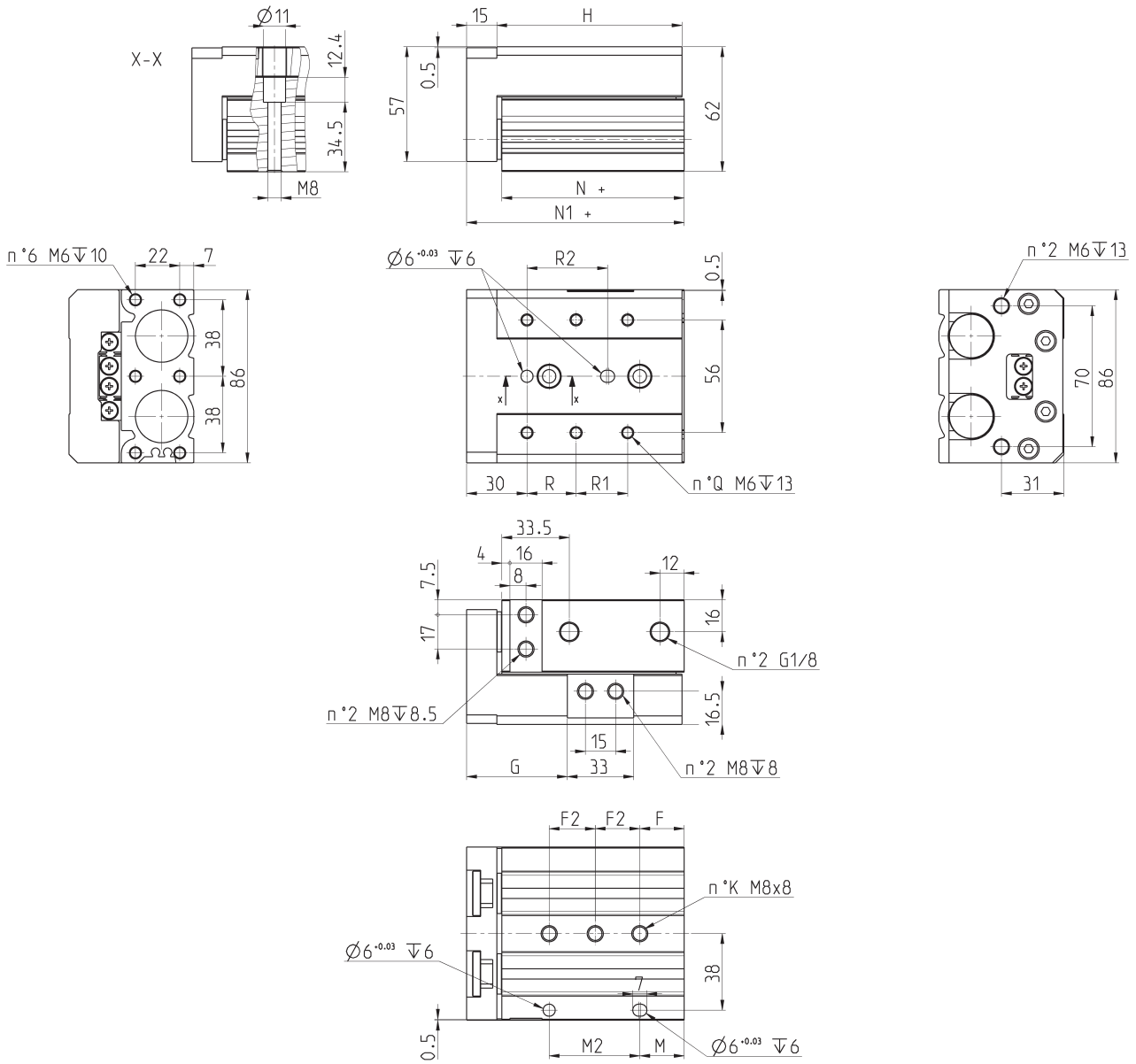

Mod.	M2	M	F	F2	R	R2	G	H	N1+	N+	Q	K
MST25-10	45	22	22	45	50	40	50	92	108	90.5	4	2
MST25-20	45	22	22	45	50	40	60	92	108	90.5	4	2
MST25-30	45	22	22	45	50	40	70	92	108	90.5	4	2
MST25-40	55	22	22	55	60	50	80	102	118	100.5	4	2
MST25-50	35	55	20	35	35	35	90	115	131	113.5	6	3
MST25-75	70	61	26	35	60	60	115	156	172	154.5	6	4
MST25-100	70	102	32	35	70	70	140	197	213	195.5	6	5
MST25-125	76	154	40	38	75	75	165	255	271	253.5	8	6
MST25-150	80	190	30	40	80	80	190	295	311	293.5	8	7

Sensori magnetici, cavo 3 fili, cava D

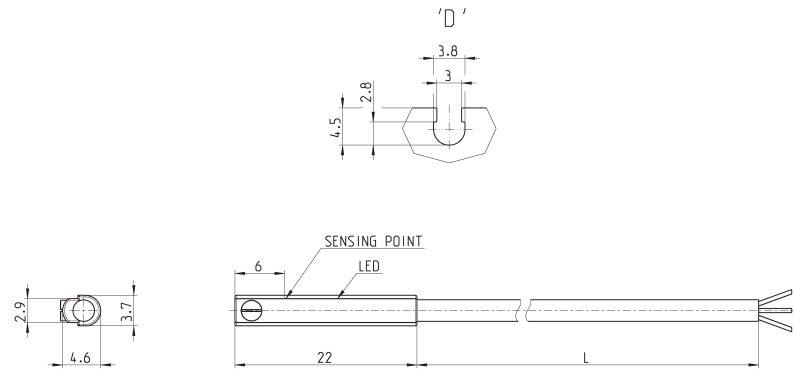

Mod.	Funzionamento	Collegamenti	Tensione	Uscita	Corrente Max	Carico Max	Protezione	L = lunghezza cavo
CSD-D-334	Magnetoresistivo	3 fili	10 ÷ 27 V DC	PNP	200 mA	6W	Contro inversione polarità e soppressione sovratensione	2 m
CSD-D-334-5	Magnetoresistivo	3 fili	10 ÷ 27 V DC	PNP	200 mA	6W	Contro inversione polarità e soppressione sovratensione	5 m
CSD-D-374	Magnetoresistivo	3 fili	10 ÷ 27 V DC	NPN	200 mA	6W	Contro inversione polarità e soppressione sovratensione	2 m
CSD-D-374-5	Magnetoresistivo	3 fili	10 ÷ 27 V DC	NPN	200 mA	6W	Contro inversione polarità e soppressione sovratensione	5 m

Sensori magnetici, cavo 3 fili, cava D con cavo a 90°

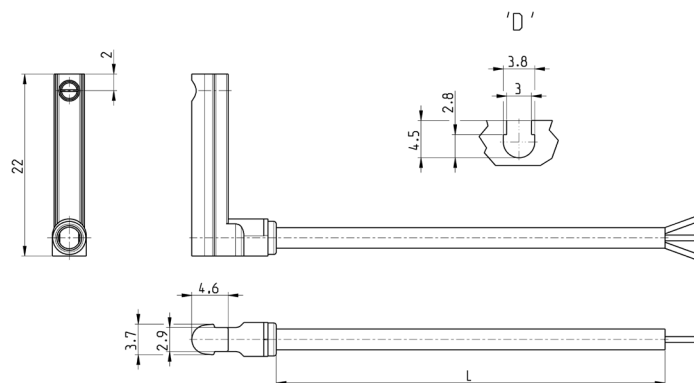

Mod.	Funzionamento	Collegamenti	Tensione	Uscita	Corrente Max	Carico Max	Protezione	L = lunghezza cavo
CSD-H-334	Magnetoresistivo	3 fili	10 ÷ 27 V DC	PNP	200 mA	6 W	Contro inversione polarità e soppressione sovratensione	2 m
CSD-H-334-5	Magnetoresistivo	3 fili	10 ÷ 27 V DC	PNP	200 mA	6 W	Contro inversione polarità e soppressione sovratensione	5 m
CSD-H-374	Magnetoresistivo	3 fili	10 ÷ 27 V DC	NPN	200 mA	6 W	Contro inversione polarità e soppressione sovratensione	2 m
CSD-H-374-5	Magnetoresistivo	3 fili	10 ÷ 27 V DC	NPN	200 mA	6 W	Contro inversione polarità e soppressione sovratensione	5 m

Sensori magnetici, conn. maschio M8 3 pin, cava D, dritti



Lunghezza cavo 0,3 metri

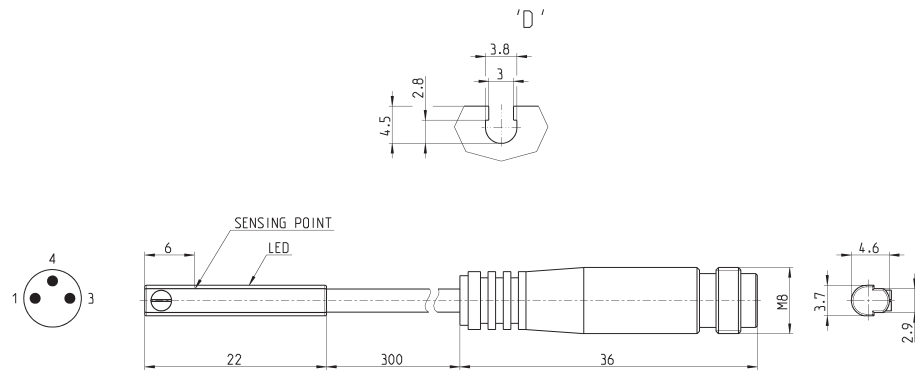

Mod.	Funzionamento	Collegamento	Tensione	Uscita	Corrente Max	Carico Max	Protezione
CSD-D-364	Magnetoresistivo	3 fili con connettore M8	10 ÷ 27 V DC	PNP	200 mA	6 W	Contro inversione polarità e soppressione sovratensione
CSD-D-384	Magnetoresistivo	3 fili con connettore M8	10 ÷ 27 V DC	NPN	200 mA	6 W	Contro inversione polarità e soppressione sovratensione

Sensori magnetici, conn. maschio M8 3 pin, cava D, 90°



Lunghezza cavo 0,3 metri

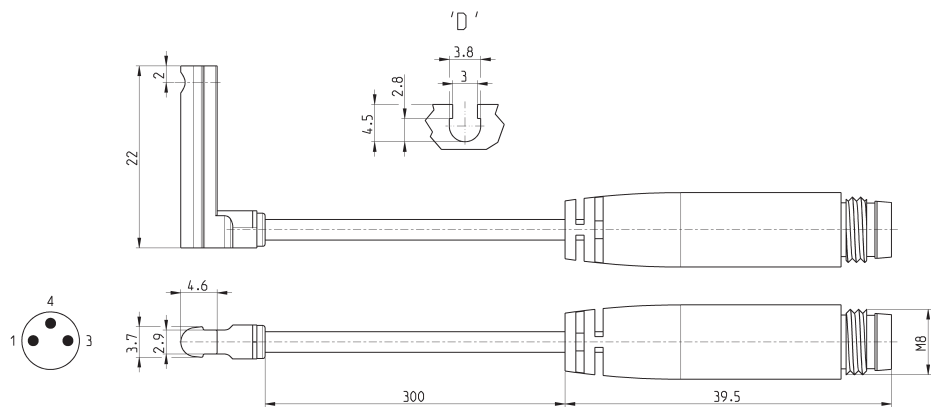

Mod.	Funzionamento	Collegamento	Tensione	Uscita	Corrente Max	Carico Max	Protezione
CSD-H-364	Magnetoresistivo	3 fili con connettore M8	10 ÷ 27 V DC	PNP	200 mA	6 W	Contro inversione polarità e soppressione sovratensione
CSD-H-384	Magnetoresistivo	3 fili con connettore M8	10 ÷ 27 V DC	NPN	200 mA	6 W	Contro inversione polarità e soppressione sovratensione

Regolatore di corsa sul lato di estensione

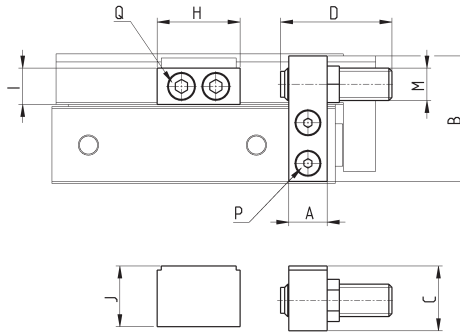

Mod.	Intervallo regolazione corsa (mm)	A	B	C	D	E	F	M	P	H	I	J	Q
SR-6F	10	7	19	10.5	22.5	8	3	M6x1.0	M2.5 Lunghezza 10	12.5	6.5	10.5	M2.5 Lunghezza 10
SR-8F	10	7	23	15.5	27.5	11	4	M8x1.0	M2.5 Lunghezza 16	16.6	7	15.5	M2.5 Lunghezza 16
SR-12F	10	9.5	31	16	27.5	11	4	M8x1.0	M2.5 Lunghezza 14	20.5	9	15	M2.5 Lunghezza 14
SR-16F	10	11	37	19	30.5	12.7	5	M10x1.0	M2.5 Lunghezza 18	23	11	18.5	M2.5 Lunghezza 18
SR-20F	10	13	47	26	34	19	6	M14x1.5	M2.5 Lunghezza 25	27	12	25.5	M2.5 Lunghezza 25
SR-25F	10	16	54	24	34	19	6	M14x1.5	M2.5 Lunghezza 20	23	17	23	M2.5 Lunghezza 20

Regolatore di corsa sul lato di rientro

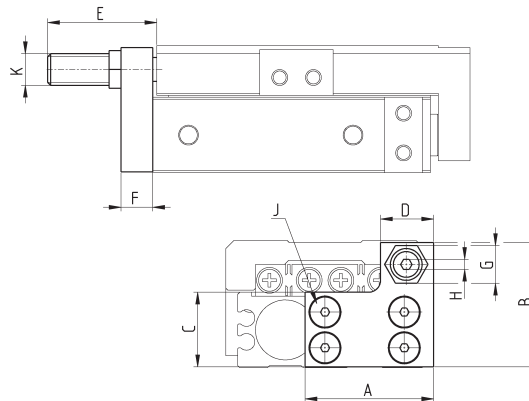

Mod.	Intervallo regolazione corsa (mm)	A	B	C	D	E	F	G	H	J	K
SR-6R	10	18	19	11.2	8	22.5	6	8	3	M2.5 Lunghezza 6	M6x1.0
SR-8R	10	25	23.2	13.2	15	27.5	8	11	4	M2.5 Lunghezza 8	M8x1.0
SR-12R	10	32	31	18.5	13	27.5	8	11	4	M2.5 Lunghezza 8	M8x1.0
SR-16R	10	39	38	23	17	30.5	10	12.7	5	M2.5 Lunghezza 10	M10x1.0
SR-20R	10	48	48	29	20.5	34	12	19	6	M2.5 Lunghezza 12	M14x1.5
SR-25R	10	51	53.3	34	25	34	15	19	6	M2.5 Lunghezza 16	M14x1.5

Deceleratore idraulico sul lato di estensione

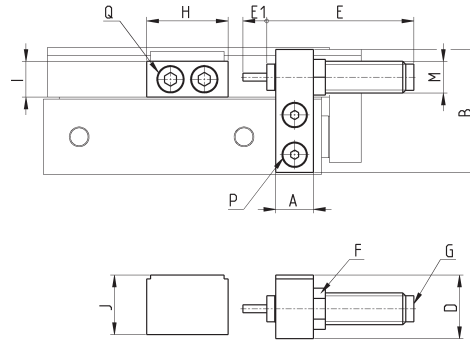

Mod.	A	B	C	D	E	E1	F	M	P	H	I	J	Q
EA-8F	7	23	14	15.5	38	6	11	M8x1.0	M3 Lunghezza 16	16.6	7	15.5	M3 Lunghezza 16
EA-12F	9.5	31	14.5	16	38	6	11	M8x1.0	M4 Lunghezza 14	20.5	9	15	M4 Lunghezza 14
EA-16F	11	37	17.5	19	43	7	12.7	M10x1.0	M5 Lunghezza 18	23	11	18.5	M5 Lunghezza 18
EA-20F	13	47	23.5	26	76	12	19	M14x1.5	M6 Lunghezza 25	27	12	25.5	M6 Lunghezza 25
EA-25F	16	54	22	84	76	12	19	M14x1.5	M6 Lunghezza 20	33	17	23	M6 Lunghezza 20

Deceleratore idraulico sul lato di rientro

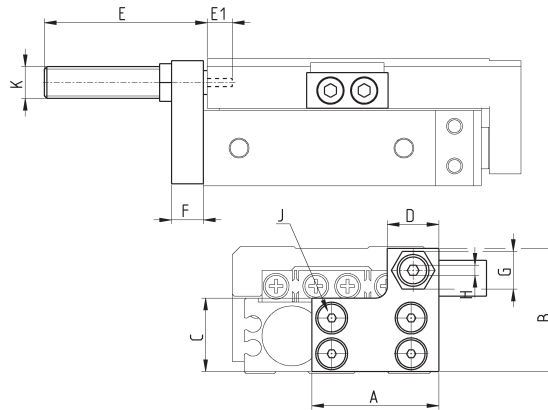

Mod.	A	B	C	D	E	F	G	H	J	K	
EA-8R	25	23.2	13.2	15	38	6	8	11	12.5	M3 Lunghezza 8	M8x1.0
EA-12R	32	31	18.5	13	38	6	8	11	16.6	M4 Lunghezza 8	M8x1.0
EA-16R	39	38	23	17	43	8	10	12.7	20.5	M5 Lunghezza 10	M10x1.0
EA-20R	48	48	29	20.5	76	12	12	19	23	M5 Lunghezza 12	M14x1.5
EA-25R	51	53.3	34	25	76	12	15	19	27	M6 Lunghezza 16	M14x1.5