

Filtros coalescentes Serie MX

Conexiones MX2: G3/8, G1/2, G3/4 - Conexiones MX3: G3/4, G1
Modular
Vaso con cubierta de tecnopolímero y montaje tipo bayoneta



- » Alto rendimiento y calidad del aire comprimido (según ISO 8573-1)
- » Calidad del aire entregado según ISO 8573-1: 2010, Clases 1.8.1 y 2.8.2
- » Manual, automático o descarga de despresurización
- » Sistema de bloqueo de vaso de polímero
- » Indicador de bloqueo visual

MX es la nueva serie de componentes de tratamiento de aire realizada por Camozzi, caracterizada por un moderno, lineal y compacto diseño, ofreciendo alto servicio. La perfecta integración entre las aleaciones de metal y tecnopolímero han permitido la realización de un producto fiable, ligero y fuerte al mismo tiempo. Además gracias a un nuevo concepto de modularidad, el montaje de componentes se ha vuelto más fácil.

La serie MX ha sido realizada para ofrecer soluciones multi-sector que garantizan el ahorro en términos de tiempo de instalación, espacio y costos. En la website <http://catalogue.camozzi.com> (ver Configuradores) está disponible un configurador que permite al cliente elegir la solución más apropiada para cada aplicación, seleccionando componentes individuales o por configuración de ensamble de FRLs.

CARACTERÍSTICAS GENERALES

Construcción	modular, compacto	
Materiales	ver TABLA DE MATERIALES en las página siguiente	
Conexiones	MX2: G3/8 - G1/2 - G3/4 - MX3: G3/4 - G1	
Capacidad de condensación	MX2: 55 cc - MX3: 85 cc	
Montaje	vertical en línea; montaje de pared (por medio de sujetadores)	
Temperatura de funcionamiento	-5°C ÷ 50°C hasta 16 bar (con punto de rocío del fluido por debajo de 2°C el temperatura min. de trabajo) 50°C ÷ 60°C hasta 10 bar (con punto de rocío del fluido por debajo de 2°C el temperatura min. de trabajo)	
Descarga de condensación	semi-automática manual (estándar), automática, despresurización, protegida, sin descarga (Conex G1/8)	
Caudal nominal	ver DIAGRAMAS DE CAUDAL en las siguientes paginas	
Calidad del aire entregado según ISO 8573-1: 2010	Clase 2.8.2 con elemento filtrante de 1 µm; Clase 1.8.1 con elemento filtrante de 0.01 µm	
Contenido residual de aceite temp. ent. 3 mg/m ³	< 0,01mg/m ³	< 0,1mg/m ³
Eficiencia de retención de aceite	99,80%	97%
Las partículas retienen la eficiencia	99,99999%	99,999%
Fluido	aire comprimido	
Prefiltrado con elemento filtrante de 1 µm	Se recomienda utilizar un filtro de 5 µm	
Prefiltrado con elemento filtrante de 0,01 µm	Se recomienda utilizar un filtro de 1 µm	

EJEMPLO DE CODIFICACIÓN

MX	2	-	1/2	-	FC	0	0	1	-	LH
-----------	----------	----------	------------	----------	-----------	----------	----------	----------	----------	-----------

MX	SERIE
2	TAMAÑO: 2 = G3/8 - G1/2 - G3/4 3 = G3/4 - G1
3/8	CONEXIONES: 3/8 = G3/8 1/2 = G1/2 3/4 = G3/4 1 = G1
FC	FILTRO COALESCENTE
0	ELEMENTO FILTRANTE: 0 = 0,01 µm (estándar) 1 = 1 µm
0	DESCARGA DE CONDENSADO (más detalles en la sección dedicada): 0 = descarga manual semiautomático (estándar) 3 = descarga automático 5 = descarga despresurizada, protegido 8 = sin descarga, con puerto G1 / 8
1	INDICADOR DE BLOQUEO VISUAL: = no presente 1 = presente
LH	DIRECCIÓN DE FLUJO: = de izquierda a derecha (estándar) LH = de derecha a izquierda

FILTROS COALESCENTES SERIE MX

Para el ensamble de un componente individual con bridas fijas o montaje en pared, ver la sección "Ensamble de FRL Serie MX".

Filtros coalescentes Serie MX - materiales

A = filtro
B = Filtro con indicador de bloqueo visual

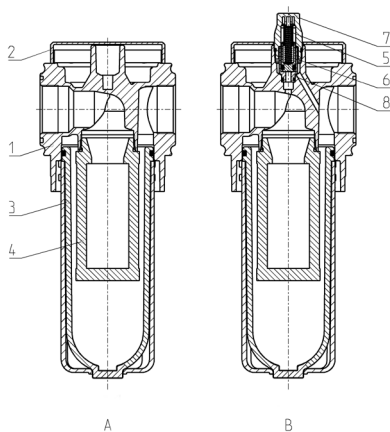

PARTES	MATERIALES
1 = Cuerpo	Aluminio
2 = Cubierta	Poliacetal
3 = Vaso con cubierta de tecnopolímero	Policarbonato / Poliamida
4 = Elemento filtrante	Borosilicato
5 = resorte superior	acero inoxidable
6 = pistón	aluminio anodizado de
7 = Indicador de bloqueo visual	Policarbonato
8 = Cuerpo del indicador	Latón
Sellos	NBR

DIAGRAMAS DE CAUDAL MX2



Diagrama de referencia para los modelos con elemento filtrante = 0,01 µm

Δp = Variación de presión
Q = Caudal

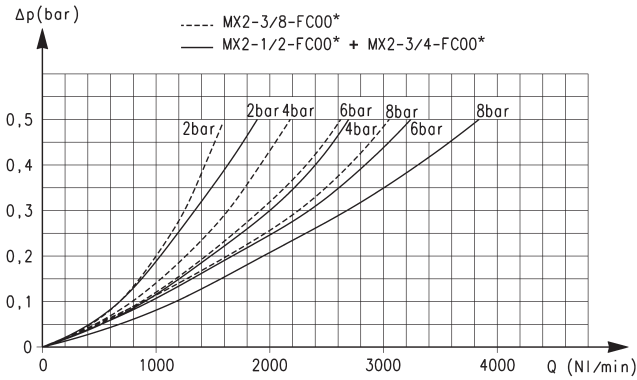

Diagrama de referencia para los modelos con elemento filtrante = 1 µm

Δp = Variación de presión
Q = Caudal

DIAGRAMAS DE CAUDAL MX3

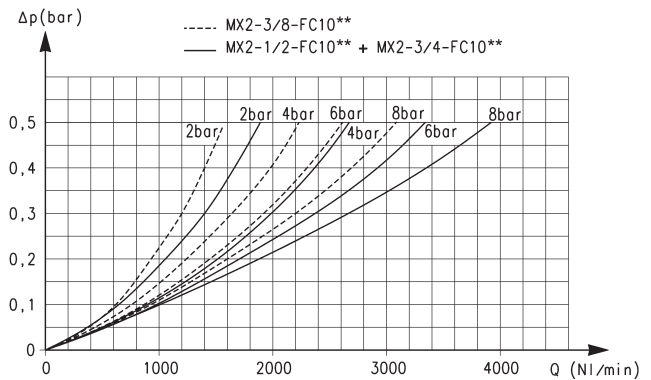

Diagrama de referencia para los modelos con elemento filtrante = 0,01 µm

Δp = Variación de presión
Q = Caudal

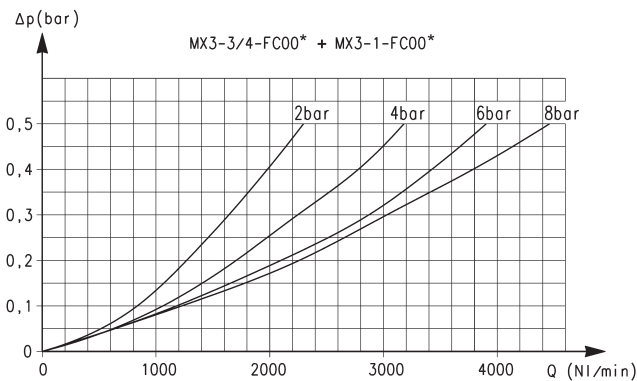

Diagrama de referencia para los modelos con elemento filtrante = 1 µm

Δp = Variación de presión
Q = Caudal

Filtros coalescentes Serie MX - dimensiones

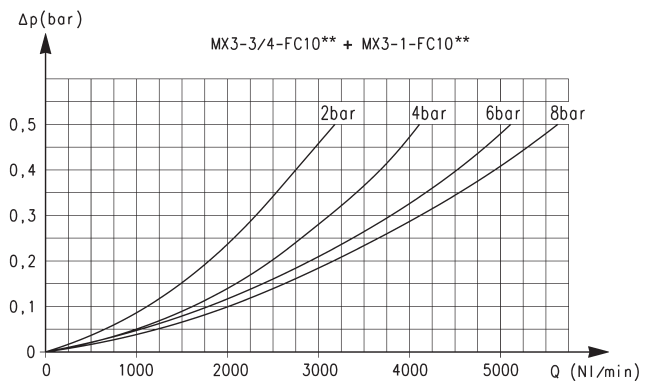
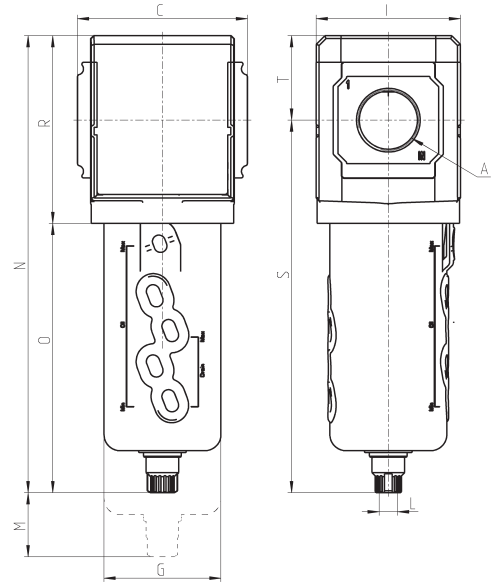

Mod.	A	C	G	I	L	M	N	O	R	S	T	Peso (Kg)
MX2-3/8-FC00	G3/8	70	55,3	68	G1/8	75	212	127	85	174,5	37,5	0,5
MX2-1/2-FC00	G1/2	70	55,3	68	G1/8	75	212	127	85	174,5	37,5	0,5
MX2-3/4-FC00	G3/4	70	55,3	68	G1/8	75	212	127	85	174,5	37,5	0,5
MX3-3/4-FC00	G3/4	89,5	61,5	76	G1/8	90	241	142	99	196,5	44,5	0,8
MX3-1-FC00	G1	89,5	61,5	76	G1/8	90	241	142	99	196,5	44,5	0,8



FA01 = filtro coalescente sin descarga con conexión roscada
 FA02 = filtro coalescente con descarga semiautomática manual
 FA03 = filtro coalescente con descarga automática o depresurización protegida

Filtros coalescentes Serie MX - dimensiones

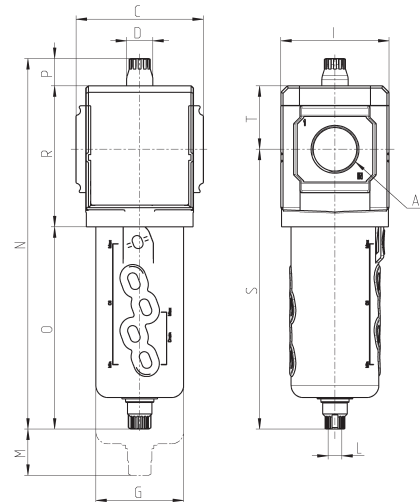

Mod.	A	C	D	G	I	L	M	N	O	P	R	S	T	Peso (Kg)
MX2-3/8-FC001	G3/8	70	18,5	55,3	68	G1/8	75	231	127	19,5	85	174,5	37,5	0,5
MX2-1/2-FC001	G1/2	70	18,5	55,3	68	G1/8	75	231	127	19,5	85	174,5	37,5	0,5
MX2-1/2-FC001	G3/4	70	18,5	55,3	68	G1/8	75	231	127	19,5	85	174,5	37,5	0,5
MX3-3/4-FC001	G3/4	89,5	18,5	61,5	76	G1/8	90	260	142	19,5	99	196,5	44,5	0,9
MX3-1-FC001	G1	89,5	18,5	61,5	76	G1/8	90	260	142	19,5	99	196,5	44,5	0,9

