

OX1 系列医用气体接头

连接管外径：4, 6, 8mm

连接螺纹：公制 (M5) , BSP (G1/8, G1/4) , BSPT (R1/8, R1/4)

OX1 系列医用气体接头



OX1 系列接头适用于生命科学领域的应用：如医疗器械行业的呼吸机、麻醉机和制氧机等；分析仪器行业的质谱分析仪、生化分析等。OX1 系列接头在这些领域已经获得广泛的客户认可。

康茂胜产品后缀带 OX1 均为洁净产品，洁净等级符合“非挥发性残留物小于等于 550 mg/m²”（即 ASTM93 级别 E），生产过程严格按照超声波清洗、紫外线黑光表面检查，并在需要的时候使用与氧气兼容的油脂。

6000 OX1 系列快插管接头：

6000 OX1 系列快插管接头采用特殊的释放环来锁住与之连接的气管，提供坚固、可靠、长久的拉拔力，可实现多次、反复地气管的插拔。

VNR OX1 系列单向阀：

VNR OX1 系列单向阀集成快插管接头，可实现较低的开启压力。

2000 OX1 系列管道接头：

2000 OX1 系列管道接头提供多种形式，如直通型、L 型、T 型等，可用于器械或仪器内管路的辅助设计。

» 超声波清洗

» 内部使用适用于氧气的油脂

» 市场广为接受的释放环技术

» 寿命长

» 适用于各种材质的连接管，如 PA、PU、PE、含氟气管

综合参数

6000 系列	
连接管外径	ø 4 - 6 - 8 mm
连接螺纹	英制圆柱管螺纹 ISO 228 (BSP) ; M5
工作温度	-15 °C ÷ 80 °C (同时需参考连接管的工作温度)
连接管材料	尼龙 (PA) 6-11-12、聚氨酯 (PU)、含氟聚合物 (FEP)
介质	氧气、医用气体、压缩空气或低压流体
材料	镀镍黄铜基体及开槽夹头, 氟橡胶 O 型圈, 适用于氧气介质的油脂
工作压力	-0.9 ÷ 16 bar

VNR 系列	
类别	自控阀
结构形式	截止式
材料	黄铜基体 不锈钢弹簧 氟橡胶密封件
安装位置	任意
连接管外径	ø 4 - 6 - 8 mm
工作温度	0 °C ÷ 80 °C
介质	氧气、医用气体、压缩空气或低压流体

2000 系列	
连接螺纹	英制圆锥管螺纹 ISO 7 (BSPT) 英制圆柱管螺纹 ISO 228 (BSP)
工作温度	-40 °C ÷ 120 °C
介质	氧气、医用气体、压缩空气或低压流体
材料	镀镍黄铜
最大工作压力	80 bar

6512...-OX1 型快插管接头

New

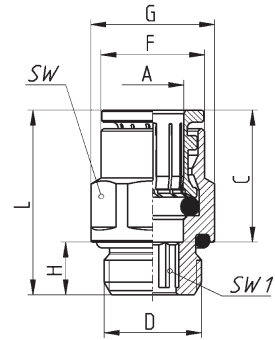

OX1 系列医用气体接头

尺寸表										
型号	A	D	C	F	G	H	L	SW	SW1	质量 (g)
6512 4-M5-OX1	4	M5	14.0	7.8	8.8	4	20	8	2	4
6512 4-1/8-OX1	4	G1/8	14.0	8.8	13.5	6	19	12	2.5	10
6512 6-M5-OX1	6	M5	16.0	11.7	13.2	4	22	12	2	8
6512 6-1/8-OX1	6	G1/8	16.0	11.7	13.5	6	21	12	4	10
6512 6-1/4-OX1	6	G1/4	16.0	11.7	16.4	7	22	15	4	13
6512 8-1/8-OX1	8	G1/8	17.5	13.7	15.2	6	26	14	5	15
6512 8-1/4-OX1	8	G1/4	17.5	13.7	16.4	7	24.5	15	6	17

6700...-OX1 型快插管接头

New

埋入式



S* = 公差同时适用于金属基座和塑料基座

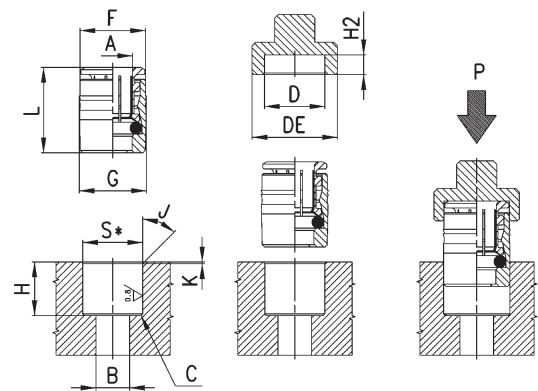

尺寸表																
型号	A	B	C	D	DE	F	G	H	H2	J	K	L	P min (Kg)	P max (Kg)	S(+0.01/-0.04)	质量 (g)
6700 4-OX1	4	3.5	0.5x45°	8.8	14	8.6	9	11	3.3	15°	0.5	14.5	200	360	8.75	4
6700 6-OX1	6	4	0.5x45°	12	17	11.8	12.2	12	3.8	15°	0.5	16.5	160	570	11.95	8

6463...-OX1 型快插管接头

New

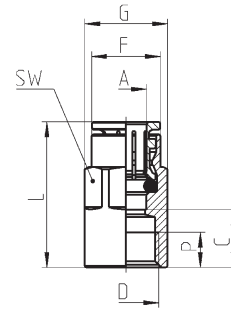

尺寸表									
型号	A	D	C	F	G	L	P (min)	SW	质量 (g)
6463 4-1/8-OX1	4	G1/8	10	9	13	24	6	12	14
6463 6-1/8-OX1	6	G1/8	10	11.7	13	26	6	12	14
6463 6-1/4-OX1	6	G1/4	11.5	11.9	16.5	27.5	7	15	23

6522...-OX1 型快插管接头

New

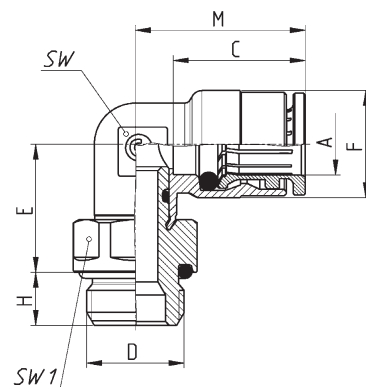

尺寸表										
型号	A	D	C	E	F	H	M	SW	SW1	质量 (g)
6522 4-M5-OX1	4	M5	14.0	12.5	9	4	17.5	8	8	12
6522 4-1/8-OX1	4	G1/8	14.0	14.5	9	6	17.5	8	12	15
6522 6-M5-OX1	6	M5	16.0	13	12.7	4	20	9	10	14
6522 6-1/8-OX1	6	G1/8	16.0	15	12.7	6	20	9	12	19
6522 6-1/4-OX1	6	G1/4	16.0	16	12.7	7	20	9	15	27
6522 8-1/8-OX1	8	G1/8	17.5	16	14.2	6	22.5	11	12	22
6522 8-1/4-OX1	8	G1/4	17.5	17	14.2	7	22.5	11	15	28

6590...-OX1 型快插管接头

New

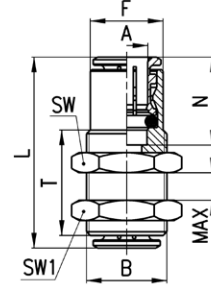

OX1 系列医用气体接头

尺寸表										
型号	A	B	F	L	N	MAX	SW	SW1	T	质量 (g)
6590 4-OX1	4	M10x1	8.8	29	14	10.5	14	14	20	16
6590 6-OX1	6	M14x1	12.5	33	16	10.5	17	17	20	28

6580...-OX1 型快插管接头

New

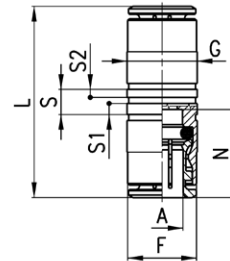

尺寸表										
型号	A	F	G	L	N	S	S1	S2	质量 (g)	
6580 4-OX1	4	8.4	9	29	14	5	2.2	1.6	11	
6580 6-OX1	6	11.7	12	34	16	5	2.2	1.6	16	
6580 8-OX1	8	13.7	14	37	17.5	5	2.2	1.6	23	

6550...-OX1 型快插管接头

New

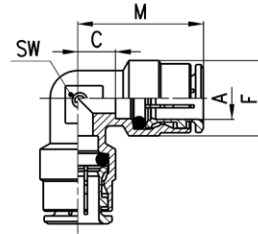

尺寸表						
型号	A	C	F	M	SW	质量 (g)
6550 4-OX1	4	3.5	9	17.5	8	8
6550 6-OX1	6	4	12.7	20	9	17

6540...-OX1 型快插管接头

New

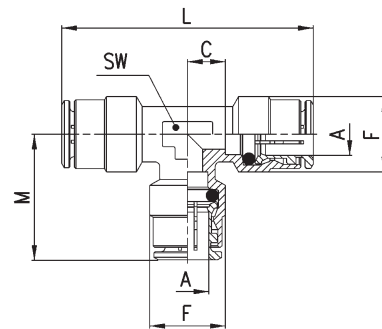

尺寸表							
型号	A	C	F	L	M	SW	质量 (g)
6540 4-OX1	4	3.5	9	35	17.5	8	14
6540 6-OX1	6	4	12.7	40	20	9	24

6560...-OX1 型快插管接头

New

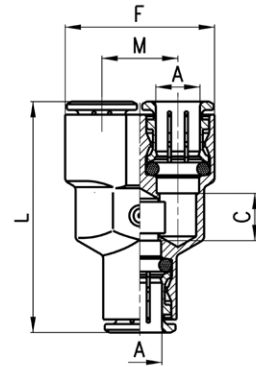

尺寸表						
型号	A	C	F	L	M	质量 (g)
6560 4-OX1	4	5	18	33	9	19
6560 6-OX1	6	7	24.5	39	12.5	30

6750...-OX1 型快插管接头

New



封堵

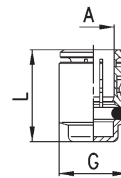

尺寸表				
型号	A	G	L	质量 (g)
6750 4-OX1	4	8.8	15	4
6750 6-OX1	6	11.8	17	7

6800...-OX1 型快插管接头

New

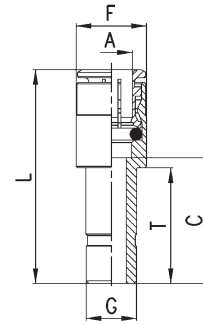

尺寸表

型号	A	G	C	F	L	T	质量 (g)
6800 4-6-OX1	4	6	15.5	9	29.5	18	9
6800 4-8-OX1	4	8	18	9	32	20.5	10
6800 6-8-OX1	6	8	18	12.7	34	20.5	12

6555...-OX1 型快插管接头

New

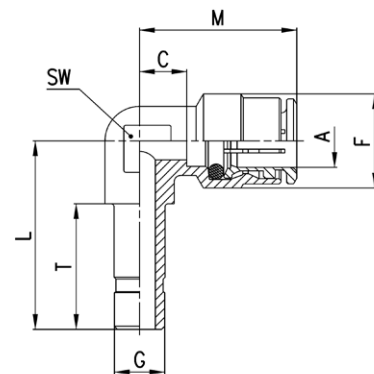

尺寸表

型号	A	G	C	L	F	T	M	SW	质量 (g)
6555 6-6-OX1	6	6	4	24.5	12.7	18	20	9	14

6900...-OX1 型快插管接头封堵

New

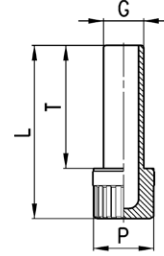

OX1 系列医用气体接头

尺寸表					
型号	G	L	P	T	质量 (g)
6900 4-OX1	4	29	8	20	1
6900 6-OX1	6	31.5	8	22.5	1

VNR 系列单向阀

New

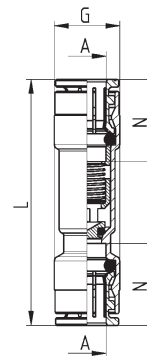

型号	A	G	L	N	公称流量 (输入压力 6 bar, 压降 1 bar) (NL/min)	最小工作压力 (bar)	最大工作压力 (bar)	质量 (g)
6580 4-VNR-OX1	4	9	40	14	85	0.2	10	13
6580 6-VNR-OX1	6	12	48	16	450	0.2	10	20
6580 8-VNR-OX1	8	14	52.5	17.5	900	0.2	10	30

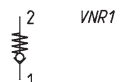

2500...-OX1 型管道接头

New

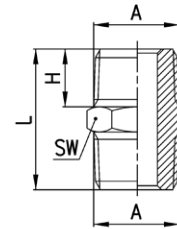

尺寸表					
型号	A	H	L	SW	质量 (g)
2500 1/8-OX1	R1/8	7.5	19.5	12	9
2500 1/4-OX1	R1/4	11	27	14	16

2501...-OX1 型管道接头

New

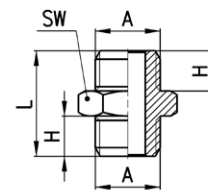

尺寸表					
型号	A	H	L	SW	质量 (g)
2501 1/8-OX1	G1/8	6	16.5	13	9
2501 1/4-OX1	G1/4	8	21	17	15

2510...-OX1 型管道接头

New

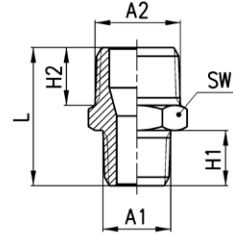

OX1 系列医用气体接头

尺寸表							
型号	A1	A2	H2	H1	L	SW	质量 (g)
2510 1/8-1/4-OX1	R1/8	R1/4	11	7.5	23.5	14	14

2531...-OX1 型管道接头

New

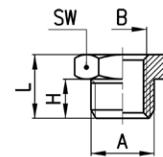

尺寸表						
型号	A	B	H	L	SW	质量 (g)
2531 1/8-M5-OX1	G1/8	M5	6	10.5	13	8
2531 1/4-1/8-OX1	G1/4	G1/8	8	13	17	11

* = 内螺纹贯穿

2543...-OX1 型管道接头

New

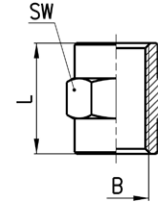

尺寸表				
型号	B	L	SW	质量 (g)
2543 M5-OX1	M5	11	8	3
2543 1/8-OX1	G1/8	15	13	8
2543 1/4-OX1	G1/4	22	17	19

2611...-OX1 型管道接头

New

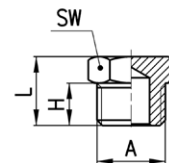

尺寸表					
型号	A	H	L	SW	质量 (g)
2611 M5-OX1	M5	4	7.5	8	2
2611 1/8-OX1	G1/8	6	10.5	13	7
2611 1/4-OX1	G1/4	8	13	17	13

2013...-OX1 型管道接头

New

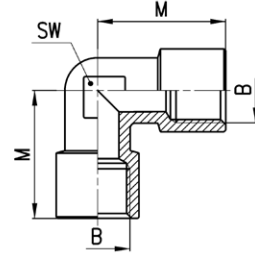

OX1 系列医用气体接头

尺寸表				
型号	B	M	SW	质量 (g)
2013 1/8-OX1	G1/8	19	11	16
2013 1/4-OX1	G1/4	23	14	28

2021...-OX1 型和 2020...-OX1 型管道接头

New

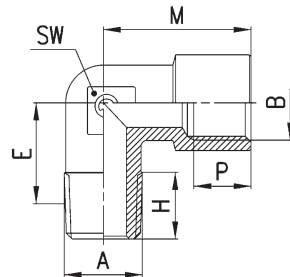

尺寸表								
型号	A	B	E	H	M	P (min)	SW	质量 (g)
2020 1/8-1/8-OX1	R1/8	G1/8	11.5	8.5	19	6	11	17
2020 1/4-1/4-OX1	R1/4	G1/4	15	11	23	7	13	27

2003...-OX1 型管道接头

New

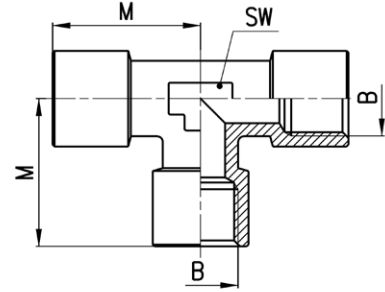

尺寸表				
型号	B	M	SW	质量 (g)
2003 1/8-OX1	G1/8	19	12	23
2003 1/4-OX1	G1/4	23	13	39

2043...-OX1 型管道接头

New

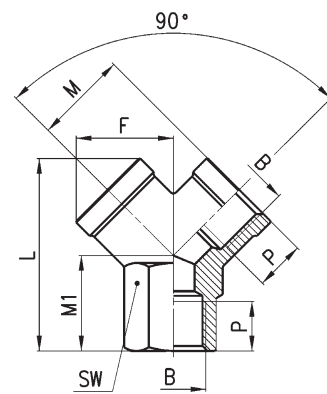

尺寸表								
型号	B	F	L	M	M1	P	SW	质量 (g)
2043 1/8-OX1	G1/8	14.5	26.5	14	12	8	13	18
2043 1/4-OX1	G1/4	18	32	17.5	14	11	17	32