

PINZE PER MATEROZZA

SERIE RPGA

ANGOLARI, NON AUTOCENTRANTI, SEMPLICE EFFETTO NORMALMENTE APERTE

MODELLI: DITO PIATTO, DITO CURVO, DITO CORTO, DITO PIATTO CON CAVA SENSORE, DITO CURVO CON CAVA SENSORE



Grazie alla presenza di un pistone di taglia 20 mm e al trasferimento diretto della forza dal pistone alle dita, la Serie RPGA garantisce un'elevata forza di serraggio e una presa sicura.

Le caratteristiche tecniche assicurano un'elevata forza di presa e rendono questa serie particolarmente affidabile nella rimozione di manufatti stampati per iniezione.

I trattamenti superficiali effettuati sui particolari metallici conferiscono un'ottima resistenza all'usura.

I modelli D ed E sono muniti di un dito sul quale è stata realizzata una cava per l'inserimento di un sensore induttivo.

CARATTERISTICHE GENERALI

Funzionamento	Semplice effetto, normalmente aperta
Materiali	Corpo e dita in alluminio anodizzato, guarnizioni in PU
Pressione di esercizio	2,5 bar ÷ 8 bar
Temperatura di lavoro	0°C ÷ 60°C
Frequenza massima	2,5 Hz
Lubrificazione	Non necessaria
Attacchi	G1/8
Fluido	Aria filtrata, senza lubrificazione
Taglia	20 mm
Pesi	120 g (modelli A e B); 125 g (modelli C, D, E)
Coppia di serraggio a 6 bar	310 Ncm
Coppia di serraggio in apertura a 6 bar	25 Ncm
Forza di serraggio a 6 bar	90 N
Tempo di chiusura senza carico	20 ms
Tempo di apertura	75 ms

PINZE PER MATEROZZA
SERIE RPGA - ESEMPIO DI CODIFICA
ESEMPIO DI CODIFICA

RPGA	-	20	-	A
RPGA	SERIE			
20	TAGLIA 20			
A	TIPO COSTRUTTIVO A = Dito piatto B = Dito curvo C = Dito corto con fori per fissaggio prolunghe D = Dito piatto per sensore E = Dito curvo per sensore			

PINZE

3
Pinza dito piatto Mod. RPGA-20-A

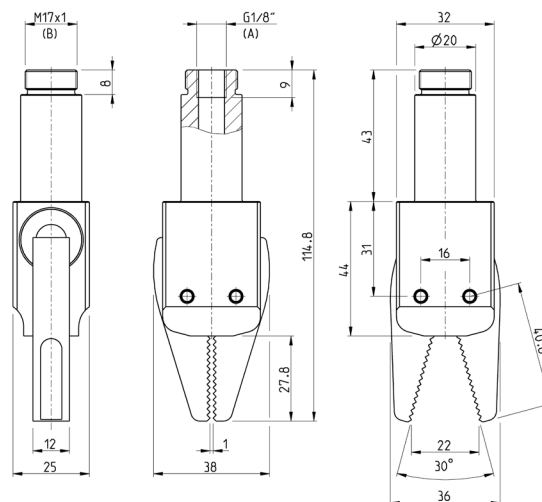

A = attacco connessione
 B = filettatura di fissaggio

Mod.

RPGA-20-A

Pinza dito curvo Mod. RPGA-20-B

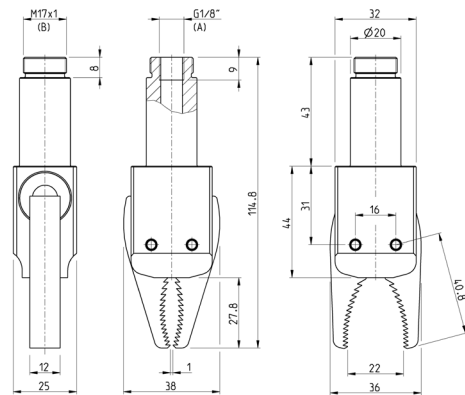

A = attacco connessione
B = filettatura di fissaggio

Mod.

RPGA-20-B

Pinza dito corto Mod. RPGA-20-C

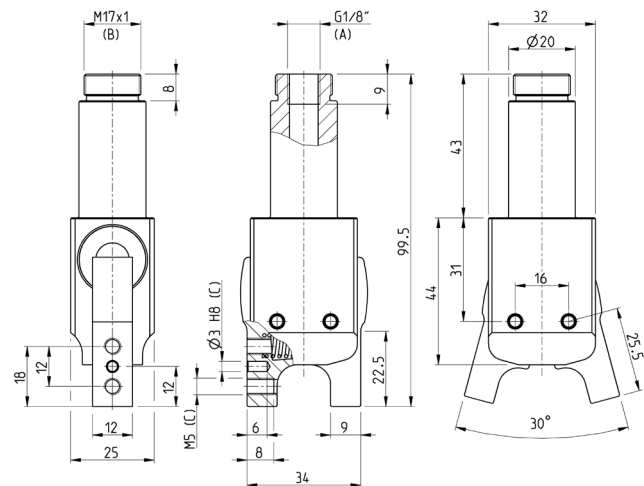

A = attacco connessione
B = filettatura di fissaggio
C = fori di fissaggio

Mod.

RPGA-20-C

PINZE PER MATEROZZA
SERIE RPGA - CARATTERISTICHE DIMENSIONALI
Pinza dito piatto con cava sensore Mod. RPGA-20-D

Il sensore non è fornito con la pinza

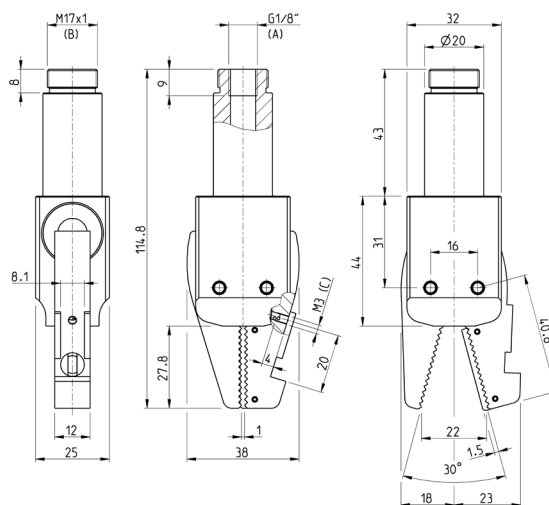
A = attacco connessione
B = filettatura di fissaggio
C = foro di fissaggio sensore
Mod.

RPGA-20-D

Pinza dito curvo con cava sensore Mod. RPGA-20-E

Il sensore non è fornito con la pinza

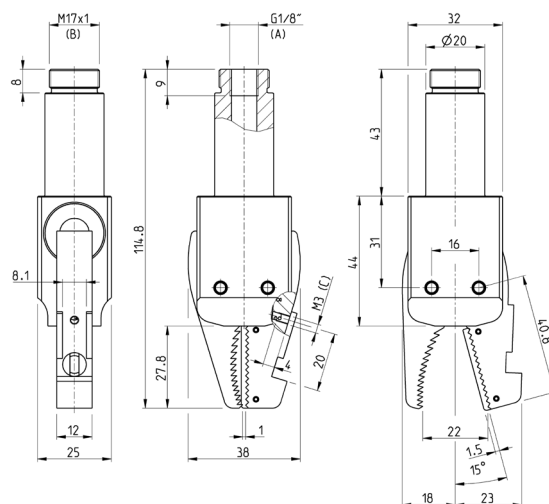
A = attacco connessione
B = filettatura di fissaggio
C = foro di fissaggio sensore
Mod.

RPGA-20-E