

## 连接管及附件

连接管材质 增强聚氯乙烯, 尼龙, 聚氨酯, 聚乙烯, 聚四氟乙烯等  
连接管外径 3, 4, 5, 6, 8, 10, 12, 14, 15, 16 mm



气动系统中各元件之间的气路连接通常采用耐一定压力的连接管，康茂胜可供应**多种规格的塑料连接管**，如增强聚氯乙烯、尼龙、聚氨酯等直管或螺旋管，也可根据用户的要求提供其他材质的塑料连接管。

### PV... 型连接管



增强聚氯乙烯 (PVC)  
蓝色

尺寸表					
型号	外径 / 内径	20°C 最大工作压力 (bar)	质量 (g/m)	最小弯曲半径 (mm)	长度 (m)
PV 6/4	6/4	40	22	50	50
PV 8/6	8/6	38	30	60	50
PV 10/8	10/8	30	40	65	50
PV 12/10	12/10	24	56	80	50
PV 15/12.5	15/12.5	18	70	90	50

注：关于工作温度请咨询我们的销售工程师。

### TRN... 型连接管



尼龙 (PA12)

颜色按用户需要订货，代号如下标注：

- \* = 无：本色
- \* = B：蓝色
- \* = R：红色
- \* = N：黑色
- \* = G：黄色
- \* = V：绿色

尺寸表					
型号	外径 / 内径	23°C 最大工作压力 (bar)	质量 (g/m)	最小弯曲半径 (mm)	长度 (m)
TRN 4/2	4/2	44	9.7	16	100
TRN 5/3	5/3	33	12.9	20	100
TRN 6/4	6/4	28	16.2	30	100
TRN 8/6	8/6	20	22.6	40	100
TRN 10/8	10/8	16	29.1	60	50
TRN 12/10	12/10	12	35.6	85	50

工作温度：-40 ÷ 80°C

### TRH... 型连接管



聚酯纤维 (符合 ISO 14743 标准) \*

颜色按用户需要订货，代号如下标注：

- \* = 无：本色
- \* = B：蓝色
- \* = R：红色
- \* = N：黑色
- \* = G：黄色
- \* = V：绿色

尺寸表					
型号	外径 / 内径	23°C 最大工作压力 (bar)	质量 (g/m)	最小弯曲半径 (mm)	长度 (m)
TRH 4/2-Z	4/2	32	11.5	16	100
TRH 5/3-Z	5/3	27	15.3	25	100
TRH 6/4-Z	6/4	21	19.2	35	100
TRH 8/6-Z	8/6	15	26.8	65	100
TRH 10/8-Z	10/8	12	34.5	100	50
TRH 12/10-Z	12/10	10	42.1	125	50

注：关于工作温度请咨询我们的销售工程师。

\* 具体材料可咨询我们的销售工程师。

### TPE... 型连接管



聚乙烯 (PE)  
本色, 蓝色

尺寸表					
型号	外径 / 内径	23°C 最大工作压力 (bar)	质量 (g/m)	最小弯曲半径 (mm)	长度 (m)
TPE 5/3	5/3	17	11.3	23	100
TPE 6/4	6/4	13	14.1	32	100
TPE 8/6	8/6	10	19.8	43	100
TPE 10/8	10/8	7	25.4	76	100

注: 关于工作温度请咨询我们的销售工程师。

### TPU... 型连接管



聚氨酯 (PU), SH98

颜色按用户需要订货, 代号如下标注:

- \* = 无: 本色
- \* = B: 蓝色
- \* = R: 红色
- \* = N: 黑色
- \* = G: 黄色
- \* = V: 绿色

尺寸表					
型号	外径 / 内径	23°C 最大工作压力 (bar)	质量 (g/m)	最小弯曲半径 (mm)	
TPU 3/1,5-*	3/1.5	18	6.5	7.5	
TPU 4/2-*	4/2	19	11.5	11	
TPU 5/3-*	5/3	15	15.3	14	
TPU 6/4-*	6/4	13	19.2	18	
TPU 8/5,5-*	8/5.5	12	32.3	30	
TPU 10/7-*	10/7	11	48.8	30	
TPU 12/8-*	12/8	9	76.6	50	
TPU 16/10-*	16/10	16	147.0	70	

工作温度: -20 ÷ 60°C

### TSP... 型螺旋管



尼龙  
颜色: 蓝色

尺寸表					
型号	外径 / 内径	20°C 最大工作压力 (bar)	螺旋外径	压缩后长度 (mm)	伸展最大长度 (mm)
TSP 6/4	6/4	20	64	1000	15000
TSP 8/6	8/6	14	86	1000	15000
TSP 10/8	10/8	11	102	1050	15000
TSP 12/10	12/10	9	126	1050	15000

注: 关于工作温度请咨询我们的销售工程师。

### PU... 型连接管



聚氨酯 (PU), 经济型

颜色按用户需要订货, 代号如下标注:

- \* = 无: 本色
- \* = B: 蓝色
- \* = R: 红色
- \* = N: 黑色
- \* = G: 黄色
- \* = V: 绿色

尺寸表		
型号	外径 / 内径	20°C 最大工作压力 (bar)
PU 4/2.5*	4/2.5	10
PU 5/3*	5/3	10
PU 6/4*	6/4	10
PU 8/5*	8/5	10
PU 10/6.5*	10/6.5	10
PU 12/8*	12/8	10

工作温度: -20 ÷ 60°C

### TPF... 型连接管



聚四氟乙烯 (PTFE)  
本色

尺寸表				
型号	外径 / 内径	23°C 最大工作压力 (bar)	质量 (g/m)	最小弯曲半径 (mm)
TPF 4/2	4/2	27	22	20
TPF 5/3	5/3	22	29	25
TPF 6/4	6/4	18	37	30
TPF 8/6	8/6	14	51	40
TPF 10/8	10/8	12	66	60
TPF 12/10	12/10	10	80	90

工作温度: -60 ÷ 260°C

### MPL... 型管夹

材料: 塑料  
颜色: 蓝色

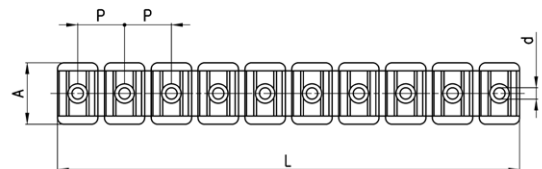

尺寸表						
型号	连接管外径	L	A	d	P	可固定连接管的位数
MPL-4	4	114	19	2.8	11.7	10
MPL-6	6	114	19	2.8	11.7	10
MPL-8	8	143	19	3.8	14.6	10
MPL-10	10	172	19	5.3	17.4	10
MPL-12	12	162	19	5.3	20.5	8
MPL-14	14	180	19	5.3	22.5	8

### PNZ... 型切管钳和 PNZP-12 型切管钳

PNZ... 型切管钳：替换刀片需单独订购  
 PNZP-12 型切管钳材质：塑料



PNZ-...



PNZP-12

尺寸表	
型号	说明
PNZ-12	最大可用于外径 12 mm 的塑料连接管
PNZ-25	最大可用于外径 25 mm 的塑料连接管
PNZP-12	最大可用于外径 12 mm 的塑料连接管

### 金属管截断器

New

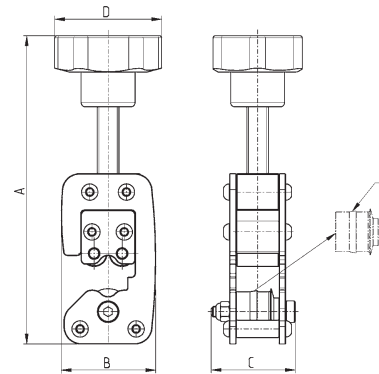

尺寸表							
型号	连接管外径	A (max)	B	C	D	质量 (g)	E (备件型号)
8TRT 4	4	138	43.5	39	50	450	RTRT 4
8TRT 6	6	140	43.5	39	50	450	RTRT 6
8TRT 8	8	143	44	39	50	450	RTRT 8
8TRT 10	10	145	44	39	50	450	RTRT 10
8TRT 12	12	147	44.5	39	50	450	RTRT 12
8TRT 14	14	149	45	39	50	450	RTRT 14
8TRT 16	16	151	45	39	50	450	RTRT 16