

- Entsperrbares Rückschlagventil Mod.VBU und Stop-Ventil Mod.VBO

Produktcode: VBU 1/8

Datenblatt Erstellungsdatum: 20.05.26 16:49

Überprüfen Sie das aktualisierte Dokument [klicken](#)



TECHNISCHE DATEN

Mod.	VBU 1/8
------	---------

- Entsperrbares Rückschlagventil Mod.VBU und Stop-Ventil Mod.VBO

Produktcode: VBU 1/8

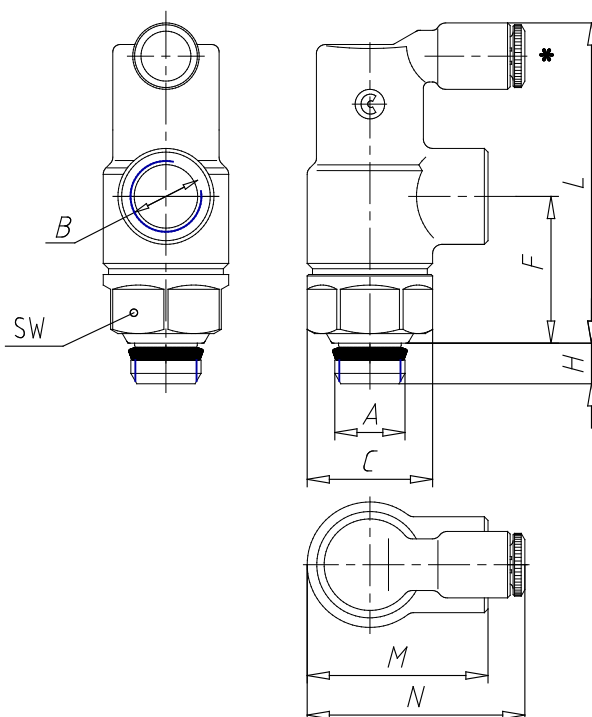

MAßE

A (NPTF)	1/8
B (NPTF)	1/8
C (INCH)	0.665
F (INCH)	0.787
H (INCH)	0.217
leicht (INCH)	1.693
M (INCH)	0.984
N (INCH)	1.161
SW (INCH)	0.591