

Capteurs de débit - Série FS-FSP

Code de produit: FS01-500-031-R6

Date de création de la fiche technique : 22/05/26

Vérifiez le document le plus récent en ligne [cliquez ici](#)



■ DONNÉES TECHNIQUES

Série	FS = Capteur de débit
Taille	01 = 17 mm
Débit	500 = 50 L/min *
Spécifications de sortie	031 = 2 sorties PNP + Sortie analogique 4 - 20 mA
RACCORDEMENT (IN-OUT)	R6 = Ø6 mm

Capteurs de débit - Série FS-FSP

Code de produit: FS01-500-031-R6

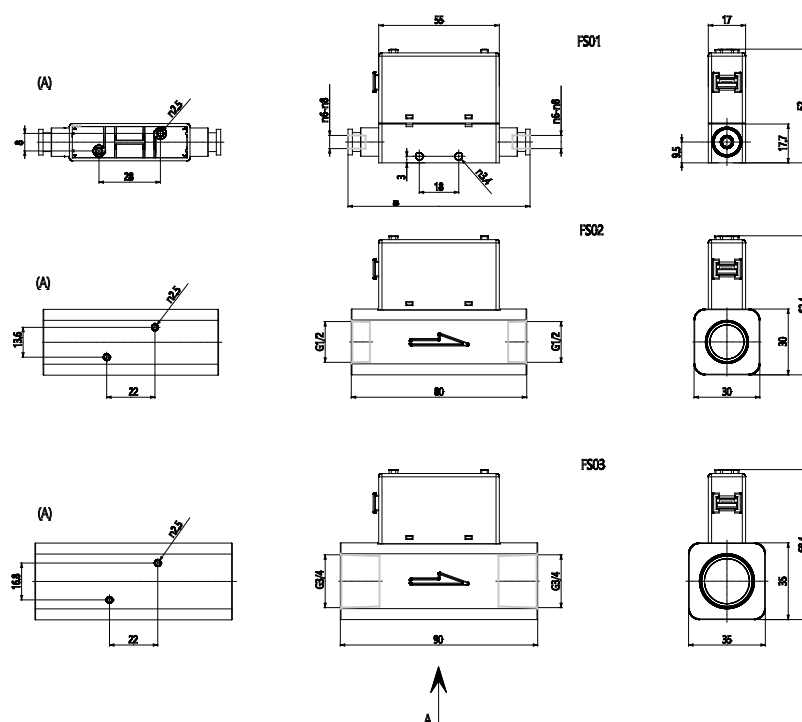

DIMENSIONS

Série	FS = Capteur de débit
Taille	01 = 17 mm
Débit	500 = 50 L/min *
Spécifications de sortie	031 = 2 sorties PNP + Sortie analogique 4 - 20 mA
RACCORDEMENT (IN-OUT)	R6 = Ø6 mm