

Interface robot-préhenseur mécanique - Série CSSP

Code de produit: P-CSSP

Date de création de la fiche technique : 22/05/26

Vérifiez le document le plus récent en ligne [cliquez ici](#)



■ DONNÉES TECHNIQUES

Mod.	P-CSSP
------	--------

Interface robot-préhenseur mécanique - Série CSSP

Code de produit: P-CSSP

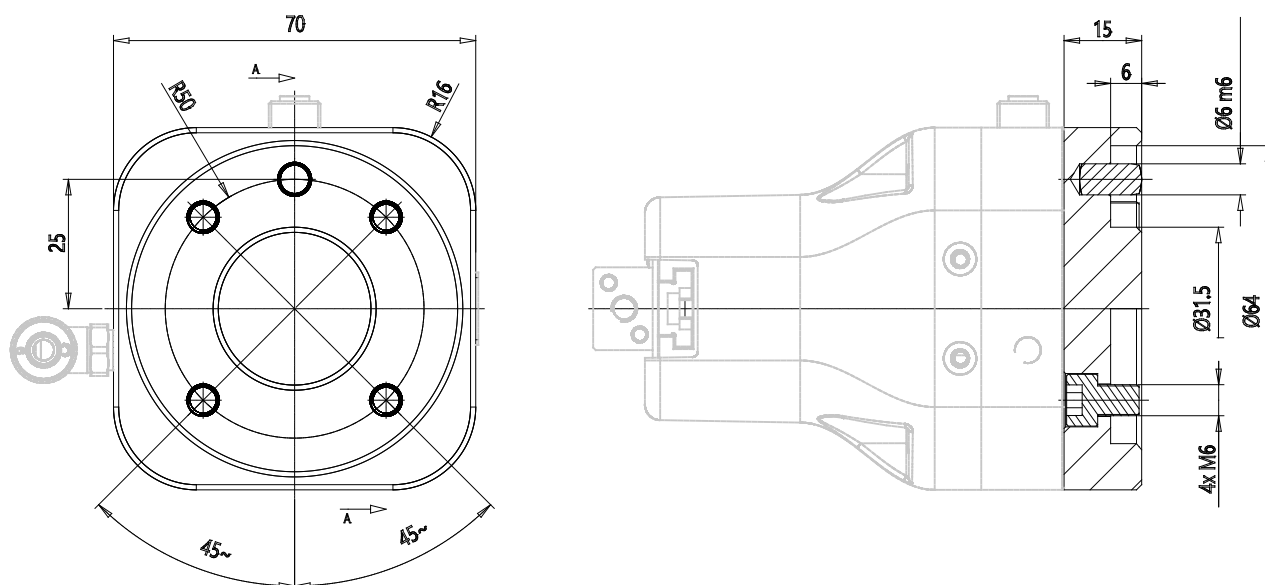

DIMENSIONS

Mod.	P-CSSP
------	--------